



MG HS Kezelési kézikönyv

Előszó	1
Bevezetés	1
Tulajdonosi kézikönyv.....	1
Közlemény	1
Figyelmeztető üzenetek	3
A jármű azonosítóadatai	4
A jármű azonosítása.....	4
A jármű azonosító címkéje	5
1. Műszerek és kezelőszervek	7
Műszercsoport	8
Üzenetközpont.....	10
Figyelmeztető üzenet	12
Figyelmeztető- és jelzőlámpák	14
Lámpák és kapcsolók	25
Fő világításkapcsoló.....	25
A fényszórómagasság beállítása	27
Világítási bajuszkapcsoló	28
Intelligens távolságifényszóró-rendszer	29

Ködlámpakapcsoló	31
Elakadásjelző lámpák.....	31
Ablaktörlők és mosóberendezések	32
Az első ablaktörlő kezelőszervei.....	32
A hátsó ablaktörlő kezelőszervei.....	34
Kormánymű	36
A kormányoszlop beállítása.....	36
Elektromos szervókormány.....	36
Kürt.....	38
Visszapillantó tükrök	39
Külső visszapillantó tükrök.....	39
Automatikusan sötétedő belső visszapillantó tükör	42
Napellenző.....	44
Ablakok	45
Az elektromos működtetésű ablakemelő kapcsolója.....	45
Az ablakok használata.....	46
Napfénytető *	48
Utasítások	48

A napfénytető használata.....	49
Belső világítás.....	54
Első mennyezeti lámpa.....	54
Hátsó mennyezeti lámpa.....	55
Hangulatvilágítás.....	55
Elektromos aljzat.....	56
Tárolóhelyek.....	58
Utasítások.....	58
Kesztyűtartó.....	58
Tárolódoboz – vezetőoldal.....	59
A középkonzoli kartámasz doboza.....	59
Csomagtérrekesz.....	60
Pohártartó.....	61
Középkonzoli pohártartó.....	61
Hátsó kartámasz és hátsó pohártartó.....	61
Tetőcsomagtartó *.....	62
A tető maximálisan megengedett terhelése.....	62
Időszakos ellenőrzés.....	62

2. Léghkondicionáló és hangrendszer	63
Szellőzés	64
A léghkondicionáló szűrője	65
Szellőzőnyílások.....	65
A léghkondicionáló vezérlőpanelje.....	67
Vezérlőpanel.....	67
Léghkondicionáló-vezérlő parancsbillentyű.....	67
Hátsó ablakfűtés	67
Páramentesítés.....	67
Utastér hőmérséklet-szabályozás kezelőfelülete *	69
Kezelőfelület	69
Rendszerfőkapcsoló.....	70
Hűtés­kapcsoló	70
Levegőkeringtetési mód	70
Hőmérséklet-szabályozás	70
A léghűvő sebességének szabályozása.....	70
Levegőelosztási mód	70
Az automatikus hőmérséklet-szabályozás kezelőfelülete *	72
Kezelőfelület.....	72

Rendszerfőkapcsoló.....	73
Hűtéskapcsoló.....	73
Levegőkeringetési mód.....	73
Hőmérsékleti zóna szabályozása.....	73
Hőmérséklet-szabályozás.....	73
A légfúvó sebességének szabályozása.....	74
Automatikus mód.....	74
Levegőelosztási mód.....	74
Infotainment rendszer.....	76
Fontos biztonsági információk.....	76
A képernyő használatával kapcsolatos óvintézkedések.....	77
Egyéb óvintézkedések.....	77
Alapvető műveletek.....	77
Bluetooth-telefon.....	83
Szórakoztató elektronika.....	86
A jármű és a mobiltelefon összekapcsolása.....	94
Légkondicionáló.....	95
360 fokos nézet *.....	95
Járműbeállítások.....	95
Beállítások.....	95

3. Ülések és biztonsági berendezések	97
Ülések	98
Áttekintés	98
Fejtámla	98
Első ülések	99
Hátsó ülések.....	101
Az első ülés fűtése *	102
Biztonsági övek	103
A biztonsági övek által nyújtott védelem.....	103
A biztonsági övek használata	105
A biztonsági övek használata gyermekeknél	110
A biztonsági övek előfeszítői.....	111
A biztonsági övek ellenőrzése, karbantartása és cseréje.....	112
Légzsákos kiegészítő biztonsági rendszer	114
Áttekintés	114
A légzsák aktiválódása	115
Olyan körülmények, amikor a légzsákok nem fújódnak fel.....	118
Az utaslégzsák kikapcsolása.....	119
A légzsákok szervizelése és cseréje.....	121

A légszákok kiselejtezése.....	122
Gyerekülések.....	123
Fontos biztonsági utasítások a gyerekülések használatához.....	123
Gyerekülések csoportjai.....	126
A gyerekülések jóváhagyott elhelyezési pozíciói.....	128
4. Beindítás és vezetés.....	133
Kulcsok.....	134
Áttekintés.....	134
Az elem cseréje.....	135
Javaslat a használt gombelemek biztonságos leselejtezésére.....	136
Gyermekbiztos zárok.....	137
Lopásvédelmi rendszerek.....	138
Elektronikus indításgátlás.....	138
A gépjármű lopásvédelmi rendszere.....	138
Kézi csomagtérajtó *	142
Elektromos mozgató csomagtérajtó *	143
A csomagtérajtó kinyitása vészhelyzetben	146
A motor elindítása és leállítása	147

START/STOP kapcsoló.....	147
A jármű beindítása.....	148
Óvintézkedések a jármű beindításához.....	150
A motor leállítása.....	150
Gazdaságos és környezetkímélő vezetés.....	152
Bejáratás.....	152
Környezetvédelem.....	152
Gazdaságos vezetés és karbantartás.....	152
Vezetés különleges környezetben.....	154
Katalizátor és részecskeszűrő.....	155
Üzemanyagrendszer.....	157
Üzemanyaggal kapcsolatos követelmények.....	157
Üzemanyagtöltő nyílás.....	158
Tankolás.....	158
Kézi sebességváltó *.....	160
Duplakuplungos automata sebességváltó *.....	162
Utasítások.....	162
Elektronikus sebességválasztó.....	162
Védelmi mód.....	165

Fékkrendszer.....	167
Fékpédál.....	167
Lejtmenet funkció (HDC).....	172
Blokkolásgátló fékkrendszer (ABS).....	174
Aktív borulásvédelem (ARP).....	175
Vészfékezési elakadásjelzőlámpa-vezérlő rendszer (HAZ).....	176
Elektronikus rögzítőfék (EPB).....	177
Keréknyomást figyelő rendszer (TPMS)	179
STOP-START intelligens üzemanyag-takarékossági rendszer	180
A motor automatikus leállítása	181
Automatikus motorindítás	182
Akkumulátor	183
Stop/Start intelligens üzemanyag-takarékossági rendszer meghibásodása.....	184
Az indítómotor működésképtelen, az akkumulátorkapacitás jelentős része elveszett.....	184
Sebességtartó rendszer *	185
A sebességtartó rendszer bekapcsolása.....	185
A tartott célsebesség módosítása	186
Szüneteltetés/Készenlét	186
Folytatás.....	187

Adaptív sebességtartó automatika *	188
Az adaptív sebességtartó automatika bekapcsolása	188
Az adaptív célsebesség beállítása.....	190
Az adaptív követési céltávolság beállítása	191
Az adaptív sebességtartás szüneteltetése/készletléti állapota.....	192
Az adaptív sebességtartás automatikus kikapcsolása.....	192
Az adaptív sebességtartás felülírása	192
Az adaptív sebességtartás folytatása	192
A sebességmemória törlése.....	193
Az adaptív sebességtartó automatika korlátozott működése és hatástalansága.....	193
Különleges közlekedési helyzetek.....	193
Parkolási segéd	197
Ultrahangos parkolási segéd.....	197
Parkolást segítő kamera *	199
360 fokos körpanorámás rendszer *	199
Holtterfigyelő rendszer	201
A rendszer áttekintése	201
A rendszer be- és kikapcsolása	202
Rendszerfunkciók.....	203

Vezetéstámogató rendszer	208
Az előlnézeti kamera ismertetése.....	208
Az első észlelőradar ismertetése.....	209
Sebességtámogató rendszer (SAS).....	210
Sávtartó asszisztens rendszer	215
Forgalmidugó-asszisztens rendszer (TJA) *	219
Előremeneti ütközésre figyelmeztető rendszer	222
Teherhordás	225
Csomagtér.....	225
Belső rakományok.....	225
Vontatáshoz kapcsolódó általános biztonsági tudnivalók	226
5. Vészhelyzeti információk	229
Elakadásjelző eszközök	230
Elakadásjelző háromszög	231
eCall (Segélyhívás) – SOS vészhelyzeti segítség	231
Vészhelyzeti motorindítás	234
Autómentés	236
Autómentés vontatással.....	236

Autómentő	239
A gumiabroncsok javítása	240
Szerszámok azonosítása (beleértve a gumiabroncs javításához szükséges szerszámokat is).....	240
A gumiabroncsok javítása	240
Biztosítékcseré.....	244
Biztosíték.....	244
Biztosítékdoboz	244
Izzócsere	252
Az izzók specifikációi.....	252
Izzócsere.....	252
6. Karbantartás	261
Karbantartás	262
Időszakos szerviz	262
Motorháztető.....	266
A motorháztető felnyitása	266
A motorháztető lecsukása	266
A motorháztető nyitott állapotára vonatkozó figyelmeztetés	266
Motortér.....	268

Motor	269
Motorolaj az 1,5 literes turbófeltöltésű motorhoz	269
A motorolajszint ellenőrzése, motorolaj utántöltése	269
A motorolaj műszaki adatai	270
Hűtőrendszer	271
A hűtőfolyadék ellenőrzése és utántöltése	271
A hűtőfolyadék műszaki adatai	271
Fék	273
Fékbetétek	273
A fékfolyadék ellenőrzése és utántöltése	273
A fékfolyadék műszaki adatai	274
Akkumulátor	275
Az akkumulátor karbantartása	275
Akkumulátorcsere	276
Mosóberendezés	277
Az ablakmosó folyadék ellenőrzése és utántöltése	277
Mosófúvókák	278
Az ablakmosó folyadék műszaki adatai	279
Ablaktörlők	280

Ablaktörő lapátok.....	280
Az első ablaktörő lapátok cseréje	281
A hátsó ablaktörő lapátok cseréje	292
Gumiabroncsok.....	283
Áttekintés	283
A gumiabroncsok ellenőrzése.....	285
A gumiabroncsok kopásjelzői.....	285
A gumiabroncsok cseréje.....	286
A kerekek rotációja	286
Gumiabroncs-/hólánccok.....	287
A jármű tisztítása és ápolása.....	289
Külső ápolás	289
A beltér tisztítása	292
7. Műszaki adatok	295
Műszaki adatok (méretek)	296
Súlyadatok	298
Vontatási súlyadatok	299
A motor fő paraméterei.....	300

Javasolt folyadékok és kapacitások	301
Kerékgeometriai paraméterek táblázata (terheletlen állapotban)	302
Kerekek és gumiabroncsok	302
Gumiabroncsnyomás (hideg állapotban)	302

Bevezetés

Tulajdonosi kézikönyv

Köszönjük, hogy a SAIC Motor termékét vásárolta meg! Kérjük, alaposan olvassa át ezt a kézikönyvet, mert a benne található tudnivalók segítenek Önnek a jármű biztonságos és megfelelő működtetésében, így Ön maximális módon élvezheti a vezetés örömeit.

A kézikönyv ismerteti a személygépkocsi összes berendezését és funkcióját.

A kézikönyv a kiadásakor érvényes legfrissebb és legújabb termékinformációkat tartalmazza. A vállalat teljes felhatalmazással rendelkezik a kézikönyv mellékletei, magyarázatai és állításai felett. A vállalat célja, hogy termékeit folyamatosan fejlessze, így a terméket a kézikönyv kiadását követően akár minden előzetes figyelmeztetés nélkül is módosíthatja. A megvásárolt járművel vagy a Tulajdonosi kézikönyvvel kapcsolatos bármilyen kérdés esetén szíveskedjen egy MG hivatalos márkaszervizhez fordulni.

A tulajdonosi kézikönyvben szereplő illusztrációk csak hivatkozási célra szolgálnak.

Az ebben a kézikönyvben bemutatott információk a jármű konfigurációjától, a szoftververziótól és az értékesítési területtől függően kissé eltérők lehetnek.

Közlemény

A Tulajdonosi kézikönyv, valamint a Garanciális és karbantartási kézikönyv bemutatja a jármű helyes használatát, a használattal kapcsolatos óvintézkedéseket, valamint a jármű helyes szervizelését és karbantartását. Kérjük, hogy mielőtt a vállalat bármely termékét használni kezdené, olvassa el figyelmesen a Tulajdonosi kézikönyvet, valamint a Garanciális és karbantartási kézikönyvet.

Kérjük, hogy kizárólag olyan tartozékokat, alkatrészeket, olajokat és folyadékokat használjon, amelyek megfelelnek a SAIC Motor műszaki specifikációinak és minőségi szabványainak az adott járműre nézve. Valamint kérjük, hogy a jármű karbantartásával és szervizelésével kapcsolatban minden esetben kövesse megfelelő üzemi eljárásokat. A jármű szakszerű és megfelelő karbantartása és szervizelése érdekében érdemes egyeztetnie egy hivatalos helyi MG márkaszervizzel. Kérjük, tartsa tiszteletben a szellemi tulajdonjogot, használjon eredeti alkatrészeket, tartozékokat stb.

Ha olyan tartozékokat vagy alkatrészeket használ, amelyek megsértik a szellemi tulajdonjogot, akkor nagy valószínűséggel Önnek kell viselnie az ezzel járó jogi veszélyeket és következményeket.

A jelen kézikönyvben említett „hivatalos márkaszerviz” kifejezés az SAIC Motor MG hálózat bármely hivatalos márkaszervizére utal, amely kifejezetten ismeri a jármű szervizelési és karbantartási eljárásait és a kapcsolódó előírásokat, valamint rendelkezik szükséges célszámokkal és pótalkatrészekkel, hogy szakszerű szolgáltatásokat tudjon nyújtani Önnek.

Ha járművét nem rendeltetésszerű használat, gondatlanság, helytelen használat vagy jóváhagyás nélküli módosítás miatt éri kár, a garancia érvénytelenné válhat. Ha a járművet azért éri kár vagy a jármű azért szenved balesetet, mert a SAIC Motor műszaki specifikációinak és minőségi szabványainak meg nem felelő tartozékokat, alkatrészeket, olajokat vagy folyadékokat használtak, a járművet nem rendeltetésszerűen használták, vagy a járművet nem megfelelően szervizelték vagy nem megfelelően tartották karban, a jármű használója szintén elveszíti a garanciális javításhoz való jogát, és a vállalat nem vállal felelősséget a jelen mondatban leírtakkal kapcsolatban.

A különböző országok és régiók szigorú korlátozásokat alkalmaznak a járművek módosításaival és kiegészítő felszerelésekkel történő ellátásával kapcsolatban. Tilos jóváhagyás nélkül módosítani a jármű szerkezetét, vázát vagy jellemzőit, mert, az ilyen módosítás befolyásolja a közlekedési

biztonságot, a jármű működését, a jármű forgalomba helyezését vagy a jármű biztonságos közlekedésben való részvételét. Ha a jármű alkatrészeit engedély nélkül módosítják, ez nem csak tönkreteszi a kapcsolódó alkatrészeket vagy csökkenti azok teljesítményét, hanem akár életveszélyes kockázatot is jelenthet a gépjármű vezetőjére és a gépjárműben utazókra nézve.

Ezt a kiadványt sem egészben, sem részben nem szabad sokszorosítani, adat-visszakeresésre alkalmas rendszerben tárolni, vagy elektronikus, fizikai vagy más formában továbbítani a vállalat előzetes írásbeli engedélye nélkül.

Figyelmeztetőüzenetek

Figyelmeztetés



Ez a figyelmeztető szimbólum a személyi sérüléseknek és a jármű súlyos károsodása kockázatának csökkentése érdekében pontosan betartandó eljárásokat vagy fokozott körültekintéssel kezelendő információkat jelzi.

Fontos

FONTOS

Az itt található információkat szigorúan be kell tartani, különben a gépjárműve megrongálódhat.

Megjegyzés

Megjegyzés: Célzott kijelentések.



Ez a szimbólum azokat az alkatrészeket jelzi, amelyeket a környezet védelme érdekében megfelelő engedéllyel rendelkező személyeknek vagy szervezeteknek kell kiselejtezniük.

Csillag

Egy adott cím vagy szöveg mögött megjelenő csillag "*" azt jelzi, hogy az ismertetett berendezés vagy funkció kizárólag bizonyos felszereltségű modellek esetében érhető el. Tehát az Ön által vásárolt jármű nem biztos, hogy fel van szerelve azzal az adott berendezéssel vagy funkcióval.

Illusztrációkra vonatkozó információk



Az ismertetett objektumot jelzi.



Az objektum mozgási irányát jelzi.

A jármű azonosítóadatai

A jármű azonosítása

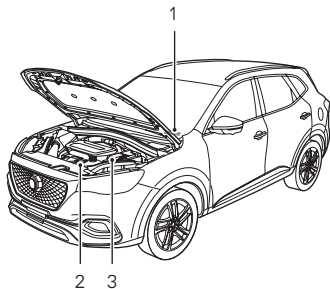

1. A jármű alvázszáma
2. Motorszám
3. A sebességváltó száma

Amikor hivatalos MG márkaszervizéhez fordul, minden esetben hivatkozzon a jármű alvázszámára. Ha a megkeresése a motort is érinti, akkor szükség lehet ezen egységek azonosítószámainak a megadására.

A jármű azonosítóadatainak elhelyezkedése

Az alvázszám helye

- A szélvédő bal alsó sarkán keresztül látható táblába van beleütve;
- A jármű adattábláján;
- A padlón, az első utas ülés alatt;
- A csomagterajtó belső felületén, amely a csomagterajtó felnyitásával válik láthatóvá.

Megjegyzés: A diagnosztikai csatlakozó a vezetőoldali lábtérben található, pontosabban a bal oldalon található szerelvényfal aljánál. Az alvázszám a jóváhagyott diagnosztikai berendezéssel kinyerhető a járműből.

A motorszám helye

A hengerblokk jobb első részén van beleütve (ha a motor eleje felől nézzük).

A sebességváltó azonosító számának helye

A motortérben, a sebességváltó házának felületén. A sebességváltó száma egyes modelleknél kizárólag akkor válik láthatóvá, ha megemelik a járművet.

Kérjük, vegye fel a kapcsolatot a hivatalos helyi márkaszervizzel.

A jármű gyári azonosítócímkeje

A jármű gyári azonosítócímkeje a következő információkat tartalmazza:

- Modell / Típus:
- Motortípus:
- A jármű alvászámja;
- Dátum;
- A jármű össztömege;
- A járműszerelvény össztömege *;
- Max. első tengelyterhelés *;
- Max. hátsó tengelyterhelés *;
- Ország:
- Gyártó:

A jármű azonosítócímkéjének a helye

Az azonosítócímke a jobb oldali B oszlop alsó felénél található.

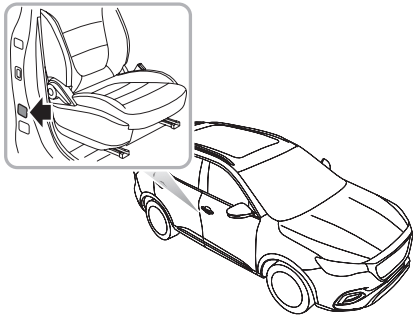

Műszerek és kezelőszervek

8	Műszercsoport	61	Pohártartó
14	Figyelmeztető- és jelzőlámpák	62	Tetőcsomagtartó *
25	Lámpák és kapcsolók		
32	Ablaktörők és mosóberendezések		
36	Kormánymű		
38	Kürt		
39	Visszapillantó tükrök		
44	Napellenző		
45	Ablakok		
48	Napfénytető *		
54	Belső világítás		
56	Elektromos aljzat		
58	Tárolóeszközök		

Műszercsoport

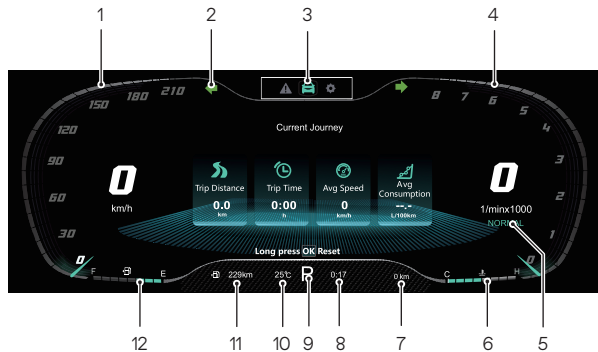

1. Kilométeróra
2. Figyelmeztető- és jelzőlámpák
3. Üzenetközpont
4. Fordulatszámérő
5. Vezetési mód
6. A motorhűtőfolyadék hőmérséklet
7. Kilométerszámláló
8. Digitális óra
9. Sebességfokozat kijelzője *
10. Külső hőmérséklet
11. Megtehető hatótáv
12. Üzemanyagszint-jelző

Kilométeróra

A jármű sebességét jelzi km/h-ban.

Figyelmeztető- és jelzőlámpák

Kérjük, tekintse meg a „Figyelmeztető- és jelzőlámpák” részt ebben a fejezetben.

Üzenetközpont

Kérjük, tekintse meg az „Üzenetközpont” részt ebben a fejezetben.

Fordulatszámérő

A motor fordulatszámát jelzi (x1000 fordulat/ perc).

FONTOS

A motor károsodásának megelőzése érdekében soha ne hagyja, hogy a mutató huzamosabb ideig a műszer piros mezőjében tartózkodjon

A motorhűtőfolyadék hőmérséklet jelzője

A motorhűtőfolyadék hőmérsékletét a világító szegmensek száma jelzi.

Kilométerszámláló

Megjeleníti a személygépkocsi által megtett összes futásteljesítményét

Digitális óra

Megjeleníti a pontos időt digitális formátumban.

Sebességfokozat kijelzője *

Megjeleníti az aktuálisan kapcsolt sebességfokozatot.

Hőmérséklet

Megjeleníti az aktuális külső hőmérsékletet digitális formátumban.

Hatótávolság

Automatikusan kiszámítja és megjeleníti azt a távolságot, amelyet a jármű még meg tud tenni, mielőtt kifogyna az üzemanyagtartály. A tartomány értéke a tankolást követően megváltozik.

Üzemanyagszint-jelző

Az üzemanyagtartályban lévő üzemanyag mennyiségét a világító szegmensek száma jelzi.

Amikor az üzemanyagtartályban végesen alacsonyra csökken az üzemanyag szint, az alacsony üzemanyagszintre figyelmeztető lámpa elkezd sárgán világítani vagy villogni, illetve hangjelzéssel figyelmeztetést ad ki.

FONTOS

Ha világít az alacsony üzemanyagszintre figyelmeztető lámpa, kérjük, mihamarabb tankolja meg az gépjárművét.



Az alacsony üzemanyagszintre figyelmeztető lámpától balra található nyíl azt jelzi, hogy az üzemanyagfeltöltő nyílás a jármű bal oldalán található.

Üzenetközpont

Az üzenetközpontban a következő főcsoportok láthatók:

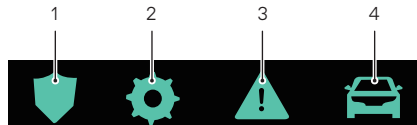

1. Aktív biztonság
2. Beállítás
3. Figyelmeztető, figyelemfelkeltő információk
4. Fedélzeti számítógép

Amikor a START/STOP kapcsoló BE állásban van, az üzenetközpontban a következő funkciók választhatók ki:



- A kormánykerék jobb oldali BAL/JOBB/FEL/LE gombjának megnyomásával átválthat a megjelenítési opciók között.
- A kormánykerék jobb oldali FEL/LE gombjának megnyomásával választhat a módosítani kívánt menüpont beállítások között.
- Nyomja meg OK gombot a kormánykerék jobb oldalán a megerősítéshez, vagy az alaphelyzetbe állításhoz nyomja meg hosszan az OK gombot.

Aktív biztonság

Megjeleníti a jármű aktív biztonsági információit.

További tudnivalóért kérjük, olvassa el a „Vezetéstámogató rendszer” című részt a „Beindítás és vezetés” szakaszban.

Beállítás

Fényerősség

Megjeleníti az aktuális műszercsoport háttérvilágítási szintet, ami állítható.

Sebességhatár

Megjeleníti a sebességkorlátot, ami állítható.

Következő szerviz

Megjeleníti a gépjármű soron következő szervizelésére vonatkozó információkat.

Figyelmeztető, figyelemfelkeltő információk

Megjeleníti az aktuális jármű figyelmeztető, vagy figyelemfelkeltő információit vagy fontos megjegyzéseit.

Fedélzeti számítógép

Az alábbi menetinformációk jelennek meg:

- Jelenlegi út: megjeleníti a beindítás óta mért távolságot, időtartamot, átlagsebességet és átlag üzemanyag-fogyasztást. A gépjármű leállítását követően ezek az értékek nullázódnak.

Az értékek a kormánykerék jobb oldali többfunkciós OK gomb hosszú lenyomásával is nullázhatók.

- Halmozott összesen: megjeleníti a legutóbbi nullázás óta mért távolságot, időtartamot, átlagsebességet és átlag üzemanyag-fogyasztást. Az értékek a kormánykerék jobb oldali többfunkciós OK gomb hosszú lenyomásával nullázhatók.
- Keréknyomást-figyelő: Megjeleníti a gumibroncsok aktuális nyomását.
- A 12 V-os akkumulátor feszültsége: megjeleníti a 12 V-os akkumulátor aktuális feszültségét.

Figyelmeztetőüzenet

A műszercsoport üzenetközpontja megjeleníti a figyelmeztető-üzeneteket a felugró ablakban. A figyelmeztetőüzeneteket főként az alábbiak szerint lehet csoportosítani:

- Használati utasítások
- A rendszer állapotára vonatkozó emlékeztetők
- Rendszerhibát jelző riasztások

Kérjük, kövesse ezen szöveges utasításokat, vagy a hibajelenség okainak és a megfelelő megoldásoknak a kiderítésére olvassa el a kezelőrendszer ide vonatkozó szakaszait.

Ha az alábbi figyelmeztető információk jelennek meg, akkor az első adandó alkalommal, ahogy azt biztonságosan meg lehet tenni, állítsa le a gépjárművét és a motort és azonnal vegye

fel a kapcsolatot az MG egyik hivatalos márkaszervizével a szervizelés végett:

- Figyelem! A motor hőmérséklete kritikusan magas
- Figyelem! Túlzottan alacsony olajnyomás
- Ellenőrizze a motort
- Fékhiba
- Szervokormány-hiba - kérjük, javíttassa meg
- Légzsákhiba - kérjük, javíttassa meg
- ESCL-hiba - kérjük, javíttassa meg

Ha az alábbi figyelmeztető információk valamelyike megjelenik, kérjük, hogy a lehető leghamarabb forduljon egy hivatalos MG márka-szervizhez a hibaforrás megállapítására, szervizelés céljából:

- Sebességtartó rendszer hibája
- Motorhiba
- Hiba a Start/Stop gombban
- ABS-hiba
- Hiba a stabilitásvezérlő rendszerben
- Hiba a kipörgésgátló rendszerben
- Lejtmenet funkció meghibásodása
- Autohold hibája
- TPMS-hiba

- A bal első / jobb első / bal hátsó / jobb hátsó kerék gumi-abroncsnyomás-érzékelő elemének alacsony a töltöttsége
- Az EPS-teljesítmény lecsökkent
- Kormányzásiszög nincs kalibrálva, tekintse kézikönyvet
- Kormányzásiszög-hiba - kérjük, javíttassa meg
- A rögzítőfék ereje nem megfelelő, nem elegendő
- Hiba az EPB rendszerben
- Üzemanyagérzékelő hibája - kérjük, javíttassa meg
- Parkolássegítő rendszer hibája - kérjük, javíttassa meg
- Passzív ajtónyitási hiba - kérjük, javíttassa meg
- Gyújtásrendszer hibája - kérjük, javíttassa meg
- Sávelhagyásra figyelmeztető rendszer hibája
- Sebességtartó rendszer hibája
- Hiba az ACC rendszerben
- Hiba az automatikus vészfékezési rendszerben
- Hiba az előremeneti ütközésre figyelmeztető rendszerben
- Hiba az elektromos csomagterajtó rendszerében
- Hiba az első kamera rendszerében
- Nem sikerült kalibrálni az első kamerát
- Nem sikerült kalibrálni a radart
- Hiba a sávtartó rendszerben
- Hiba a gyalogosok észlelése és automatikusan vészfékező rendszerben
- Hiba az MG Pilot rendszerben
- Hiba a hátsó vezetőtámogató rendszerben
- Hiba a kuplungkapcsolóban
- Stop/Start rendszer hibája - kérjük, javíttassa meg
- Az üzemanyag ellátó endszert szervizelni kell
- Hiba a segélyhívó rendszerben
- A segélyhívó rendszer nem működik
- Automatikus eCall segélyhívás letiltva
- Hiba a manuális sebességtámogató rendszerben
- Hiba az intelligens sebességtámogató rendszerben

Figyelmeztető- és jelzőlámpák

Némelyik figyelmeztetőlámpa világítását vagy villogását egy figyelmeztető hangjelzés is kíséri. Bizonyos figyelmeztető lámpákhoz pillanatnyi figyelmeztető szimbólumok és szöveges üzenetek is társulhatnak

Távolsági fényszóró jelzője – kék



Ez a jelzőlámpa akkor világít, amikor fel van kapcsolva a távolsági fényszóró.

Automatikus távolsági fényszóró jelzője – zöld



A jelzőlámpa akkor világít, amikor az automatikus távolsági fényszóró funkció be van kapcsolva.

Tompított fényszóró jelzője – zöld



A bekapcsolt tompított fényszórók mellett ez a lámpa világít.

Helyzetjelző lámpák jelzője – zöld



A jelzőlámpa akkor világít, amikor a helyzetjelzők be vannak kapcsolva.

Hátsó ködlámpa jelzője – sárga



A jelző akkor világít, amikor a hátsó ködlámpák fel vannak kapcsolva.

Első ködlámpa jelzője – zöld



A jelző akkor világít, amikor az első ködlámpák fel vannak kapcsolva.

Írányjelző – zöld



A bal és jobb oldali irányjelző lámpák a műszercsoport tetején láthatók iránynyilak formájában. Amikor az irányjelző villog, akkor az irányjelző lámpa is villog a műszercsoport megfelelő oldalán.

Ha bekapcsolja az elakadásjelzőt (vészvillogót), akkor mindkét oldalon egyszerre villognak az irányjelző lámpák. Ha a műszer-csoporton bármelyik irányjelző lámpa nagyon gyorsan villog, ez azt jelzi, hogy az adott oldalon meghibásodott valamelyik irányjelző.

Megjegyzés: Az oldalsó kiegészítő irányjelző lámpák esetleges meghibásodása nem befolyásolja az irányjelző lámpa villogási sebességét.

A motor hűtőfolyadékának hőmérsékletére vonatkozó figyelmeztetés – piros



Amikor a motor hűtőfolyadék hőmérsékletére vonatkozó figyelmeztetőlámpa pirosan világít, ez azt jelzi, hogy a hűtőfolyadéknak túl magas a hőmérséklete. Ha a motor hűtőfolyadék hőmérséklete kritikus szintre emelkedik, a motor hűtőfolyadék hőmérsékletére vonatkozó figyelmeztetőlámpa villogni kezd.

Ha magas a motor hűtőfolyadékének a hőmérséklete, súlyos károsodás történhet. Amint biztonságosan meg tudja tenni, álljon meg a járművel és állítsa le a motort, majd azonnal forduljon egy hivatalos MG márkaszervizhez.

Motorhiba-feljelzés – sárga



Ez a lámpa akkor világít, ha olyan motorhiba észlelhető, ami vezetés közben befolyásolja a motorteljesítményt. Amint biztonságosan meg tudja tenni, álljon meg a járművel és állítsa le a motort, majd azonnal forduljon egy hivatalos MG márkaszervizhez.

Károsanyag-kibocsátási hibára vonatkozó figyelmeztetés – sárga



Ez a lámpa akkor világít, ha a motorban olyan hiba észlelhető, ami befolyásolhatja a teljesítményt és a károsanyag-kibocsátást. Kérjük, hogy mihamarabb forduljon egy hivatalos MG márkaszervizhez.

A 12 V-os akkumulátor töltőrendszerének hibájára vonatkozó figyelmeztetés – piros



Ha a jármű motorjának beindítása után világít ez a lámpa, ez azt jelzi, hogy a 12 V-os akkumulátor töltőrendszere meghibásodott. Kérjük, hogy azonnal forduljon egy hivatalos MG márkaszervizhez.

Ha alacsony az akkumulátor töltöttsége, megjelennek az értesítőüzenetek az információs központban. Ilyen esetben a rendszer kikapcsol néhány elektromos kiegészítő kényelmi fogyasztót vagy korlátozza a teljesítményüket. Kérjük, indítsa be a járművet, hogy töltődhessen az akkumulátor.

Alacsony olajnyomásra vonatkozó figyelmeztetés – piros



Ha a jármű motorjának beindítása után világít ez a lámpa, ez azt jelzi, hogy kritikusan alacsony az olajnyomás, és ez súlyos motorkárosodást okozhat. Amint biztonságosan meg tudja tenni, álljon meg a járművel, és AZONNAL ÁLLÍTSA LE A MOTORT.

Ellenőrizze az olajsintet (lásd az „A motorolajsint ellenőrzése, motorolaj utántöltése” részt a „Karbantartás” fejezetben). Azonnal forduljon egy hivatalos MG márkaszervizhez.

Start-Stop rendszer állapotjelzője - zöld



Ha a Start-Stop rendszert aktiválják, ez a lámpa világítani kezd, hogy tájékoztassa a vezetőt, hogy a motort a rendszer vezérli.

Start-Stop rendszer meghibásodására figyelmeztető lámpa - sárga



Ha a Start-Stop rendszerben hiba van, ez a lámpa világít. Kérjük, hogy mihamarabb forduljon egy hivatalos helyi MG márkaszervizhez.

Az elektromos szervókormányra (EPS) / elektromos kormányzár egységre (ESCL) vonatkozó figyelmeztetés – piros/sárga



Ez a figyelmeztetőlámpa azt jelzi, hogy az elektromos szervókormány vagy az elektromos kormányoszlopreteszelés meghibásodott.

Ha ez a lámpa sárgán világít, ez azt jelzi, hogy az elektromos szervókormány rendszerében általános hiba észlelhető, ezért csökken a teljesítmény. Amint biztonságosan meg tudja tenni, álljon meg az autóval. Ha újraindította a járművet, és kis távolság megtétele után még mindig világít a lámpa, kérjük, hogy azonnal forduljon egy hivatalos MG márkaszervizhez.

Ha ez a lámpa pirosan világít, ez azt jelzi, hogy az elektromos szervókormány rendszerében a kormányzásiszig-érzékelésre vonatkozó általános hiba észlelhető. Kérjük, hogy mihamarabb forduljon egy hivatalos MG márkaszervizhez.

Ha ez a lámpa pirosan villog, ez azt jelzi, hogy az elektromos szervokormány rendszerében súlyos hiba észlelhető. Kérjük, hogy azonnal forduljon egy hivatalos MG márkaszervizhez.

Ha a lámpa sárgán világít, valamint figyelmeztető hang kíséretében folyamatosan villog, ez azt jelzi, hogy az elektromos kormányoszlop-reteszelésben hiba észlelhető. Kérjük, hogy mihamarabb forduljon egy hivatalos MG márkaszervizhez. Ha ez a lámpa egy ideig villog, majd kialszik, ez azt jelzi, hogy a kormánykerék reteszelve van. Kérjük, hogy ellenőrzésként próbálja meg elfogatni a kormánykereket.

Keréknyomást-figyelő rendszer (TPMS) Figyelmeztetés - sárga



Ha ez a figyelmeztetőlámpa világít, ez azt jelzi, hogy egy vagy több gumiabroncs nyomása alacsony. Kérjük, ellenőrizze a gumiabroncsok nyomását.

Ha ez a lámpa először villog, majd egy idő után világítani kezd, ez azt jelzi, hogy a rendszer hibát észlelt. Kérjük, hogy mihamarabb forduljon egy hivatalos MG márkaszervizhez.

Az ABS hibájára vonatkozó figyelmeztetőlámpa – sárga



Ennek a lámpának a világítása ABS-hibát jelez. Kérjük, hogy mihamarabb forduljon egy hivatalos MG márkaszervizhez.

Ha vezetés közben ABS-hiba történik, akkor a rendszer az ABS funkciót letiltja, de a normál fékezés továbbra is elérhető lesz. Kérjük, hogy mihamarabb forduljon egy hivatalos MG márkaszervizhez.

A lejtmenet funkció (HDC) bekapcsolt állapotára / hibájára vonatkozó figyelmeztetés – zöld/sárga



Ha a HDC kapcsoló benyomott állapotában zölden világít a lámpa, ez azt jelzi, hogy a HDC rendszer készenléti módba lépett. Ha a lámpa zölden villog, ez azt jelzi, hogy a rendszer jelenleg a HDC irányítása alatt áll. Nyomja meg újból a HDC kapcsolót. A lámpa kialszik. Ez azt jelzi, hogy a HDC funkció kikapcsolódott.

Ha a HDC rendszer hibát észlel, ez a lámpa sárgán világít. Kérjük, hogy mihamarabb forduljon egy hivatalos MG márkaszervizhez.

Ha ez a lámpa sárgán villog, ez azt jelzi, hogy a fékrendszer túlmelegedett és a HDC funkció letiltásra kerül.

A stabilitásvezérlő/kipörgésgátló rendszerre vonatkozó figyelmeztetőlámpa – sárga



Ennek a lámpának a világítása azt jelzi, hogy hiba észlelhető a rendszerben. Kérjük, hogy azonnal forduljon egy hivatalos MG márkaszervizhez.

Ha ez a lámpa menet közben villog, ez azt jelzi, hogy a rendszer jelenleg működésben van és segít a vezetőknek.

A stabilitásvezérlő/kipörgésgátló rendszer kikapcsolt állapotára vonatkozó figyelmeztetőlámpa – sárga



Ha a stabilitásvezérlő/kipörgésgátló rendszert kézzel kikapcsolják, ez a figyelmeztetőlámpa világítani kezd.

A fékrendszer hibájára vonatkozó figyelmeztetőlámpa – piros



Ha ez a lámpa világít, ez azt jelzi, hogy hiba vagy probléma észlelhető a fékrendszerben, például fékfolyadékvesztés vagy az elektronikus fékerőelosztás meghibásodása.

Kérjük, hogy amint biztonságosan meg tudja tenni, álljon meg a járművel, állítsa le a motort, ellenőrizze a fékfolyadék szintjét (tekintse meg az „A fékfolyadék ellenőrzése és utántöltése” részt a „Karbantartás” fejezetben), majd azonnal forduljon egy hivatalos MG márkaszervizhez.

Figyelmeztetőlámpa, hogy a biztonsági öv nincs bekapcsolva – piros



Ha ez a lámpa világít vagy villog, ez azt jelzi, hogy a vezető vagy az utas biztonsági öve nincs bekapcsolva.

Légzsákra vonatkozó figyelmeztetőlámpa – piros



Ennek a lámpának a világítása azt jelzi, hogy hiba észlelhető az SRS rendszerben vagy meghibásodott a biztonsági öv. Ilyen esetben kérjük, hogy amint biztonságosan meg tudja tenni, álljon meg a járművel, azonnal állítsa le a motort, és a lehető leghamarabb forduljon egy hivatalos MG márkaszervizhez a hiba forrásának megállapítására, és szervizelés céljából. Ha hiba észlelhető az SRS rendszerrel vagy a biztonsági övekkel kapcsolatban, ez azt jelentheti, hogy az alkatrészek nem aktiválódnak egy esetleges baleset esetén.

A lopásgátló rendszerre vonatkozó figyelmeztetés – piros



Ha nem észlelhető a gépjárműhöz hozzárendelt, tanított kulcs, ez a lámpa pirosan világít. Kérjük, használja a megfelelő kulcsot, vagy tegye a gépjárműhöz hozzárendelt, tanított okoskulcsot a középkonzoli pohártartó aljába. A konkrét pozícióra vonatkozóan tekintse meg az „Alternatív indítási eljárás” részt a „Beindítás és vezetés” fejezetben.

Ha a START/STOP kapcsoló az ON/READY (BEKAPCSOLVA/KÉSZENLÉTBEN) állásban van és a távvezérlő kulcs elemének alacsony a töltöttsége, ez a lámpa villog. Kérjük, hogy a lehető leghamarabb cserélje ki az elemet.

Az elektronikus rögzítőfék (EPB) / automatikus megtartási funkció állapotjelzője – piros/zöld



Ha ez a lámpa pirosan világít, ez azt jelzi, hogy az EPB rendszer engedélyezve van. Ha ez a lámpa pirosan villog, ez azt jelzi, hogy az EPB rendszer meghibásodott. Kérjük, hogy mihamarabb forduljon egy hivatalos MG márkaszervizhez.

Amikor az automatikus megtartási rendszer működésben van és segíti a vezetőt, ez a lámpa zölden világít.

Az elektronikus rögzítőfék (EPB) rendszer hibájára vonatkozó figyelmeztetőlámpa – sárga



Ha hiba észlelhető az elektronikus rögzítőfék rendszerében, vagy ha a rendszeren éppen diagnosztika fut, akkor a lámpa világít. Kérjük, hogy mihamarabb forduljon egy hivatalos MG márkaszervizhez.

Rendszer-hibaüzenetek jelzője – sárga



A figyelmeztetőlámpa sárgán villog, amikor az üzemanyagtartályban kritikusan kevés üzemanyag maradt. Lehetőség szerint tankolja meg az autót, még mielőtt az alacsony üzemanyagszintre figyelmeztető lámpa világítani kezd.

Ha az üzemanyagszint tovább csökken, ez a lámpa villogni kezd. Ha tankoláskor a riasztási határérték fölé emelkedik az üzemanyagszint, akkor ez a lámpa kialszik. Ha nem alszik ki, kérjük, hogy a lehető leghamarabb forduljon egy hivatalos MG márkaszervizhez szervizelés céljából.

Megjegyzés: Ha kevés üzemanyag van a járműben, és meredek vagy egyenetlen úton halad, akkor előfordulhat, hogy világítani kezd a figyelmeztetőlámpa.

Rendszer-hibaüzenetek jelzője – sárga



Ez a jelző arra figyelmezteti a vezetőt, hogy a jármű IPK rendszerében (műszercsoport) található egy vagy több eltárolt figyelmeztetés. Kérjük, hogy ezekkel a hibákkal kapcsolatban tekintse meg az „Üzenetközpont” részt ebben a szakaszban.

A sávtartó asszisztens rendszer jelzője – zöld/sárga



Ez a lámpa sárgán világít, amikor a sávelhagyásra figyelmeztető funkció engedélyezve van. Amikor a funkciót letiltják, a lámpa kialszik. Ez a lámpa zölden világít, amikor a funkció aktíválva van.



Ez a lámpa sárgán világít, amikor az sávelhagyási segéd funkció vagy a sávtartássegítő funkció engedélyezve van. Amikor a funkciót letiltják, a lámpa kialszik. Ez a lámpa zölden világít, amikor a funkció aktíválva van.

Ha a sávtartó asszisztens rendszer nem tud kellően működni, a kapcsolódó lámpa sárgán villog és egy ideig bekapcsolva marad.

Ha ez a figyelmeztetés hosszabb ideig fennáll, kérjük, hogy forduljon egy hivatalos MG márkaszervizhez.

Bővebb információkért kérjük, tekintse meg a „Vezetéstámogató rendszer” részt a „Beindítás és vezetés” szakaszban.

Az MG Pilot rendszer jelzője – zöld/sárga *



Ez a lámpa sárgán világít, amikor az MG Pilot funkció engedélyezve van. Amikor a funkciót letiltják, a lámpa kialszik.

Ez a lámpa zölden világít, amikor az MG Pilot funkció aktíválva van.

Ha az MG Pilot rendszer nem tud megfelelően működni, a lámpa előbb sárgán villog, majd egy idő elteltével folyamatosan világít. Kérjük, hogy mihamarabb forduljon egy hivatalos MG márkaszervizhez.

Bővebb információkért kérjük, tekintse meg a „Vezetéstámogató rendszer” részt a „Beindítás és vezetés” szakaszban.

Ráfutásos ütközésre figyelmeztető rendszer - sárga



A vonatkozó lámpa sárgán világít, ha az előremeneti ütközésre figyelmeztető rendszer ki van kapcsolva.

Ha a ráfutásos ütközésre figyelmeztető rendszer összes funkciója be van kapcsolva, és a rendszer nem képes normál módon működni, a vonatkozó jelzőlámpa bekapcsolva marad. Kérjük, hogy mihamarabb forduljon egy hivatalos MG márkaszervizhez.

Bővebb információkért kérjük, tekintse meg a „Vezetéstámogató rendszer” részt a „Beindítás és vezetés” szakaszban.

A manuális sebességtámogató rendszer jelzője – zöld/sárga



Ez a lámpa sárgán világít, amikor a manuális sebességtámogató rendszer engedélyezve van. Amikor a funkciót letiltják, a lámpa kialszik. A konkrét működésre vonatkozóan kérjük, tekintse meg a „Sebességtámogató rendszer (SAS)” részt a „Beindítás és vezetés” szakaszban. Ha a jármű aktuális sebessége magasabb a rendszer által megengedett maximális sebességnél, akkor

a jármű készenléti állapotban marad, és a lámpa sárgán világít.
Ez a lámpa zölden világít, amikor a manuális sebességtámogató funkció aktiválva van.

Ha a manuális sebességtámogató rendszer nem tud megfelelően működni, a lámpa előbb sárgán villog, majd kialszik. Kérjük, próbálja újból bekapcsolni ezt a funkciót. Ha nem tudja bekapcsolni ezt a funkciót, kérjük, hogy mihamarabb forduljon egy hivatalos MG márkaszervizhez.

Bővebb információkért kérjük, tekintse meg a „Vezetéstámogató rendszer” részt a „Beindítás és vezetés” szakaszban.

Intelligens sebességtámogató rendszer jelzője – zöld/sárga



Ez a lámpa sárgán világít, amikor az intelligens sebességtámogató rendszer engedélyezve van. Amikor a funkciót letiltják, a lámpa kialszik.

Ez a lámpa zölden világít, amikor az intelligens sebességtámogató rendszer aktiválva van.

Ha az intelligens sebességtámogató rendszer nem tud megfelelően működni, a lámpa előbb sárgán villog, majd kialszik. Kérjük, próbálja újból bekapcsolni ezt a funkciót. Ha nem tudja bekapcsolni ezt a funkciót, kérjük, hogy mihamarabb forduljon egy hivatalos MG márkaszervizhez.

Bővebb információkért kérjük, tekintse meg a „Vezetéstámogató rendszer” részt a „Beindítás és vezetés” szakaszban.

A manuális sebességtámogató rendszer sebességjelzője



Ez a lámpa akkor világít, amikor a manuális sebességtámogató funkció engedélyezve van. Az „NNN” a sebességkorlát jelenleg beállított értékét jelzi.

Sebességkorlátozó tábla jelzője – piros



Az „NNN” a jelenleg felismert sebességkorlátozó tábla sebességértékét jelzi.

Amikor az intelligens sebességtámogató funkció aktiválva van vagy az SLIF figyelmeztetési funkció engedélyezve van, a sebességkorlát túllépése esetén villog a lámpa. Kérjük, hogy lassítson.

A sebességkorlátozó tábla kiegészítő információjára vonatkozó figyelmeztetőlámpa – sárga



Ez a lámpa akkor világít, ha a jelenleg felismert sebességkorlátozó tábla kiegészítő információt tartalmaz. Kérjük, vegye figyelembe azt.

A sebességhatároló rendszer jelzője – zöld/sárga *



Ha a sebességtartás be van kapcsolva, a sebességtartó rendszer készenléti módba lép, a jelzőfény pedig sárgán kezd világítani.

Amikor a sebességtartó rendszer működésben van, ez a jelzőfény zölden világít, ezzel jelezve, hogy a sebességtartó rendszer aktíválódott.

Ha hiba észlelhető a sebességtartó rendszerben, a jelzőfény sárgán fog villogni. Kérjük, hogy mihamarabb forduljon egy hivatalos helyi MG márkaszervizhez.

Az adaptív sebesség tartó automatika jelzője – sárga/zöld *



Ha az adaptív sebesség tartás engedélyezve van, az adaptív sebesség tartó automatika készenléti állapotba lép, a lámpa pedig sárgán világít.

Amikor az adaptív sebesség tartó automatika működésben van, a lámpa zölden világít, ezzel jelezve, hogy rendszer aktíválva van.

Az adaptív sebesség tartó automatika hibájára vonatkozó jelzőlámpa – sárga *



Ez a lámpa akkor világít, ha hiba észlelhető az adaptív sebesség tartó automatikában. Kérjük, hogy mihamarabb forduljon egy hivatalos MG márkaszervizhez.

A hátsó vezetőtámogató rendszer jelzője – sárga



Ha a hátsó vezetőtámogató érzékelők működését akadályozza valami, ez a lámpa világít, és értesítőüzenetek jelennek meg.

Amikor a hátsó vezetőtámogató rendszer hibát észlel, ez a lámpa világít, és értesítőüzenetek jelennek meg. Kérjük, hogy mihamarabb forduljon egy hivatalos MG márkaszervizhez. Bővebb információkért tekintse meg a „Hátsó vezetéstámogató rendszer” részt a „Beindítás és vezetés” fejezetben.

A segélyhívás jelzője – piros/sárga/zöld



Ha a rendszer üzemkész, és folyamatban van egy eCall segélyhívás, a jelző zölden világít.

Ha a rendszer képes kiküldeni a jármű adatait tartalmazó üzenetet a segélyhívó központnak, de az egyéb eCall segélyhívási funkciók korlátozottak a rendszerben történő hiba miatt, a jelző sárgán világít. Ha az eCall segélyhívó rendszer meghibásodott és üzemképtelen, akkor a jelző pirosan világít. Ha a rendszer öntesztje után a sárga vagy a piros jelző folyamatosan világít, kérjük, hogy azonnal forduljon egy hivatalos MG márkaszervizhez.

A részecskeszűrőre vonatkozó figyelmeztetőlámpa – sárga



Ha ez a lámpa sárgán világít, ez azt jelzi, hogy a részecskeszűrő regenerálást igényel. Kérjük, vezessen 80 km/h-nál nagyobb sebességgel folyamatosan, amíg a lámpa ki nem alszik. Ezt követően folytathatja a normál használatot.

Megjegyzés: A részecskeszűrő regenerálása közben a motor egyetlenül és csökkent teljesítménnyel fog működni, ez azonban a sikeres regenerálás után megszűnik.

Ha ez a lámpa villog, ez azt jelzi, hogy a részecskeszűrő tele van. Kérjük, hogy azonnal forduljon egy hivatalos MG márkaszervizhez. Kérjük, ne feledje, hogy ha figyelmen kívül hagyják a figyelmeztetést, a rendszer csökkenti a jármű teljesítményét, és előfordulhat, hogy később le is tiltja a járművet (értsd: nem lehet beindítani a motort).

Kérjük, tekintse meg a „Katalizátor és részecskeszűrő” részt a „Beindítás és vezetés” szakaszban.

Lámpák és kapcsolók

Fő világitáskapcsoló

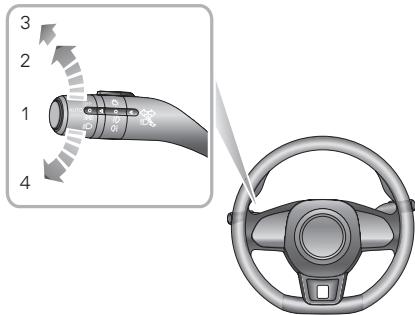

1. AUTOMATIKUS lámpa mód funkció
2. Helyzetjelzők és kapcsoló-háttérvilágítások
3. Fényszóró
4. Lámpák lekapcsolva

AUTOMATIKUS lámpa mód funkció

Ha a START/STOP kapcsoló az ACC állásban van, az automatikus világitási rendszer alapértelmezetten a BE állásba áll (I). Az AUTOMATIKUS világitási rendszer a jelenlegi külső fényviszonyoktól függően automatikusan felkapcsolja/lekapcsolja a helyzetjelzőket és a kapcsolók világitását.

Amikor a START/STOP kapcsoló a BEKAPCSOLVA/ÜZEMEL állásban van, az AUTOMATIKUS világitási rendszer a jelenlegi külső fényviszonyoktól függően automatikusan felkapcsolja/lekapcsolja a helyzetjelzőket, valamint a kapcsolók világitását és a tompított fényszórókat.

Megjegyzés: Ez a funkció olyan fényérzékelőt alkalmaz, amely monitorozza a külső környezeti fényviszonyok szintjét. Egyes modellek esetében az érzékelő a műszerfal előtt, a szélvédő mellett helyezkedik el. **NE TAKARJA LE** ezt a területet. Amennyiben ezt az utasítást nem tartja be, akkor a fényszórók akkor is működésbe léphetnek, amikor arra nincs is szükség.

Helyzetjelzők és kapcsoló-háttérvilágítások

Amikor a START/STOP kapcsoló az ACC állásban van, a fő világitáskapcsoló 2-es pozícióba forgatásával bekapcsolhatja a helyzetjelzőket és a kapcsolók világitását. Amikor a START/STOP kapcsoló a BEKAPCSOLVA/ÜZEMEL állásban van,

a fő világításkapcsoló 2-es pozícióba forgatásával bekapcsolhatja a nappali menetfényeket, a hátsó helyzetjelzőket és a kapcsolók világítását. Ha a START/STOP kapcsoló a KI állásban van és ha a helyzetjelző lámpák bekapcsolva maradtak, amikor a vezetőajtó kinyílik, akkor figyelmeztető hang hallható.

Tompított fényszórók

Amikor a START/STOP kapcsoló a BEKAPCSOLVA/ÜZEMEL állásban van, akkor kapcsolja a 3-as pozícióba a fő világításkapcsolót, ha szeretné felkapcsolni a tompított fényszórókat, a helyzetjelzőket és a kapcsolók világítását.

Lámpák kikapcsolva

Ha a fő világításkapcsolót a 4-es pozícióba forgatja, a rendszer lekapcsolja az összes lámpát. A kapcsoló elengedésekor a kapcsoló visszatér az AUTOMATIKUS kapcsolópozícióba.

Nappali menetfények

A nappali menetfények automatikusan felkapcsolódnak, amikor a START/STOP kapcsoló BEKAPCSOLVA/ÜZEMEL állásban van. A tompított fényszórók felkapcsolásakor a nappali menetfények automatikusan kikapcsolnak.

Üdvözlő fény

Amikor kioldják az ajtózárat, a rendszer automatikusan felkapcsolja a tompított fényszórókat, a helyzetjelzőket és a kilépőfény lámpákat.

* a jelenlegi környezeti fényviszonyoktól függően.

Hazakisérő fény

A START/STOP kapcsoló kikapcsolása után húzza a kormánykerék felé a világításkapcsoló kart. A hazakisérő fény funkció be van kapcsolva. A tompított fényszóró és a helyzetjelző lámpák világítanak.

Autó keresése

Ha a jármű pár perce lezárt állapotban van, a távvezérlő kulcson található lezáró gomb újbóli megnyomásakor bekapcsolódik az Autó keresése funkció. Ez a funkció egy hang- és fényjelzés segítségével megmutatja az autó helyét. Ha újból megnyomja a lezáró gombot a távvezérlő kulcson, a rendszer megszakítja a jelzéseket. Ekkor nyomja meg a feloldó gombot a távvezérlő kulcson, és a rendszer leállítja ezt a műveletet.

A fényszórómagasság kézi beállítása

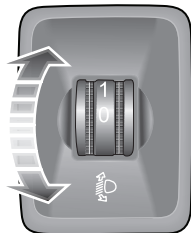

A fényszórómagasság a következő táblázat figyelembevételével állítható be a jármű terheltségétől függően.

Állás	Terheltség
0	Vezető, vagy vezető és első utas
1	Minden ülésen ül valaki, és nincs rakomány a csomagterében

Állás	Terheltség
2	Minden ülésen ül valaki, plusz egyenletesen elosztó rakomány van a csomagterében
3	Csak a vezető van az autóban, plusz egyenletesen elosztó rakomány van a csomagterében

Irányjelző / fő világításkapcsoló



Vezetés közben ügyeljen arra, hogy a távolsági fényszórókkal ne vakítsa el a szembejövő járművek vezetőit.

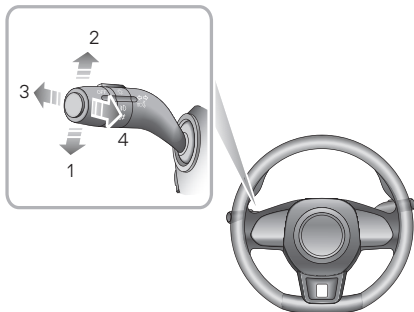

Irányjelzők

Ha BALRA szeretné kanyarodási szándékát jelezni, kanyarodni, mozgassa lefelé a kart (1).

Ha JOBBRA szeretné kanyarodási szándékát jelezni, mozgassa felfelé a kart (2). Amikor az irányjelzők működésben vannak, a

műszercsoporton villog a megfelelő ZÖLD irányjelző lámpa.

A kormánykerék kanyarodást követő visszazmogtatásakor kikapcsolódik az irányjelző (azonban előfordulhat, hogy kismértékű mozgatáskor nem kapcsolódik ki). Ha sávot szeretne váltani, mozgassa röviden az irányjelző kart a szükséges irányba, majd engedje el az irányjelző kart. Az irányjelzők háromszor villannak, majd automatikusan kikapcsolódnak.

Átváltás a távolsági/tompított fényszórók között

Amikor a START/STOP kapcsoló a BEKAPCSOLVA/ÜZEMEL állásban van, és a fő világításkapcsoló a 3-as állásban van (vagy az automatikus rendszer felkapcsolta a lámpákat), tolja a kart (3) a műszerfal felé, ha szeretné felkapcsolni a távolsági fényszórókat. A műszercsoporton világítani kezd a távolsági fényszóró jelzőlámpája. Ha szeretne visszaváltani a tompított fényszórókra, nyomja meg ismét a kart a műszerfal felé (3).

Villantás a távolsági fényszóróval

Ha csak rövid időre szeretné felvillantani a távolsági fényszórókat, húzza a kart (4) a kormánykerék felé, majd engedje el.

Az irányjelző / távolsági fényszóró kapcsolója



Az intelligens távolságifényszóró-rendszer csak kiegészítő funkcióként szolgál. A vezetőnek továbbra is ellenőriznie kell a fényszórók állapotát, és ha szükséges, köteles felkapcsolni őket.

Például: A következő esetekben előfordulhat, hogy a rendszer nem tudja automatikusan kikapcsolni a távolsági fényszórókat, ezért kézileg kell átváltani a távolsági és a tompított fényszórók között:

- **A szélvédő koszos vagy betört, vagy más tárgyak blokkolják az érzékelő látómezejét.**
- **Más járművek lámpái hiányoznak vagy sérültek, valamilyen tárgy részben vagy egészben akadályozza a világításukat, vagy egyéb okból nem észlelhetők.**
- **Más járművek lámpáinak világítását részben vagy egészben akadályozza a füst, köd, hó, vízfüggöny vagy a láthatóságot befolyásoló bármilyen egyéb körülmény.**
- **Amikor gyalogossal, nem motoros járművel vagy egyéb objektummal találkozik, amely nincs egyértelműen kivilágítva vagy fényvisszaverővel felszerelve.**

- **Amikor a rendszer nem tudja észlelni a többi jármű fényszóróit és hátsó lámpáit, mert a változó útviszonyok (például kanyarok, bukkanók vagy dombok) miatt korlátozott az érzékelő látómezeje.**
- **Amikor az autó kigyózó úton vagy hegyi úton halad.**

A fent említett körülmények bármelyikének felmerülése esetén (a lista nem kimerítő jellegű; más körülmények is felmerülhetnek) előfordulhat, hogy a rendszer felfüggeszti az intelligens távolságifényszóró-működést. Ilyenkor kézileg kell vezérelni a távolsági fényszórókat.

Az intelligens távolságifényszóró-rendszer az előlnézeti kamera segítségével észleli az előtte található jármű világításának az erősségét. Ha a járművel sötét környezetben halad, vagy a rendszer nem észlel világítást, akkor előfordulhat, hogy a rendszer automatikusan bekapcsolja vagy kikapcsolja a távolsági fényszórókat.

Az intelligens távolságifényszóró-rendszer engedélyezéséhez a következő feltételeknek kell teljesülniük:

Műszerek és kezelőszervek

1. A fő világításkapcsoló az „Auto” (Automatikus) pozícióban van, és a rendszer automatikus vezérléssel kapcsolta fel a tompított fényszórókat.
2. A jármű mozgásban van, és sebessége 40 km/h felett van.
3. Az első/hátsó ködlámpák NINCSENEK felkapcsolva.

Amikor az intelligens távolságifényszóró-rendszer engedélyezve van, a műszercsoporton világít az automatikus távolsági fényszóró jelzője.

A távolsági fényszórók mindaddig automatikusan felkapcsolva maradnak, amíg a következő feltételek valamelyike nem teljesül:

- A rendszer közeledő járművek fényszóróit észleli.
- A rendszer az előtte haladó jármű hátsó lámpáit észleli.
- A környezet kellően kivilágosodik ahhoz, hogy ne legyen szükség a távolsági fényszórókra.
- A jármű sebessége 40 km/h alá csökken.

A következő feltételek teljesülésekor a rendszer ideiglenesen felfüggeszti az intelligens távolságifényszóró-funkciót:

Ha az intelligens távolságifényszóró-rendszer engedélyezve van, és egy pillanatra a kormánykerék felé húzza a világítási kart, a rendszer ideiglenesen felfüggeszti az intelligens távolságifényszóró-funkciót. A kapcsolókar elengedésekor a funkció automatikusan visszakapcsolódik.

Megjegyzés: Ön csupán kétszer függesztheti fel manuálisan az intelligens fényszóró asszisztens működését, többszöri beavatkozás esetén a gyújtás ki majd bekapcsolása szükséges.

FONTOS

Az intelligens távolságifényszóró-funkció az előlnézeti kamera adatai alapján működik. Ezért mindig tartsa tisztán a szélvédőnek ezt a területét, hogy a rendszer optimálisan működhessen. Ha bármilyen sérülés történik ezen a területen (például kavicsfelverődés), a lehető leghamarabb ki kell javítani a sérülést.

Ködlámpakapcsoló



A ködlámpákat csak akkor szabad használni, ha a látótávolság kevesebb mint 100 m. Normál fényviszonyok között a ködlámpák elvakíthatják a járművezetőket.

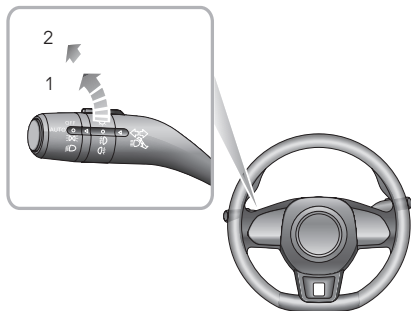

Első ködlámpák *

Amikor a start/stop kapcsoló a BEKAPCSOLVA/ÜZEMEL állásban van és a helyzetjelzők világítanak, forgassa el a ködlámpakapcsolót az 1-es állásba az első ködlámpák

felkapcsolásához. A jelző világítani kezd a műszerfalon, ha az első ködlámpák be vannak kapcsolva.

Hátsó ködlámpák

Amikor a start/stop kapcsoló a BEKAPCSOLVA/ÜZEMEL állásban van és a első ködlámpák világítanak, forgassa el a ködlámpakapcsoló gombot a 2-es állásba a hátsó ködlámpák felkapcsolásához. A gombot felengedve az visszatér a(z) 1 állásba. Amikor a hátsó ködlámpa fel van kapcsolva, a műszercsoporton világít a jelző.

Vészvillogó bekapcsolása

Nyomja meg a vészvillogó bekapcsoló gombját  a vészvillogók felkapcsolásához. Az összes irányjelző egyszerre villog. Ha szeretné kikapcsolni a vészvillogókat, nyomja meg ismét a gombot. Az összes irányjelzőnek megszűnik a villogása.

Ablaktörlők és mosóberendezések

Az első ablaktörlő kezelőszervei

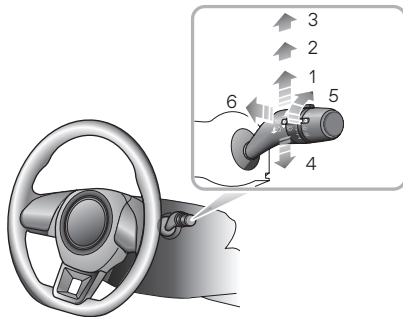

Az ablaktörlők és a mosóberendezések csak akkor működnek, amikor a START/STOP kapcsoló a BEKAPCSOLVA/ÜZEMEL állásban van. A kar segítségével különböző törlési módok közül választhat:

- Automatikus törlés (1)
- Lassú törlés (2)
- Gyors törlés (3)

- Egyszeri törlés (4)
- A szakaszos törlési időköz beállítása */Az esőérzékelő érzékenységének a beállítása* (5)
- Mosás és törlés (6)

Automatikus törlés

Ha felfelé tolja a kart a automatikus törlési pozícióba (1), az ablaktörlők automatikusan fognak működni. Az automatikus törlések közötti időközöt a kapcsoló (5) segítségével növelheti/csökkenetheti. A törlések közötti időköz a jármű sebességével együtt változik. A járműsebesség növekedésével csökken a törlési időköz. A járműsebesség csökkenésével nő a törlési időköz.

Bizonyos modelleken található egy esőérzékelő (a belső visszapillantó tükör talapatánál), ami észleli a szélvédő külsején jelen lévő víz mennyiségét. Az automatikus törlésnél a rendszer az esőérzékelő által küldött jelek alapján állítja be a törlési sebességet. A kapcsoló (5) elforgatásával módosíthatja az esőérzékelő érzékenységét. Az érzékenység növelésével csökken a törlési időköz.

Megjegyzés: Ha szeretné, hogy azonnal, egyszeri törlést végezzen az ablaktörlő, növelje az esőérzékelő érzékenységét. Ha az esőérzékelő egybefüggő esővizet érzékel a szélvédőn, a törlő folyamatosan működni fog. Amikor a rendszer nem észlel esőt, javasolt kikapcsolni az automatikus törlést.

Lassú törlés

Ha felfelé tolja a kart a lassú törlési pozícióba (2), az ablaktörlők lassan fognak működni.

Gyors törlés

Ha felfelé tolja a kart a gyors törlési pozícióba (3), az ablaktörlők gyorsan fognak működni.

Egyszeri törlés

Ha szeretné, hogy az ablaktörlő csak egyet töröljön, akkor nyomja lefelé a kart az egyszeri törlési pozícióba (4), majd engedje el a kart. Ha lenyomva tartja a kart (4), az ablaktörlők folyamatosan működnének, amíg el nem engedi a kart.

Megjegyzés: *Ha a jármű álló helyzetben van és a motorháztető fel van nyitva, az első ablaktörlő/mosó működése azonnal leáll.*

FONTOS

- Ha száraz a szélvédő, ne kapcsolja be az ablaktörlőket.
- Fagyos vagy rendkívül meleg időben győződjön meg róla, hogy az ablaktörlő lapátok nincsenek odafagyva vagy hozzátapadva a szélvédőhöz.
- Ha a lapát vagy a szélvédő hóval vagy egyébvel van befedve, akkor a lapát használata előtt távolítsa el a havat vagy egyéb anyagot.

Mosás/törlés

Ha a kormánykerék felé húzza a kart (6), bekapcsolnak az első szélvédőmosók. Kis idő elteltével bekapcsolódnak az ablaktörlők is.

Megjegyzés: *A kar elengedése után az ablaktörlők még hármat törölnek. Pár másodperc elteltével az ablaktörlők törölnek még egyet, hogy eltávolítsák a szélvédőn esetlegesen lecsorgó vizet.*

FONTOS

Ha a mosóberendezésekből nem jön ki szélvédőmosó folyadék, azonnal engedje el a kart. Így megelőzhető, hogy az ablaktörlők bekapcsolódjanak és a koszt a lemosatlan szélvédőn elmaszátolva korlátozzák a látási viszonyokat.

A hátsó ablaktörlő kezelőszervei



Az hátsó ablaktörlők és mosók csak akkor működnek, amikor a START/STOP kapcsoló a BEKAPCSOLVA/ÜZEMEL állásban van. A kar segítségével különféle törlési módok közül választhat:

- Szakaszos törlés (1)
- Mosás és törlés (2 és 3)
- A törlési időköz beállítása (4)

Szakaszos pozíció

Ha a hátsó ablaktörő kapcsolóját a szakaszos törlési pozícióba (1) fordítja, bekapcsolódik a hátsó ablaktörő. Előbb elvégez 3 folyamatos törlést, majd átvált szakaszos módra. A törlések közötti időközt a kapcsoló (4) segítségével növelheti/csökkentheti.

Mosás és törlés

Ha a hátsó mosást és törlést (2) választja ki, a hátsó törő és mosó együtt fog működni, és a hátsó törő gyorsan fog mozogni. Ha a kapcsolót a szakaszos törlési pozícióba (1) fordítja, a hátsó mosó működése leáll.

Ha a hátsó mosást és törlést (3) választja ki, a hátsó törő és mosó együtt fog működni. Ha a kapcsolót a KI állásba fordítja, a hátsó törő és mosó működése leáll. Pár másodperc elteltével az ablaktörők törőnek még egyet, hogy eltávolítsák a szélvédőn esetlegesen található ablakmosó folyadékot.

Megjegyzés: Amikor a csomagterajtó fel van nyitva, a hátsó ablaktörő nem működik.

Megjegyzés: Ha bekapcsolta az első ablaktörőket, és a sebességváltó kar R állásban van, a hátsó ablaktörő működni kezd.

Kormánymű

A kormánykerék beállítása



NE próbálja módosítani a kormánykerék pozícióját, amikor az autó mozgásban van. Ez rendkívül veszélyes.

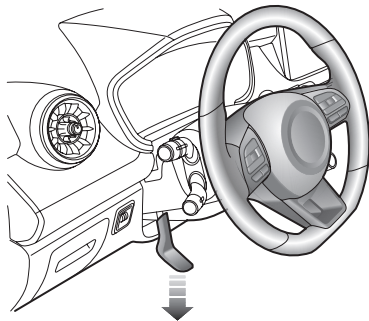

A kormánykerék szögét és magasságát a következőképpen állíthatja be kényelmes vezetési pozícióba:

1. Oldja ki teljesen a rögzítőkart (a kép szerint).
2. Fogja meg mindkét kezével a kormánykereket, majd a kormányoszlopot fel/le döntve válassza ki a legkényelmesebb pozíciót.
3. Amikor kényelmesnek érzi a vezetési pozíciót, tolja fel teljesen a rögzítőkart, hogy az új pozícióban rögzítse a kormányoszlopot.

Elektromos szervokormány



Ha az elektromos szervokormány meghibásodik vagy működésképtelenné válik, a kormányzás nagyon nehézé válik, és ez befolyásolhatja a vezetési biztonságot.

Az elektromos szervokormány csak a gépkocsi motorjának beindítása után működik. A rendszer egy elektromos szervómotorral működik, és a szervóráségítés a jármű sebességétől, valamint a kormánykerékre ható nyomatékától és szögétől függően automatikusan állítja a szervómotor ráségítési szintjét.

FONTOS

Ha teljesen elforgatja a kormánykereket és sokáig ebben az állásban tartja, akkor csökken az elektromos rásegítés, és utána rövid ideig nehezebbnek fog érződni.

Kürt



FONTOS

Az esetleges SRS problémák elkerülése érdekében kérjük, hogy a kürt használata során ne fejtsen ki túlzott nyomóerőt és ne üsse meg a légszákfedelet.

A kürt működtetéséhez nyomja meg a kürt gomb területét a kormánykeréken (lásd a nyílnál).

Megjegyzés: A jármű kürtjének a gombja és a vezetői légszák közel található egymáshoz a kormánykeréken. Az ábrán a nyíllal jelzett pozícióban található a kürt. Kérjük, hogy ezt a területet nyomja meg, máskülönben előfordulhat, hogy megzavarja a légszák működését.

Visszapillantó tükrök

A járművön több visszapillantó tükör is található: egy-egy az első ajtókon, valamint egy az utastérben, középen. A visszapillantó tükrök megmutatják a közvetlenül a jármű mögött és a jármű két oldalán található közlekedőket és környezetet, és ily módon kiegészítik a vezető látómezejét.

A visszapillantó tükrök a biztonságos közlekedés szempontjából kritikus fontosságú alkatrészek. A tükrök szögének megfelelő beállításával és a tükrök megfelelő használatával javulhat a vezető vezetési biztonsága és kényelemérzete.

Külső visszapillantó tükrök

Megjegyzés: *Előfordulhat, hogy a külső visszapillantó tükrökben látható tárgyak távolabbinak tűnnek, mint a tényleges pozíciójuk.*

A tükrök elektromosan behajthatók az oldalsó ablakok felé a „parkolási” pozícióba, így az autóval könnyebben át lehet haladni szűk helyeken a külső visszapillantó tükrök sérülése nélkül.

A külső visszapillantó tükrök nem csak behajthatók, hanem a szögük is állítható elektronikusan, valamint fűthetők.

Tükörfűtés

Az ajtótükrökben beépített fűtőelemek vannak, amelyek eloszlatják az üvegről a jeget vagy párákat. A fűtőelemek akkor működnek, amikor a hátsó ablakfűtés be van kapcsolva.

Megjegyzés: *A hátsó ablak és a tükrök fűtőelemei csak akkor működnek, amikor a motor jár/az elektromos rendszer be van kapcsolva.*

Elektromos behajtás

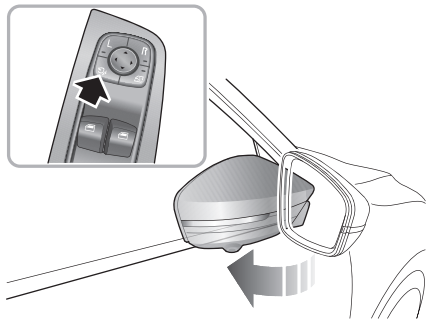

Ha megnyomja a nyíllal jelzett kapcsolót a vezetőoldali könyöklőben található kombinált kapcsolón, a rendszer elektromosan behajtja a külső visszapillantó tükröket. Ha újból megnyomja a kapcsolót, a tükrök visszaállnak az eredeti pozíciójukba.

A jármű bezárásakor/kinyitásakor a rendszer automatikusan behajtja/kihajtja a külső visszapillantó tükröket. Ez a funkció aktiválható az információs és szórakoztató kijelző releváns felületén.

Megjegyzés: Ha az elektromosan behajtható tükröket kézíleg elállították a pozíciójukból vagy egy balesetben elállították, akkor vissza kell állítani őket. Ehhez a behajtó kapcsolóval egyszer teljesen be kell hajtani, majd ki kell hajtani őket.

Elektromosan állítható tükrök

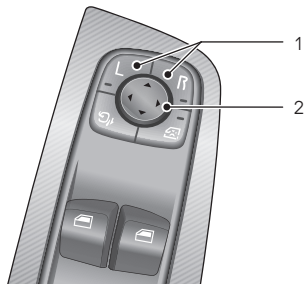

- A bal (L) vagy a jobb (R) kapcsoló (1) megnyomásával válassza ki a bal, illetve jobb oldali visszapillantó tükröt. A kiválasztáskor világítani kezdenek a kapcsolókban található háttérvilágítás (1).
- A körkapcsolón (2) található 4 nyíl közül a megfelelő megnyomásával módosíthatja a külső visszapillantó tükör szögét.
- Ha újból megnyomja az L, illetve R kapcsolót (1), a megfelelő kapcsoló háttérvilágítása kialszik, és a rendszer leállítja a tükörállítási műveletet. Így elkerülhető, hogy a beállítást követően véletlenül elállítsa a tükör szögét.

részt a „Műszerek és kezelőszervek” fejezetben.

FONTOS

- A külső visszapillantó tükröket villanymotorok működtetik. Ha kézzel próbálja őket mozgatni, a belső alkatrészek károsodhatnak.
- Ha nagynyomású vízszaggal vagy autómósókban lemosás vagy leöblítik a külső visszapillantó tükröket, a villanymotor meghibásodhat.

Kilépőfény

A kilépőfény fényforrásai a külső visszapillantó tükrök alsó felében találhatóak. A kilépőfény működésére vonatkozó információkért kérjük tekintse meg a „Világítás és kapcsolók”

Belső visszapillantó tükör

Úgy állítsa be a belső visszapillantó tükör házát, hogy a tükör a lehető legjobb kilátást biztosítsa. A belső visszapillantó tükör sötétítő funkciója éjszaka segít csökkenteni az Ön mögött haladó jármű fényszórójának a vakító hatását.

Manuálisan elsötétedő belső visszapillantó tükör *



A tükör alján található kar mozgatásával „elbillentheti” a tükröt az elsötétedő állásba. A normál kilátás visszaállításához húzza vissza a kart.

Megjegyzés: *Előfordulhatnak olyan körülmények, amikor az elbillentett tükörben látható kép összezavarhatja a vezetőt olyan tekintetben, hogy pontosan hol helyezkednek el a mögötte lévő járművek.*

Automatikusan elsötétedő belső visszapillantó tükör *

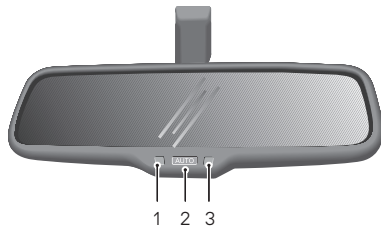

1. Működésjelző
2. Fényérzékelő
3. Automatikus elsötétedési funkciókapcsoló

Amikor a START/STOP kapcsoló az ACC/BEKAPCSOLVA/ KÉSZENLÉTBEN pozícióban van, automatikusan bekapcsolódik az automatikus elsötétedő funkció (működésjelző BE). Ha a rendszer olyan követő járművet észlel, amelynek a fényszórói elvakíthatják a vezetőt, akkor a fényérzékelő bekapcsolja a elsötétedő funkciót.

Nyomja meg az automatikus elsötételési funkciókapcsolót (működésjelző KI) az automatikus elsötételési funkció bekapcsolásához, majd a funkció újraindításához nyomja meg újra a kapcsolót.

A következő körülmények letilthatják az automatikus elsötételési funkció működését:

- A tükrön található fényérzékelő nem észleli a jármű mögött haladó jármű világítását.
- A sebességváltót hátrameneti fokozatba kapcsolják.

Megjegyzés: Ha a hátsó ablakot lefóliázzák vagy valamilyen tárgyat rögzítenek hozzá, ez befolyásolhatja az automatikus elsötételési funkció működését.

Napellenző



A vezetőoldali sminktüköröt csak akkor szabad használni, amikor az autó álló helyzetben van.

A sminktükör használatához hajtsa lefelé a napellenzőt. A sminktükörlámpa automatikusan felkapcsolódik a fedél kinyitásakor, majd automatikusan lekapcsolódik a fedél bezárásakor.

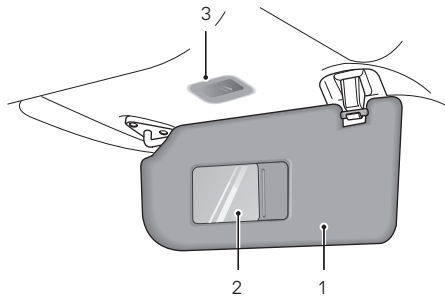

A vezető és az utas felett is található a tetőn egy napellenző (1), egy sminktükör (2) és sminktükörlámpa (3) is.

Ablakok



A veszély elkerülése érdekében a megfelelő módon működtesse az ablakokat. A vezető feladata megmutatni az utasoknak, hogyan kell használni az ablakokat, és elmondani számukra az egyes biztonsági óvintézkedéseket.



Ügyeljen rá, hogy az utasok, de főként a gyerekek ne legyenek az ablak közelében, amikor felhúzza vagy leengedi az ablakot.



NE működtesse rövid idő alatt többször egymás után az ablakkapcsolót, különben előfordulhat, hogy a rendszer a motor védelme érdekében átmenetileg letiltja az ablakkapcsolókat. Ilyen esetben kérjük, várjon pár másodpercet, amíg a motor lehűl. A várakozási idő alatt ne csatlakoztassa le az akkumulátort.

Az elektromos ablak kapcsolója

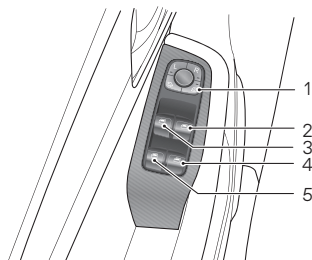

1. A hátsó ablakok letiltó kapcsolója
2. A jobb első ablak kapcsolója
3. A bal első ablak kapcsolója
4. A jobb hátsó ablak kapcsolója
5. A bal hátsó ablak kapcsolója

Az ablakok használata

Az elektromos ablakokat az ACC/ON/RUNNING ACC/BEKAPCSOLVA/ÜZEMEL pozícióba kapcsolt START/STOP kapcsolóval lehet működtetni (A biztonság érdekében be kell csukni az ajtókat.).

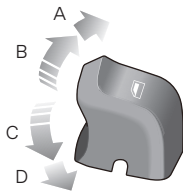

Nyomja le az ablak vezérlőkapcsolóját (a 2-5. ábra szerint) az I állásba (C állás) az ablak leengedéséhez, és húzza fel a kapcsolót az I állásba (B állás) az ablak felemeléséhez. Az ablak mozgása leáll, ha elengedik a kapcsolót.

Kezelőszerv (le)

Röviden nyomja le az ablak vezérlőkapcsolóját (a 2-5. ábra szerint) a 2. állásba (D állás), a rendszer automatikusan, teljesen leengedi az ablakot. Működtesse

Újból a kapcsolót, hogy a leengedés alatt bármikor megállítsa az ablak mozgását.

Kezelőszerv becsípődésgátlóval

A jármű specifikációjától függően egyes ablakok rendelkezhetnek becsípődésgátló funkcióval is. Röviden húzza fel az ablak vezérlőkapcsolóját a 2. állásba („A” állás), a rendszer automatikusan, teljesen felhúzza a ablakot. Bármikor megállíthatja az ablak mozgását, ha ismét megnyomja a kapcsolót.

A becsípődésgátló funkció egy biztonsági funkció – ha akadályt észlel, megakadályozza az ablak teljes felhúzását. Ilyen esetben a rendszer leengedi az ablakot, hogy ki lehessen szabadítani az akadályt.

Megjegyzés: Az első és a hátsó utasablakok a hátsó ajtókra szerelt külön vezérlőkapcsolókkal is működtethetők. Ha a hátsó ablakok letiltó kapcsolóját aktiválták, a hátsó ajtók ablakkapcsolói nem fognak működni.

A hátsó ablakok letiltó kapcsolója

Ha megnyomja a kapcsolót (1), a rendszer letiltja a hátsó ablakok kezelőszerveit (világítani kezd egy lámpa a kapcsolóban). Ha ismét megnyomja a kapcsolót, a rendszer visszaállítja a vezérlést.

Megjegyzés: Azt javasoljuk, hogy **TILTSA LE a hátsó ablakok kapcsolóit, amikor gyermekek utaznak a hátsó ülésen.**

Központi zár kényelmi funkcióval *

A kényelmi funkcióval rendelkező központi zár lehetővé teszi, hogy a távvezérlő kulcs segítségével a járművön kívülről leengedje vagy felhúzza az összes ablakot, feltéve, hogy a távvezérlő kulcs hatótávolságon belül van.

Ha a jármű ki van kapcsolva és az ajtók be vannak csukva, nyomja meg és tartsa nyomva a távvezérlő kulcs feloldó gombját, amíg a rendszer el nem kezdi leengedni az ablakokat. Ekkor engedje el a feloldó gombot, és a rendszer teljesen leengedi az összes ablakot. Amikor az ablakok le vannak engedve, nyomja meg és tartsa nyomva a távvezérlő kulcs zárógombját, amíg a rendszer el nem kezdi felhúzni az ablakokat. Ekkor engedje el a zárógombot, és a rendszer teljesen felhúzza az összes ablakot.

Megjegyzés: *Ha az ablak felhúzása vagy leengedése közben kikapcsolják az akkumulátort, akkor lehet, hogy a kezelőszerv és a becsípődésgátló nem fog működni. Ebben az esetben teljesen nyissa ki az ablakot, majd emelje fel a teljesen becsukott állásba a kapcsoló rövid, egymás utáni*

felemelésével.

Amikor az ablak teljesen bezáródott, tartsa felhúzott állapotban a kapcsolót további 5 másodpercig. Mostantól újból használható a kezelőszerv és a becsípődésgátló.

Napfénytető

A napfénytető két biztonsági üvegpanelből és egy napellenzőből tevődik össze. Az első üveg csúsztatással vagy döntéssel nyitható ki. A hátsó üveg fixen rögzített, tehát nem nyitható ki. A napellenzőt csúsztatással lehet kinyitni.

Utasítások



NE engedje az utasoknak, hogy kihajoljanak a nyitott napfénytetőn, amikor a jármű mozgásban van. A faágak vagy más hasonló tárgyak sérüléseket okozhatnak.



Mindig figyelni kell a járműben tartózkodók biztonságára. Senkinek NE engedje, hogy a végtagjait a napfénytető mozgási útjába helyezze (még olyankor se, amikor a napfénytető nem mozog), különben sérülések történhetnek.

- Ha esik az eső, lehetőség szerint ne nyissa ki teljesen a napfénytetőt.
- Azt javasoljuk, hogy nagy sebességnél ne nyissa ki a napfénytetőt.
- Lehetőség szerint tisztítsa le az ott maradt vízfoltokat és vízcseppeket a napfénytetőről, mielőtt kinyitja a napfénytetőt. Ellenkező esetben befolyhat a víz az autóba.

- NE használjon dörzshatású anyagokat a napfénytető üveg részének a tisztításához. Alkoholalapú oldószert használjon.
- Amikor a nyitási/zárási művelet befejeződött, NE tartsa nyomva a működtetőkapcsolót, különben károsodhatnak az elektromos komponensek.
- A megfelelő működés és teljesítmény megőrzése érdekében rendszeresen tisztítsa meg a napfénytetőt. Ha szervizre van szüksége, látogasson el egy hivatalos MG márkaszervizbe.

A napfénytető használata

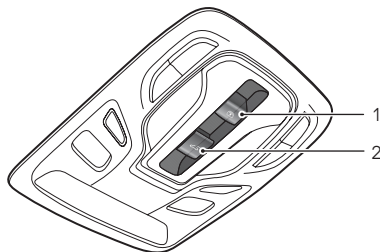

Amikor a START/STOP kapcsoló az ACC vagy a BEKAPCSOLVA/KÉSZENLÉTBEN állapotban van, lehetősége van használni a napfénytetőt.

Az 1-es kapcsolóval a napfénytető napellenzőjét, a 2-es kapcsolóval pedig a napfénytető üveg részét működtetheti. Azt, hogy melyik módon nyílik ki a napfénytető, a kapcsolókon látható ikonok jelzik.

A napfénytető üveg részének a használata

A napfénytető üveg részének a kinyitása billentéssel

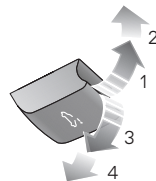

Nyomja a napfénytető üvegének mozgására szolgáló kapcsolóját fel az I. állásba (1) és tartsa meg. A napfénytető billenve kinyílik. A kapcsoló elengedésével bármikor megállíthatja a napfénytető mozgását. Ha kissé erősebben, a 2. pozícióba (2) tolja az üveg mozgására szolgáló kapcsolóját, majd elengedi, akkor a napfénytető automatikusan kinyílik teljesen.

A napfénytető üveg részének a bezárása billentéssel

Húzza a napfénytető üvegének mozgására szolgáló kapcsolóját le az I. állásba (3) és tartsa meg. A napfénytető bezárul. A kapcsoló elengedésével bármikor megállíthatja a napfénytető mozgását. Ha kissé erősebben, a 2. pozícióba (4) húzza az üveg mozgására szolgáló kapcsolóját, majd elengedi, akkor a napfénytető automatikusan bezáródik teljesen.

A napfénytető üveg részének a kinyitása csúsztatással

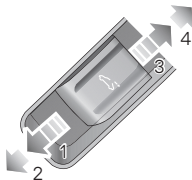

Nyomja a napfénytető üvegének mozgására szolgáló kapcsolóját visszafelé az I. állásba (3) és tartsa meg. A napfénytető csúszva kinyílik. A kapcsoló elengedésével bármikor megállíthatja a napfénytető mozgását. Ha kissé erősebben, a 2. pozícióba (4) tolja visszafelé az üveg mozgására szolgáló kapcsolóját, majd elengedi, akkor a napfénytető automatikusan kinyílik teljesen. Bármikor megállíthatja a napfénytető mozgását, ha újból visszafelé tolja a kapcsolót.

A napfénytető üveg részének a bezárása csúsztatással

Nyomja a napfénytető üvegének mozgására szolgáló kapcsolóját előre, az I. állásba (1) és tartsa meg. A napfénytető bezárul. A kapcsoló elengedésével bármikor megállíthatja a napfénytető mozgását.

Ha kissé erősebben, a 2. pozícióba (2) tolja előre az üveg mozgására szolgáló kapcsolóját, majd elengedi, akkor a napfénytető automatikusan bezáródik teljesen. Bármikor megállíthatja a napfénytető mozgását, ha újból előre tolja a kapcsolót.

A napfénytető napellenzőjének a használata

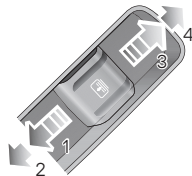

A napellenző kinyitása

Ha visszafelé tolja a napfénytető napellenzőjének a kapcsolóját az 1. pozícióba (3) és ott tartja, a napellenző csúsztatva elkezd kinyílni. A kapcsoló elengedésével bármikor megállíthatja a napellenző mozgását. Ha kissé erősebben, a 2. pozícióba tolja visszafelé a napellenző kapcsolóját, (4) majd elengedi, akkor a napellenző automatikusan kinyílik teljesen. Bármikor megállíthatja a napellenző mozgását, ha újból visszafelé tolja a kapcsolót.

A napellenző bezárása

Ha előre felé tolja a napfénytető napellenzőjének a kapcsolóját az 1. pozícióba (1) és ott tartja, a napellenző bezáródik. A kapcsoló elengedésével bármikor megállíthatja a napellenző mozgását. Ha kissé erősebben, a 2. pozícióba (2) tolja előre felé a napellenző kapcsolóját, majd elengedi, akkor a napellenző automatikusan bezáródik teljesen. Bármikor megállíthatja a napellenző mozgását, ha újból előre felé tolja a kapcsolót.

Megjegyzés: *Ha a járművet hosszabb időre olyan helyre szeretné parkolni, ahol közvetlenül éri a napfény, azt javasoljuk, hogy a napellenzőt zárja be, hiszen így megvédheti a belső kárpitelemeket a károsodástól, valamint könnyebben szabályozhatja a jármű belterének a hőmérsékletét.*

Becsípődésgátlási funkció

A napfénytető és a napellenző is becsípődésgátló funkcióval rendelkezik. Ez a biztonsági funkció megakadályozza a napfénytető, illetve a napellenző teljes becsukódását automatikus módban, ha a rendszer akadályt észlel. Ilyen esetben a napfénytető/napellenző kissé kinyílik, hogy el lehessen távolítani az akadályt.

A napfénytető kényszerített bezárása (a becsípődésgátlási funkció felülírásával)

Ha egy becsípődésgátlási beavatkozás után kényszerítetten be szeretné csukni a napfénytető üveg részét, a beavatkozástól számított 5 másodpercen belül csúsztassa óvatosan előre felé az üveg rész kapcsolóját az 1. pozícióba, majd tartsa ott, amíg a napfénytető üveg része teljesen be nem csukódik.

Megjegyzés: *A rendszer ezen művelet során felfüggeszti a becsípődésgátlási funkciót.*

A napellenző kényszerített bezárása (a becsípődésgátlási funkció felülírásával)

Ha szeretné kényszerítetten bezárni a becsípődésgátló funkció aktiválódása miatt visszanyílt napellenzőt, az aktiválódástól számított 5 másodpercen belül csúsztassa óvatosan előre felé a napellenző kapcsolóját az 1. pozícióba, és tartsa ott, amíg a napellenző teljesen be nem csukódik.

Megjegyzés: *A rendszer ezen művelet során felfüggeszti a becsípődésgátlási funkciót.*

A napellenző, valamint a napfénytető üveg része közötti kapcsolat

A napfénytető kinyitásakor a rendszer együtt mozgatja a napellenzőt és a napfénytető üveg részét, hogy a napellenző ne maradjon fedetlenül. A napellenző bezárásához kérjük, hogy először a napfénytető üveg részét zárja be.

A napfénytető alapbeállítása

Ha a napfénytető üveg részének vagy a napellenzőnek a mozgása közben áramellátási hiba lép fel vagy leválasztják az akkumulátort, a napfénytető/napellenző alapbeállítását be kell állítani az áramellátás helyreállítása után.

A napfénytető üveg részének az alapbeállításához:

Zárja be teljesen az üveg részt – ehhez csúsztassa óvatosan a kapcsolót előre felé a 2. pozícióba, és tartsa ott 10 másodpercig. A napfénytető az előre meghatározott távolságra kinyílik, ott megáll, majd automatikusan bezáródik. Ezzel sikeresen megtörtént a napfénytető üveg részének az alapbeállítása. A kapcsolónak a teljes folyamat során a 2. pozícióban kell maradnia.

A napellenző alapbeállításához:

Zárja be teljesen a napellenzőt – ehhez csúsztassa a zárókapcsolót előre felé a 2. pozícióba, és tartsa ott 10 másodpercig.

A napellenző az előre meghatározott távolságra kinyílik, ott megáll, majd automatikusan bezáródik. Ezzel sikeresen megtörtént a napellenző alapbeállítása. A kapcsolónak a teljes folyamat során a 2. pozícióban kell maradnia.

Hővédelem

A napfénytető üveg részét és a napellenzőt is motor működteti. Ezek a motorok túlmelegedés-védelmi funkcióval rendelkeznek a túlmelegedésből eredő károsodás megelőzése érdekében. A hővédelmi állapotban sem kinyitni, sem bezárni nem lehet a napfénytetőt. Amikor a motor lehűlt és kilépett a hővédelmi állapotból, a napfénytető ismét működtethető a következő hővédelmi funkció aktiválódásig.

Központi zár kényelmi funkcióval

A kényelmi funkcióval rendelkező központi zárral a járművön kívülről is kinyithatja és bezárhatja a napfénytetőt.

Ha megnyomja és pár másodpercig nyomva tartja a távvezérlő kulcs feloldó gombját, a napfénytető üveg része és a napellenző elkezd kinyílni. Ha ekkor elengedi a gombot, a napfénytető folytatja a mozgást és teljesen kinyílik. Ha a napfénytető nyitott állapotában megnyomja és pár másodpercig nyomva tartja a távvezérlő kulcs zárógombját,

a napfénytető és a napellenző elkezd becsukódni, majd engedje fel a gombot, a napfénytető folytatja a bezáródást, amíg teljesen be nem záródott.

Belső világítás

Első mennyezeti lámpa

A jármű különféle konfigurációjától függően az első mennyezeti lámpában izzó vagy LED található.

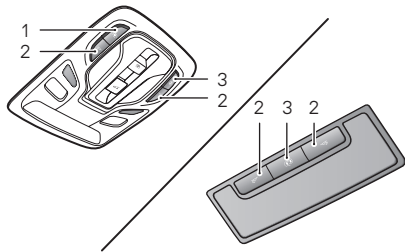

1. Az első/hátsó mennyezeti lámpa fő kézikapcsolója
2. A kapcsolódó első mennyezeti lámpa kézi vezérlési gombja
3. Automatikus vezérlési gomb

Nyomja meg az 1. kapcsolót az első és a hátsó mennyezeti lámpák felkapcsolásához. A lekapcsoláshoz nyomja meg ismét a kapcsolót.

Nyomja meg a 2-es gombok egyikét a kapcsolódó első mennyezeti lámpa felkapcsolásához. A lekapcsoláshoz nyomja meg ismét a gombot.

A belső lámpák nem csak kézileg vezérelhetők – bizonyos üzemi körülmények között aktiválódik az automatikus vezérlési funkció. Nyomja meg a 3-as gombot az automatikus vezérlés bekapcsolásához. Ha ismét megnyomja, a gomb kioldódik, és az automatikus funkció kikapcsolódik.

Amikor az automatikus vezérlési funkció engedélyezve van, az első és a hátsó mennyezeti lámpák automatikusan felkapcsolódnak a következő műveletek bármelyikének a végrehajtásakor:

- Feloldják a központi ajtózárat.
- Kinyitják bármelyik ajtót.
- Ha a jármű fényérzékelője gyenge környezeti fényviszonyokat észlel, vagy ha az elmúlt 30 másodpercben világítottak a helyzetjelzők, akkor a rendszer a START/STOP kapcsoló KIKAPCSOLVA pozícióba állításakor felkapcsolja a belső világítást.

Megjegyzés: Ha egy ajtó több, mint 15 percig nyitva van, a belső lámpák automatikusan lekapcsolódnak az akkumulátor merülésének megelőzése érdekében.

Hátsó mennyezeti lámpa *

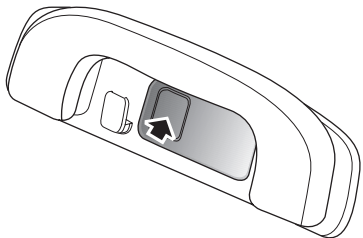

A hátsó mennyezeti lámpák a belső tetőpanel bal és jobb oldalán helyezkednek el. Nyomja meg a lámpa lenszét az ábrán jelzett módon a hátsó mennyezeti lámpák felkapcsolásához, majd nyomja meg ismét a lekapcsolásukhoz.

Hangulatvilágítás *

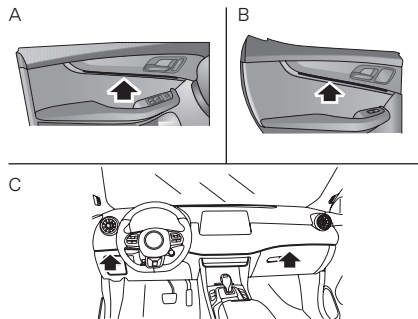

Bizonyos modellekben hangulatvilágítás is található, amely kellemes hangulatot teremt a gépjármű utasterében. A hangulatvilágítás az információs és szórakoztató rendszeren keresztül vezérelhető. A hangulatvilágítási lámpák az első ajtók belső kárpitpanelén (A), a hátsó ajtók belső kárpitpanelén (B) és a szerelvényfalon (C) találhatók.

Elektromos aljzat



Amikor a 12 V-os elektromos aljzatot éppen nem használja, mindig legyen behelyezve az aljzat fedele. Így biztosítható, hogy az aljzatba ne jusson törmelék vagy idegen tárgyak, amelyek megakadályozhatnák az aljzat használatát és rövidzárlatot okozhatnának.



A 12 V-os elektromos aljzat névleges feszültsége 12 V, névleges teljesítménye pedig 120 watt. Kérjük, ne használjon olyan elektromos készüléket, amely meghaladja ezen névleges értékek bármelyikét.



Ha a motor nem jár, az első konzol elektromos aljzatának vagy az USB csatlakozónak a használata a jármű akkumulátorának idő előtti lemerülését okozhatja, és a járművet nem lehet majd elindítani.

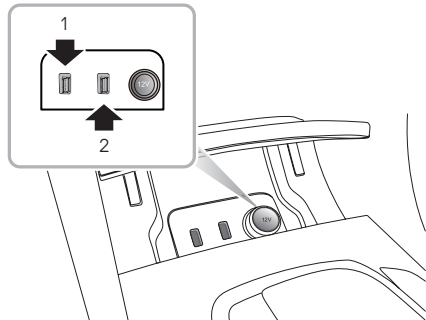

A 12 V-os első elektromos aljzat a középkonzol elején helyezkedik el. Amikor a START/STOP kapcsoló az ACC/BEKAPCSOLVA/ÜZEMEL pozícióban van, húzza ki az aljzat fedelét, így elektromos ellátást biztosíthat az aljzaton keresztül.

A 12 V-os első elektromos aljzat bal oldalán két USB port (1 és 2) található. Ezek tápforrásként 5 V-os töltési feszültséget biztosítanak, valamint adatátvitelre is használhatók.

Két darab USB csatlakozó is található a középső konzol hátulján, amelyek csupán 5 V-os töltési feszültséget adnak, ha tápforrásként használják őket.

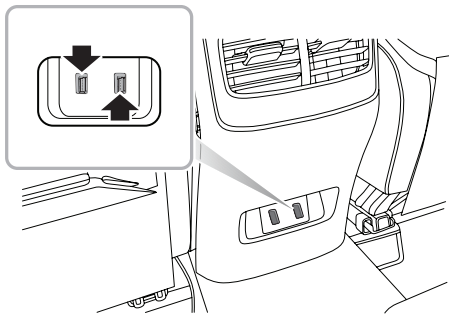

Megjegyzés: Lehetséges, hogy a jármű USB csatlakozója nem támogat bizonyos gyorsöltő berendezéseket.

Tárolóhelyek

Használati utasítás

- Amikor a jármű mozgásban van, kérjük, tartsa csukva az összes tárolóhelyet. Ha nyitva hagyja a tárolóhelyeket, a tárolóhelyekből elszabaduló tárgyak hirtelen elindulás, vészfékezés vagy baleset során személyi sérülést okozhatnak.
- Egyik tárolóhelybe sem szabad gyúlékony anyagokat helyezni, például folyadékokat vagy öngyújtókat. Kánikulában a hőmérséklet meggyújthatja a gyúlékony anyagokat, így tűz keletkezhet.

Kesztyűtartó

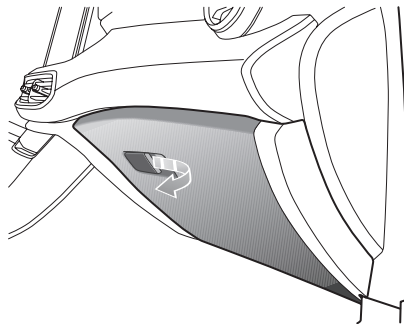

A kesztyűtartó kinyitásához húzza meg a kesztyűtartó fedelén található fogantyút (lásd a nyílnál). A kesztyűtartó világítása automatikusan felkapcsolódik.

A kesztyűtartó bezárásához tolja előrefelé a fedelet. A gépjármű mozgása közben a kesztyűtartó mindig legyen teljesen becsukva.

Tárolódoboz – vezetőoldal

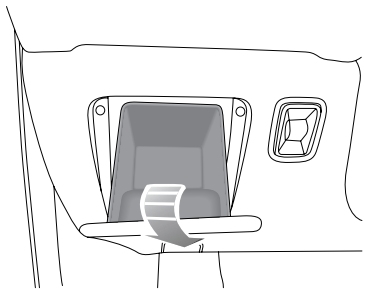

A vezetőoldalon, a műszerfal alatt található egy tárolódoboz. Húzza lefelé a fedelét, ha szeretné kinyitni a dobozt.

A középkonzoli kartámasz doboza

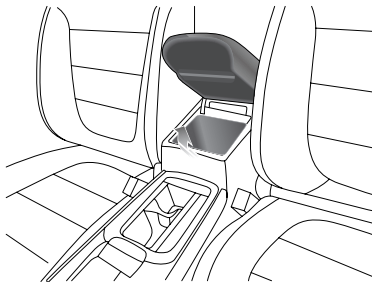

Emelje fel a kartámaszt (ami egyben a fedél is – lásd a nyílnál) a rekesz kinyitásához. A bezáráshoz csukja vissza a fedelet.

Csomagtér



Semmit NE HELYEZZEN a csomagterrolóra*, mert egy esetleges baleset, vészfékezés vagy erős gyorsítás során elmozdulhatnak és személyi sérülést okozhatnak.

Emelje fel a csomagtér alatti rekesz fedelét (2), rögzítse a helyébe a tetőn (A) a hozzá csatolt horoggal. A méreteik szerint helyezze el a csomagtérben az egyes tárgyakat. Azok elhelyezését követően csukja le a rekesz fedelét és győződjön meg róla, hogy az a helyére került vissza.

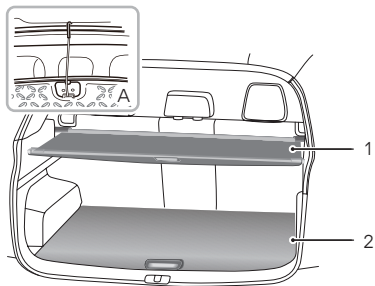

A csomagtérhasználata előtt húzza vissza a csomagterrolót* (1). Ehhez mozgassa a horony mentén, amíg teljesen vissza nem tekeredik.

Pohártartó



Menet közben NE TARTSON forró italt a pohártartóban. Az esetlegesen kiömlő folyadék személyi sérülést vagy anyagi kárt okozhat.

Középkonzoli pohártartó

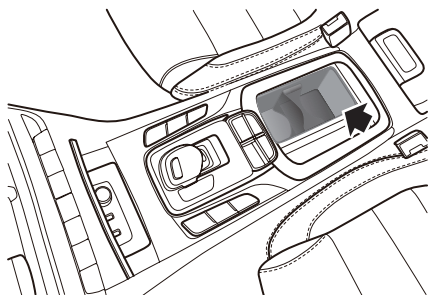

A középkonzoli pohártartó a középső kartámasz elején található. Pohár vagy italospalack megtartására szolgál.

Hátsó kartámasz és hátsó pohártartó

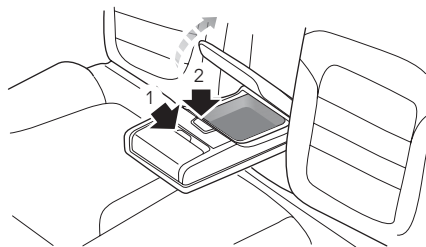

A hátsó kartámaszt előre felé döntve hajthatja le. Az 1-es gomb megnyomásával tudja kinyitni a pohártartót. A 2-es gomb megnyomásával kinyithatja a kartámasz hátuljában található tárolódobozt.

Tetőcsomagtartó



A tetőre TILOS olyan rakományt tenni, ami nehezebb a maximálisan megengedett tető terhelhetőségénél. Személyi sérülés történhet, valamint károsodhat a jármű is.



A nem megfelelően rögzített rakományok leeshetnek a tetőcsomagtartóról, és balesetet vagy személyi sérülést okozhatnak.



Ha nehéz vagy nagyméretű tárgyakat szállít a tetőcsomagtartón, akkor megváltozhat a jármű kormányzási, irányíthatósági és fékezési karakterisztikája. Kérjük, kerülje az éles manővereket, az erős fékezést és a túlzott mértékű gyorsítást.

A tetőcsomagtartó használata során ügyeljen a következőkre:

- A rakományokat lehetőség szerint a tető eleje felé rögzítse, és egyenletesen ossza el a tető terhelését.
- NE menjen gépi autósóba, amikor rakományok vannak a tetőcsomagtartón.
- Az autó összmagassága megváltozik, amikor rakományokat rögzít a tetőcsomagtartóhoz. Alagutakba és garázsokba történő behajtás előtt kérjük, győződjön meg róla, hogy elég hely van a behajtáshoz.

- Ügyeljen arra, hogy a tetőcsomagtartón rögzített rakományok ne akadályozzák a napfénytető működését, a tetőantennát vagy a csomagterajtó kinyitását.
- Tetőcsomagtartó felszerelésekor vagy eltávolításakor kövesse a tetőcsomagtartó gyártója által meghatározott utasításokat.

A tető maximálisan megengedett terhelése

A tető maximálisan megengedett terhelhetősége 75 kg, és a tető terhelésébe a rakomány súlyán kívül a felszerelt tetőcsomagtartó súlya is beletartozik.

Fontos, hogy ismerje a rakományok súlyát. Ha szükséges, mérje le őket. Soha ne lépje túl a tető maximálisan megengedett terhelhetőségét.

Időszakos ellenőrzés

A tetőcsomagtartó használata előtt minden esetben ellenőrizze a csavaros kötőelemek és a rögzítőelemek állapotát és biztonságosságát. Útközben időszakosan ellenőrizze a csavaros kötőelemek és a rögzítőelemek állapotát és biztonságosságát.

Légkondicionáló és hangrendszer

- | | |
|----|--|
| 64 | <i>Szellőzés</i> |
| 67 | <i>A légkondicionáló vezérlőpanelje</i> |
| 69 | <i>Elektromos hőmérséklet-szabályozás kezelőfelülete *</i> |
| 72 | <i>Az automatikus hőmérséklet-szabályozás kezelőfelülete *</i> |
| 76 | <i>Szórakoztató-elektronikai lejátszó rendszer</i> |
-

Szellőzés

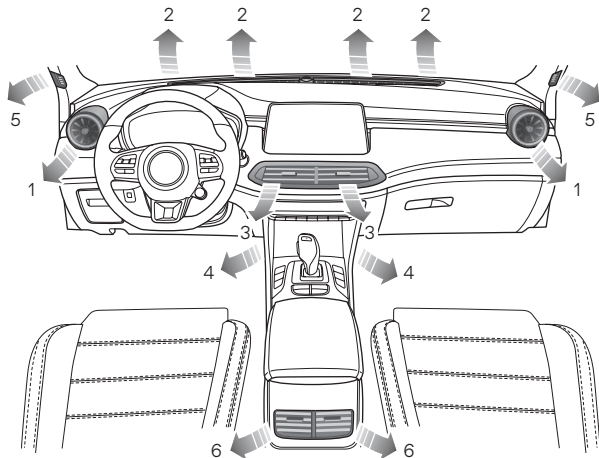

1. Oldalsó szellőzőnyílások
2. Szélvédő szellőzőnyílások
3. Középső szellőzőnyílás
4. Első ülés lábra irányuló szellőzőnyílásai
5. Az első oldalablak szellőzőnyílásai
6. Középkonzoli szellőzőnyílások

A hátsó ülésnél 2 lábra irányuló szellőzőnyílás is található, az első ülések alatt, a padlón. Ezek nem láthatók az ábrán.

Légkondicionáló és hangrendszer

A fűtő-, szellőző- és légkondicionáló rendszer friss hűsítő vagy meleg levegőt juttat a jármű utasterébe. A rendszer az első szélvédő alatt található légbeömlő rácson és a légkondicionáló-szűrőn keresztül szívja be a friss levegőt.

Ügyeljen rá, hogy a légbeömlő rácst soha ne torlaszolja el semmi (például levelek, hó vagy jég).

A légkondicionáló szűrője

A légkondicionáló szűrője megszűri az utasterbe áramló levegőt. A teljes hatékonyság érdekében a szűrőt az ajánlott szervizelési időközönként ki kell cserélni.

Légbefúvó nyílások

Középső légbefúvó nyílások

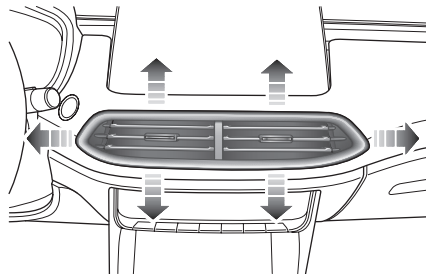

A zsaluk közepén található gomb teljesen jobbra/teljesen balra történő elcsúsztatásával tudja kinyitni és bezárni a légbefúvó nyílásokat. A légáramlás irányát a gomb felfelé és lefelé, illetve egyik oldalról a másikra történő mozgatásával tudja irányítani.

Légkondicionáló és hangrendszer

Oldalsó szellőzőnyílások

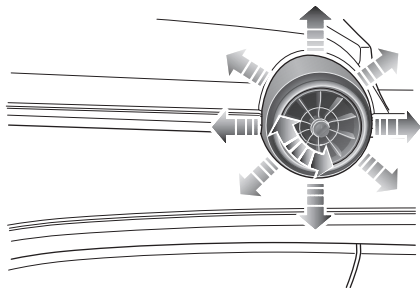

A szellőzőnyílás kinyitásához vagy bezárásához forgassa el teljesen a tekerőgombot az óramutató járásával ellentétes vagy azzal megegyező irányba. A levegőáramlást a zsaluk közepén található gomb felfelé és lefelé, illetve egyik oldalról a másikra történő mozgásával tudja irányítani.

Középkonzoli légbefúvó nyílások

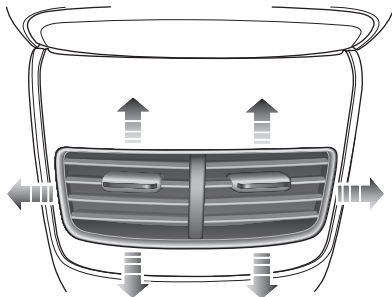

A zsaluk közepén található gomb teljesen jobbra/teljesen balra történő elcsúsztatásával tudja kinyitni és bezárni a légbefúvó nyílásokat. A légáramlást a gomb felfelé és lefelé, illetve egyik oldalról a másikra történő mozgásával tudja irányítani.

A légkondicionáló vezérlőpanelje

Vezérlőpanel

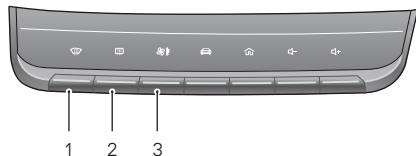

1. Páramentesítő gomb
2. Hátsó ablakfűtés gombja
3. Légkondicionáló-vezérlő parancsbillentyű

Légkondicionáló-vezérlő parancsbillentyű



Röviden nyomja meg a légkondicionáló-vezérlő parancsbillentyűjét. Ekkor felugrik a légkondicionáló vezérlőfelülete. A légkondicionáló kikapcsolásához hosszan nyomja meg a légkondicionáló-vezérlő parancsbillentyűjét.

Hátsó ablakfűtés



A hátsó ablakfűtés érzékeny elem, annak helytelen használata kárt tehet benne.

NE kaparja semmivel az üveg belsejét. NE ragasszon matricákat a fűtőelemekre.



Nyomja meg a hátsó ablakfűtés gombját, ha szeretné be- vagy kikapcsolni ezt a funkciót. Amikor a funkció be van kapcsolva, a gomb jelzője világít, amikor a funkció ki van kapcsolva, akkor pedig nem világít. A hátsó ablakfűtés funkció időzítővel van ellátva, vagyis az előre beállított idő után automatikusan kikapcsolódik.

Páramentesítés



A páramentesítő funkció működtetéséhez nyomja meg a gombot, a jelző világítani kezd. A rendszer automatikusan beállítja magát az előre megadott hőmérsékletre, a légfűvómotor működésbe lép, hogy hatékonyan megtisztítsa az oldalsó ablakokat és a szélvédőt.

Légkondicionáló és hangrendszer

Nyomja meg újból a kikapcsoláshoz. A jelző kikapcsol, és a rendszer visszatér az előző állapotba.

Ha a páramentesítő módban bármelyik másik levegőelosztási módra áttér, az automatikusan leállítja a páramentesítést.

Elektronikus hőmérséklet-szabályozás kezelőfelülete *

Kezelőfelület

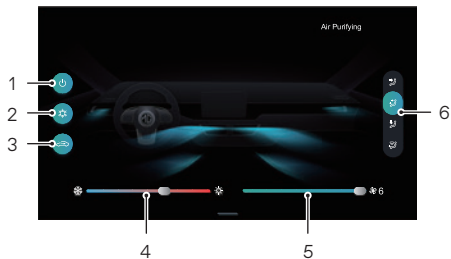

1. Rendszerfőkapcsoló
2. Hűtés/űtés
3. Levegőkeringetési mód
4. Hőmérséklet-szabályozás
5. A légfúvó sebességének a szabályozása
6. Levegőelosztási mód

Rendszerfőkapcsoló

A rendszer ki- vagy bekapcsolásához érintse meg a rendszerfőkapcsoló gombot.

Hűtéskapcsoló

A hűtési funkció működtetéséhez érintse meg a hűtéskapcsolót.

Megjegyzés: A használat után egy kevés víz benne maradhat a légkondicionálóban. Ennek a víznek sajátos szaga lehet. Ilyen esetben azt javasoljuk, hogy kapcsolja ki a hűtési funkciót, majd járassa a légfűvót egy darabig.

Levegőkeringetési mód

A levegőkeringetési mód érintőgombjának a megérintésével válthat az egyes levegőkeringetési módok között.



A belső keringetés során a légkondicionáló rendszer az autóban lévő levegőt keringeti, így gyorsan képes lehűteni vagy felmelegíteni a levegőt, valamint kint tartja a járművek kipufogógázát.



A külső keringetés során a légkondicionáló rendszer a járművön kívülről szívja be a levegőt, hogy a járműbe friss levegő jusson be.

Megjegyzés: Ha huzamosabb ideig belső keringetési módban hagyja a rendszert, a szélvédő elkezdhet párasodni. Ilyen esetben kapcsolja be a páramentesítő módot.

Hőmérséklet-szabályozás

A szellőzőnyílásokból távozó levegő hőmérsékletének szabályozásához érintse meg a hőmérséklet-szabályozó érintőgombot.





A légfűvő sebességének a szabályozása

Ha módosítani szeretné a légfűvő sebességét, érintse a légfűvősebesség-szabályzó érintőgombot.

Levegőelosztási mód

Válassza ki a megfelelő levegőelosztási mód érintőgombot a levegőelosztási mód szabályozásához.

Légkondicionáló és hangrendszer

Érintő-gomb	Levegőáram elosztási mód
	Arcra
	Arcra + lábra
	Lábra
	Lábra és a szélvédőre

„Lábra és a szélvédőre”: A lábtéri szellőzőnyílásokhoz, az első oldalablakhoz, valamint a szélvédő/páramentesítő szellőzőnyílásokhoz irányítja a levegőt.

Megjegyzés: Ebben a módban a rendszer egy kevés levegőt irányít az oldalsó szellőzőnyílásokhoz.

„Arcra”: Középre, a középső konzolhoz és az oldalsó szellőzőnyílásokhoz irányítja a levegőt.

„Arcra + lábra”: Középre, a középső konzolhoz, az oldalsó és a lábtéri szellőzőnyílásokhoz irányítja a levegőt.

„Lábra”: A lábtéri szellőzőnyílásokhoz irányítja a levegőt.

Megjegyzés: Ebben a módban a rendszer egy kevés levegőt irányít az oldalsó, az első oldalablak és a szélvédő/páramentesítő szellőzőnyílásokhoz.

Az automatikus hőmérséklet-szabályozás kezelőfelülete *

Kezelőfelület



1. Rendszerfőkapcsoló
2. Hűtéskapcsoló
3. Levegőkeringetési mód
4. Hőmérsékleti zóna szabályozása
5. A bal oldali zóna hőmérséklet-szabályozása
6. A légfúvó sebességének a szabályozása
7. A jobb oldali zóna hőmérséklet-szabályozása
8. Automatikus mód
9. Levegőelosztási mód

Rendszerfőkapcsoló

A rendszer ki- vagy bekapcsolásához érintse meg a rendszerfőkapcsoló gombot.

Hűtéskapcsoló

A hűtési funkció működtetéséhez érintse meg a hűtéskapcsolót.

Megjegyzés: A használat után egy kevés víz benne maradhat a légkondicionálóban. Ennek a víznek sajátos szaga lehet. Ilyen esetben azt javasoljuk, hogy kapcsolja ki a hűtési funkciót, majd járassa a légfűvót egy darabig.

Levegőkeringetési mód

A levegőkeringetési mód érintőgombjának a megérintésével válthat az egyes levegőkeringetési módok között.

 A belső keringetés során a légkondicionáló rendszer az autóban lévő levegőt keringeti, így gyorsan képes lehűteni vagy felmelegíteni a levegőt, valamint kint tartja a járművek kipufogógázát.

 A külső keringetés során a légkondicionáló rendszer a járművön kívülről szívja be a levegőt, hogy a járműbe friss levegő jusson be.



*A külső keringtetés során a légkondicionáló rendszer a járművön kívülről szívja be a levegőt, hogy friss levegő áramolhasson be.

Megjegyzés: Ha huzamosabb ideig belső keringetési módban hagyja a rendszert, a szélvédő elkezdhet párá sodni. Ilyen esetben kapcsolja be a páramentesítő módot.

Hőmérsékleti zóna szabályozása

Érintse meg a hőmérsékletizóna-szabályozás gombot, ha szeretne átváltani az önálló és a dupla hőmérsékletizóna-szabályozás között. Amikor a gomb világít, a rendszer mindkét zónát szinkronizálja.

Hőmérséklet-szabályozás

A szellőzőnyílásokból távozó levegő hőmérsékletének szabályozásához érintse meg a hőmérséklet-szabályozó érintőgombot.

Légkondicionáló és hangrendszer

A légfűvő sebességének a szabályozása

Ha módosítani szeretné a légfűvő sebességét, érintse a légfűvősebesség-szabályzó érintőgombot.

Automatikus mód

Állítsa be a hőmérsékletet az infotainment képernyő kezelőfelületén, állítsa be a kívánt célhőmérsékletet, majd nyomja meg az AUTOMATIKUS főkapcsoló gombot az automatikus vezérlési funkció engedélyezéséhez.





A rendszer automatikus módban automatikusan szabályozza a levegőelosztási módot és a légbefűvő sebességét a kívánt hőmérséklet elérése és fenntartása érdekében.

Megjegyzés: Az automatikus vezérlési funkció hatékony működéséhez az összes ablakot és a napfénytetőt zárva kell tartani, és a légkondicionáló beömlőnyílásai legyenek szabadon. Ezenfelül a légkondicionáló érzékelőit nem szabad lefedni.

A levegőelosztási módot és a légfűvő sebességét kézíleg is be lehet állítani tetszés szerint. Ilyen esetben az AUTOMATIKUS jelző kialszik.

Levegőelosztási mód

Válassza ki a megfelelő levegőelosztási mód érintőgombot a levegőelosztási mód szabályozásához.

Érintő-gomb	Levegőáram elosztási mód
	Arcra
	Arcra + láb
	Láb
	Láb és a szélvédőre

„Arcra”. Középre, a középső konzolhoz és az oldalsó szellőzőnyílásokhoz irányítja a levegőt.

„Arcra + láb”. Középre, a középső konzolhoz, az oldalsó és a lábtéri szellőzőnyílásokhoz irányítja a levegőt.

„Lábra”. A lábtéri szellőzőnyílásokhoz irányítja a levegőt.

Megjegyzés: Ebben a módban a rendszer egy kevés levegőt irányít az oldalsó, az első oldalablak és a szélvédő/páramentesítő szellőzőnyílásokhoz.

„Lábra és a szélvédőre”. A lábtéri szellőzőnyílásokhoz irányítja a levegőt, valamint az első oldalablakhoz és a szélvédő/páramentesítő szellőzőnyílásokhoz.

Megjegyzés: Ebben a módban a rendszer egy kevés levegőt irányít az oldalsó szellőzőnyílásokhoz.

Infotainment rendszer

Fontos biztonsági információk

- Ne próbálja saját maga szerelni, megjavítani vagy módosítani az infotainment rendszert, mert az eszközben nagyfeszültségű alkatrészek találhatók, amelyek áramütést okozhatnak. Belső átvizsgálás, beállítás vagy javítás céljából forduljon hivatalos MG márkaszervizhez.
 - Vigyázzon arra, hogy ez az infotainment rendszer folyadékokkal és idegen tárgyakkal ne kerüljön érintkezésbe. Ha a fentiek közül bármelyik véletlenül mégis a rendszerbe jutna, akkor biztonságos helyen állítsa le a járművet, azonnal kapcsolja ki a START/STOP kapcsolót, majd szervizelés miatt vegye fel a kapcsolatot egy hivatalos helyi MG márkaszervizzel. Ne használja a szórakoztató-elektronikai rendszert ilyen állapotban, mert ez tüzet, áramütést vagy más meghibásodást okozhat.
 - Ha füstöt, rendellenes zajokat vagy szagokat észlel az infotainment rendszerből, vagy ha a képernyőn bármilyen más – rendellenességre utaló – jelet észlel, azonnal kapcsolja ki a START/STOP kapcsolót, és forduljon egy hivatalos helyi MG márkaszervizhez szervizelés céljából. Ha ilyen állapotban használja az infotainment rendszert, a rendszer tartósan károsodhat.
- Amikor a jármű mozgásban van, vezetésbiztonsági balesetmegelőzési szempontok miatt tilos használni az infotainment rendszer navigáció beállítás, úticél módosítás vagy videónézés funkcióját. Parkolja le a járművet egy biztonságos helyen, és húzza be a kéziféket, mielőtt elvégezné a szükséges beállításokat vagy videót nézne.
 - A különösen magas vagy alacsony hőmérséklet zavarhatja az infotainment rendszer normál működését. Amennyiben a járművet hosszabb ideig közvetlenül napos vagy hideg területen fogja leparkolni, a rendszer nem fog kellőképpen üzemelni. Ahogy a gépkocsi belső hőmérséklete visszatér a normál értékre, a rendszer ismét a szokásos módon tud működni. Ha nem áll helyre, szervizelés végett vegye fel a kapcsolatot egy hivatalos helyi MG márkaszervizzel.
 - Győződjön meg arról, hogy járó motor mellett használja az infotainment rendszert. Ha nem járó motor mellett használja tartósan a szórakoztató rendszert, az akkumulátor lemerülhet.
 - Mobiltelefon használata esetén tartsa távol a mobiltelefon antennáját a kijelzőtől, így az nem zavarhatja meg az infotainment kijelző működését.

A képernyő használatára vonatkozó figyelmeztetések

- Az érintőpanel gombjait minden esetben az ujjával érintse, különben az érintőképernyő károsodhat, sérülhet.
- Ne használja a képernyőt, ha a hőmérséklet az üzemi hőmérsékleten kívül esik (-30 °C és 85 °C között).
- Ne alkalmazzon túlzott erőt a képernyőn a műveletekhez vagy a felület megnyomásához, mert az megsértheti vagy megkarcolhatja a felületét.
- A képernyő megtisztításához először kapcsolja ki a rendszert, majd puha, száraz ronggyal törölje át. Ne használjon korrózió- vagy súroló hatású vegyi tisztítószereket.

Egyéb óvintézkedések

- Bizonyos típusú külső USB eszközök esetében az infotainment rendszer esetlegesen nem képes azonosítani őket, vagy fogja tudni normál módon lejátszani a fájlokat.
- A fájljellemzők, a fájlformátum, a rögzítést használt alkalmazás, a lejátszási környezet, a tárolási körülmények és egyéb tényezők miatt előfordulhat, hogy a rendszer nem tudja normálisan lejátszani a fájlokat.

Alapvető műveletek

Vezérlőpanel

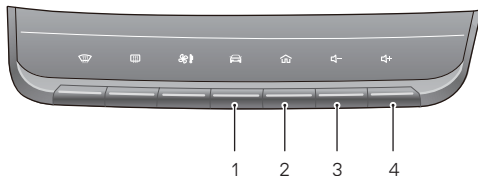

1. Járműbeállítás gomb

Nyomja meg röviden a járműbeállítások kezelőfelület megnyitásához.

2. (KEZDŐLAP) gomb

Nyomja meg röviden a fő kezelőfelületre történő visszatéréshez.

3. Hangerőcsökkentő gomb

A hangerő csökkentéséhez nyomja meg a hangerőcsökkentő gombot.

4. Hangerőnövelő gomb

Nyomja meg a hangerő növeléséhez.

Rendszer-kezelőfelület

A rendszer összes funkcióikonjának (Zene, Rádió, Videó, Képek, Bluetooth-telefon, Járműbeállítások, Légkondicionáló stb.) megjelenítéséhez pöccintsen a felületen balra vagy jobbra. Egyes gyorsvezérlők megjelenítéséhez pöccintsen a menüsor szélétől a képernyő közepe felé.

Első oldal



1. Menüsáv: 5 darab funkciót jelenít meg. A belépéshez kattintson a vonatkozó funkció kezelőfelületére, majd a megjelenített tétel személyre szabáshoz hosszan nyomja meg.
2. Zene: Érintse meg a zene kezelőfelületére történő belépéshez. A megjelenített elemek személyre szabásához hosszan nyomja meg.
3. Rádió: Érintse meg a rádió kezelőfelületére történő belépéshez. A megjelenített elemek személyre szabásához hosszan nyomja meg.
4. Apple CarPlay/Android Auto: Érintse meg az Apple CarPlay vagy az Android Auto kezelőfelületére történő belépéshez.

Második oldal

Légkondicionáló és hangrendszer

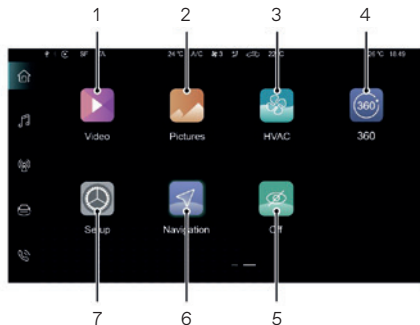

1. Videó: Érintse meg a videó kezelőfelületére történő belépéshez.
2. Képek: Érintse meg a képek kezelőfelületére történő belépéshez.
3. Fűtés, szellőzés és légkondicionálás: Érintse meg a fűtés, szellőzés és légkondicionálás kezelőfelületére történő belépéshez.
4. 360*: Érintse meg a 360 fokos nézet kezelőfelületére történő belépéshez.

5. Kikapcsolva: Érintse meg a képernyő kikapcsolásához; érintse meg újból a képernyő újbóli működéséhez.
6. Navigáció*: Érintse meg a navigáció kezelőfelületére történő belépéshez.
7. Beállítások: Érintse meg a beállítások kezelőfelületére történő belépéshez.

Be-/kikapcsolás

Bekapcsolás

Ha a START/STOP kapcsolót úgy kapcsolta ki, hogy a rendszer 2 Zenelejátszás (lásd Első oldal) lejátszási módban volt, akkor automatikusan be fog kapcsolni, amikor a START/STOP kapcsolót újra bekapcsolja.

Ha a START/STOP kapcsolót úgy kapcsolja ki, hogy közben a rendszer készenléti módban volt, röviden nyomja meg a KEZDŐLAP gombot a rendszer vezérlőpaneljén a beindításhoz, miután a START/STOP kapcsolót újra bekapcsolta.

Amikor a rendszer BE van kapcsolva, nyomja meg hosszan a KEZDŐLAP gombot a rendszer vezérlőpanelén, ha szeretne a készenléti módba lépni. Ha továbbra is nyomva tartja a gombot, a rendszer automatikusan újraindul.

Kikapcsolás

Ha kikapcsolja a START/STOP kapcsolót, a rendszer automatikusan kikapcsol.

Készenlét mód

Amikor a START/STOP kapcsoló be van kapcsolva, nyomja meg hosszan a KEZDŐLAP gombot, ha szeretné, hogy az infotainment rendszer készenlét módba lépjen. Ilyenkor az infotainment rendszer működése felfüggesztésre kerül.

A Készenlét módban a rendszer minden hangot lenémít. A készenléti mód megszakításához nyomja meg röviden a KEZDŐLAP gombot.

A következő műveletek is megszakíthatják a Készenlét módot:

- A rendszer a parkolás során automatikusan átvált a parkolási képre.
- Ha kikapcsolja a START/STOP kapcsolót, a rendszer közvetlen módon kikapcsol.

Kormánykerék vezérlőgombja

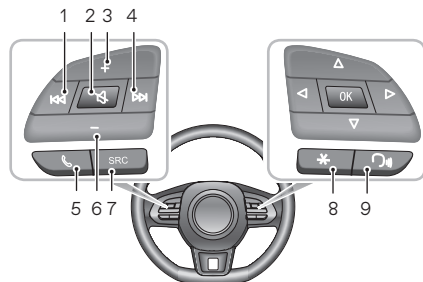

1. KK gomb

Ha zenét hallgat, röviden nyomja meg, ha az előző zeneszámmra szeretne váltani. Ha lejátszás közben röviden megnyomja, a rendszer visszalép a zeneszám elejére (kivéve a Bluetooth zenét). Nyomja meg hosszan a gyors visszatekeréshez (a Bluetooth zenére nem érvényes). Videó lejátszása közben nyomja meg röviden, így az előző videóra válthat, a gyors visszatekeréshez pedig nyomja meg hosszan. Rádióállomás hallgatásakor a rövid megnyomással a rendszer automatikusan megkeresi az előző rádióállomást. Ha manuálisan szeretné megkeresni az előző rádióállomást, nyomja meg hosszan.

2.  gomb

A rendszer némitása/a némitás feloldása.

3. Hangerőnövelő gomb

4.  gomb

Zeneszám lejátszásakor röviden nyomja meg, ha a következő zeneszámmra szeretne váltani. Nyomja meg hosszan a gyors előretekeréshez (Bluetooth eszköztől lejátszott zeneszám esetében ez nem érvényes). Videó lejátszása közben nyomja meg röviden, így a következő videóra válthat. A gyors előretekeréshez nyomja meg hosszan. Rádióállomás hallgatásakor röviden nyomja meg, így a rendszer automatikusan megkeresi a következő rádióállomást. Ha manuálisan szeretné megkeresni a következő rádióállomást, nyomja meg hosszan.

5.  gomb

Ha bejövő hívás érkezik, nyomja meg röviden a hívás fogadásához vagy hosszan a hívás elutasításához. Ha éppen hív egy számot vagy beszél valakivel, nyomja meg röviden a hívás befejezéséhez.

6. Hangerő csökkentése gomb

7. SRC (forrás) gomb

Átváltás a következő elérhető médiahangforrásra.

8.  gomb a kormánykeréken

Ennek a gombnak az egyéni funkcióit a járműbeállításoknál lehet megadni.

9. Beszédfelismerési gomb

A beszédfelismerési funkció aktiválása/megszakítása. Ez a gomb csak azt követően használható, hogy engedélyezték a jármű és a mobiltelefon közötti kapcsolatot *.

Hangerőállítás

A hangerő a vezérlőpanelen és a kormánykeréken található gombokkal is állítható. A hangerőállítás közben a rendszer automatikusan megjeleníthet egy hangerőjelző ablakot, ami a módosítási folyamat során megfelelő módon változik.

Megjegyzés: A vezérlőpanel és a kormánykerék gombjai kizárólag a média és a kommunikációs funkciók hangerejét tudja szabályozni.

Megjegyzés: A Bluetooth eszköztől történő zeneszám lejátszási hangerejét magán az eszközön vagy az infotainment lejátszón keresztül lehet módosítani.

USB eszköz behelyezése és eltávolítása

USB eszköz behelyezése

Ha csatlakoztatni szeretne egy USB eszközt, csatlakoztassa azt az USB porthoz.

USB eszköz eltávolítása

Az USB eszköz eltávolítása előtt győződjön meg róla, hogy a rendszer jelenleg nem használja a tárolóeszközön található adatokat, file-okat majd húzza ki az USB-s tárolóeszközt.

Megjegyzés: Ha valamilyen okból megsérülnek vagy elvesznek az USB eszközön található adatok, ezeket az adatokat általában nem lehet visszaszerezni. A SAIC motor nem vállal felelősséget az adatok elvesztéséből vagy sérüléséből eredő károkért, költségekért vagy kiadásokért.

Megjegyzés: Előfordulhat, hogy a rendszer bizonyos USB eszközöket nem ismer fel.

Megjegyzés: Előfordulhat, hogy az infotainment berendezés nem képes optimális teljesítményt nyújtani, ha USB eszköz van használatban.

Megjegyzés: USB elosztó vagy toldókábel használata esetén előfordulhat, hogy a rendszer nem ismeri fel az USB eszközt.

Bluetooth-telefon

eszközöket az eszközlistából (a mobiltelefonon és az infotainment rendszerben is), majd újból elvégezni párosítást.

Használati utasítás

- Nem garantált, hogy a rendszer minden olyan mobiltelefonhoz tud csatlakozni, amely támogatja a Bluetooth vezeték nélküli technológiát.
- A használatban lévő mobiltelefonnak kompatibilisnek kell lennie az infotainment rendszerrel, hogy a rendszer összes Bluetooth telefonos funkciója megfelelően működhessen.
- A Bluetooth vezeték nélküli technológia használata során előfordulhat, hogy ez az infotainment rendszer nem tudja működtetni az összes funkciót a mobiltelefonon.
- Amikor hang vagy adatok továbbítása történik Bluetooth technológián keresztül, az infotainment rendszer és a mobiltelefon közötti egyenes vonalú távolság nem lehet több 10 méternél. A tényleges átviteli távolság ugyanakkor a használati környezettől függően rövidebb is lehet, mint a becsült távolság.
- Ha az infotainment rendszer ki van kapcsolva, a Bluetooth kapcsolat megszakad.
- Ritka esetekben előfordulhat, hogy az átviteli folyamat közben megszakad a Bluetooth vezeték nélküli kapcsolat vagy hiba történik a kapcsolatban. Ilyenkor lehetséges, hogy az infotainment rendszert nem lehet párosítani és csatlakoztatni a mobiltelefonhoz. Ilyen esetben érdemes törölni a párosított

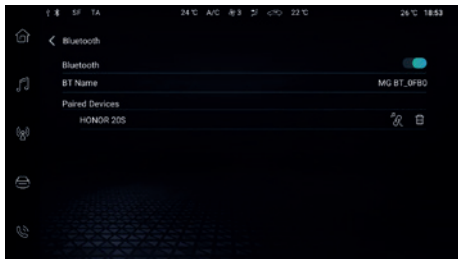

Bluetooth párosítás és csatlakozás



A Bluetooth párosításhoz és csatlakoztatáshoz kövesse a következő lépéseket:

- Érintse meg a [Bluetooth] mezőt a Beállítások kezelőfelületen a Bluetooth-beállítások kezelőfelületre történő belépéshez, majd kapcsolja be azt.
- A rendszer megjeleníti a Bluetooth eszköz nevét.
- Engedélyezze a Bluetooth funkciót a mobiltelefonon és keresse meg az infotainment rendszerben a párosításhoz. A mobiltelefon fogadja a Bluetooth párosítási kérelmet. A párosítást követően az állapotsor megjeleníti a Bluetooth ikont . Ha a párosítás nem sikerült, kérjük, ismételje meg

a fenti lépéseket.

- A sikeresen párosított mobiltelefont a rendszer a párosított eszközök listájában fogja tárolni. A mobiltelefon Bluetooth-on keresztüli csatlakozásához érintse meg a(z)  mezőt, a lecsatlakoztatáshoz érintse meg a(z)  mezőt. Érintse meg a(z)  mezőt, ha törölni szeretné a mobiltelefont a párosított eszközök listájáról.

Hívás indítása



A következőképpen indíthat hívást:

- Beüti a számot a tárcsázóba.
- A Névjegyek közül felhív egy számot.
- Felhívja a híváselőzményben található számot.
- Hívás indítása közvetlenül a mobiltelefonról.

Hívás megszakítása

A következőképpen szakíthatja meg a hívást:

- A hívás megszakításához érintse meg a(z) mezőt.
- A hívás megszakításához röviden nyomja meg a kormánykeréken található gombot .

- Szakítsa meg a hívást a mobiltelefonon.

Bejövő hívás

Bejövő hívás fogadása

- Ha bejövő hívás érkezik, a fogadásához érintse meg a(z) mezőt.
- A bejövő hívás állapotában, a hívás fogadásához röviden nyomja meg a kormánykeréken található gombot .
- Fogadja a bejövő hívást a mobiltelefonon.

Hívás elutasítása

- A bejövő hívás állapotában, a hívás elutasításához érintse meg a(z) mezőt.
- A bejövő hívás állapotában, a hívás elutasításához hosszan nyomja meg a kormánykeréken található gombot .
- Utasítsa vissza a bejövő hívást a mobiltelefonon.

Váltás privát módra

A hívás alatt érintse meg a hang általi módról privát módra történő váltáshoz. A hang általi módról hangszóróra történő váltáshoz érintse meg .

Hívás közben a(z) mezőt megérintve válthat át a mikrofon némítása és engedélyezése között.

Hívás közben a(z)  mezőt megérintve léphet be a bemeneti kezelőfelületre.

Privát módban folytathatja a hívást a mobiltelefonnal; az infotainment rendszer hangszórói és mikrofonja elnémul, a Bluetooth kapcsolat azonban továbbra is aktív lesz.

Infotainment rendszer

Óvintézkedések a tárolt média lejátszási módjához

- Ez rendszer támogatja az USB-meghajtón és Bluetooth eszközökön tárolt médiát.
- Ha az USB-meghajtót hosszabb ideig nem fogja használni, a megfelelő csatlakozás biztosítása érdekében NE hagyja a rendszerhez csatlakoztatva az USB meghajtót.
- Amennyiben használatban van, ne távolítsa el a USB eszközt közvetlen módon. Ha ezt az utasítást nem tartja be, akkor az USB eszközön tárolt adat megsérülhet, vagy meghibásodhat az infotainment rendszer.
- Az USB-port mindig legyen tiszta, por és törmelékektől mentes. Figyeljen rá oda, hogy gyermekek el ne tömítsék az USB csatlakozót. Ha a portot eltömíti valami, akkor használhatatlanná válhat.

Rádió

Érintse meg a Rádió mezőt a fő kezelőfelületen a rádió kezelőfelületre történő belépéshez.

DAB

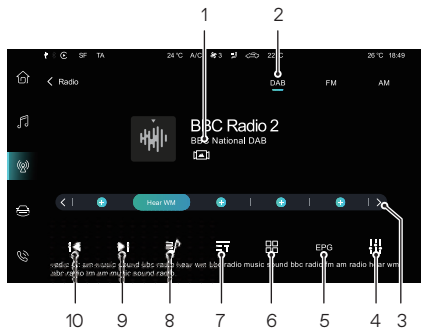

1. Az aktuális rádióállomás neve
2. DAB/FM/AM sávkváltás
3. A rádióállomás „Kedvencek” listája

Az aktuális rádióállomás „Kedvencek” listába történő felvételéhez kattintson a + elemre. A kiválasztáshoz hosszan nyomja meg a kedvenc rádióállomást, majd kívánság szerint szakítsa meg azt.

4. Hangbeállítások

5. Elektronikus műsorfűzet
6. DAB kategóriák listája
7. Rádióinformációk

A gomb megérintésekor a rendszer megjeleníti a rádióinformációkat, például szöveget, képet.

8. Rádióállomás-lista

A rádióállomás-listába lépéshez érintse meg, keresse meg a rádióállomást, majd tárolja a keresett rádióállomást a rádióállomás-listában.

9. Következő rádióállomás

Rövid megnyomásakor a rendszer automatikusan keresi a következő rádióállomást. Ha manuálisan szeretné megkeresni a következő rádióállomást, nyomja meg hosszan.

10. Előző rádióállomás

Rövid megnyomásakor a rendszer automatikusan keresi az előző rádióállomást. Ha manuálisan szeretné megkeresni az előző rádióállomást, nyomja meg hosszan.

FM/AM

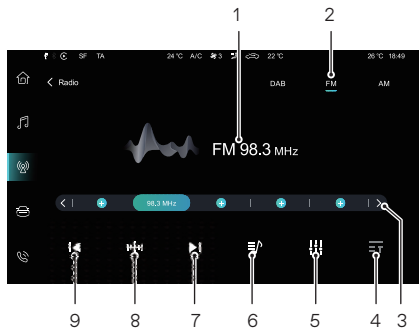

1. Az aktuális rádióállomás frekvenciája
2. DAB/FM/AM sáv váltás
3. A rádióállomás „Kedvencek” listája

Az aktuális rádióállomás „Kedvencek” listába történő felvételéhez kattintson a + elemre. A kiválasztáshoz hosszan nyomja meg a kedvenc rádióállomást, majd kívánság szerint szakítsa meg azt.

4. Rádióinformációk

A gomb megérintésekor a rendszer megjeleníti a rádióinformációkat (például szöveget és képet).

5. Hangbeállítások
6. Rádióállomás-lista

A rádióállomás-listába lépéshez érintse meg, keresse meg a rádióállomást, majd tárolja a keresett rádióállomást a rádióállomás-listában.

7. Következő rádióállomás

Rövid megnyomásakor a rendszer automatikusan keresi a következő rádióállomást. Ha manuálisan szeretné megkeresni a következő rádióállomást, nyomja meg hosszan.

8. A rádióállomás előnézete

A rendszer automatikusan megkeresi és megmutatja az egyes rádióállomások előnézeti képét, és pár másodpercre le is játssza őket. Az előnézet során, az előnézeti funkció befejezéséhez kattintson a gombra, majd játssza le az előnézeti rádióállomást.

9. Előző rádióállomás

Rövid megnyomásakor a rendszer automatikusan keresi az előző rádióállomást. Ha manuálisan szeretné megkeresni az előző rádióállomást, nyomja meg hosszan.

USB zene

Csatlakoztassa az USB eszközt az USB portba. Érintse meg a Zene területet a fő kezelőfelületen a zenelejátszás kezelőfelületére történő belépéshez.

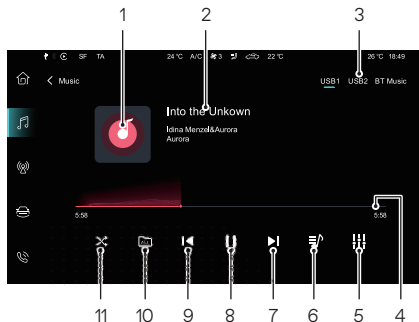

1. Albumborító
2. Zeneszám / Előadó / Album neve
3. Zenelejátszás, médiaváltás

Ha két USB eszközzel rendelkezik, választhat, hogy a rendszer az USB1 vagy az USB2 bemenetről játssza le a zenét. Ha a Bluetooth csatlakozik, akkor választhatja a Bluetooth eszköztől való zeneszám lejátszását is.

4. Lejátszási állapotsáv
5. Hangbeállítások
6. Zeneszámlista
7. Következő szám

Röviden nyomja meg, ha a következő számra szeretne váltani. Nyomja meg hosszan a gyors előretekeréshez.

8. Lejátszás/Szünet
9. Előző zeneszám

Röviden nyomja meg, ha az előző számra szeretne váltani. Ha lejátszás közben röviden megnyomja, a rendszer visszalép a zeneszám elejére. Nyomja meg hosszan a gyors visszatekeréshez.

10. Lejátszási tartomány

A lejátszási tartományként az aktuális mappát vagy az összes mappát is ki lehet választani.

11. Lejátszási mód

A lejátszás módja lehet egyetlen zeneszám ismétlése, az összes zeneszám ismétlése vagy a zeneszámok véletlenszerű lejátszása.

Bluetooth eszköztől lejátszott zene

A Bluetooth-on keresztül zene lejátszásához először csatlakoztassa a Bluetooth eszközt. A részleteket a „Bluetooth-telefon” rész „Bluetooth párosítás és csatlakozás” című részében találhatja.

Érintse meg a Zene mezőt a fő kezelőfelületen a zenelejátszás kezelőfelületére történő belépéshez.

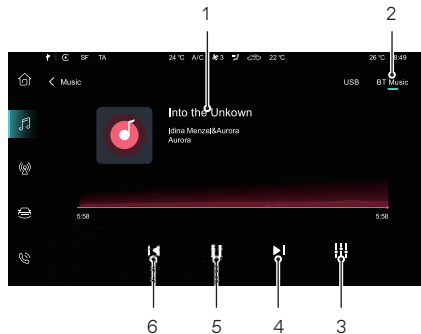

1. Zeneszám / Előadó / Album neve
2. Zenelejátszás, médiaváltás

Ha két USB eszközzel rendelkezik, választhat, hogy a rendszer az USB1 vagy az USB2 bemenetről játssza le a zenét. Ha a Bluetooth csatlakozik, akkor választhatja a Bluetooth eszközzel való zeneszám lejátszását is.

3. Hangbeállítások
4. Következő szám
5. Lejátszás/Szünet
6. Előző zeneszám

USB eszközről multimédia formátumok lejátszása

Csatlakoztassa az USB eszközt az USB portba. Érintse meg a [Videó] mezőt a fő kezelőfelületen a Videólejátszás kezelőfelületre történő belépéshez.

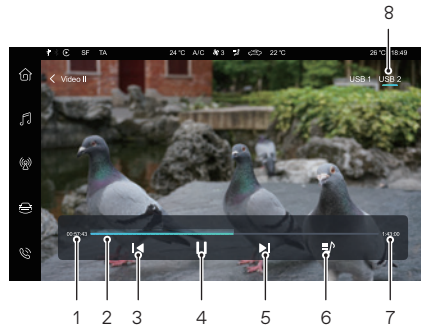

1. Aktuálisan eltelt idő
2. Lejátszási állapotsáv

Ha adott lejátszási pontra szeretne ugrani, húzza előre vagy hátra az állapotsávot, vagy közvetlenül lépjen oda.

3. Előző videó

Légkondicionáló és hangrendszer

Röviden nyomja meg, ha az előző videóra szeretne váltani. Nyomja meg hosszan a gyors visszatekeréshez.

4. Lejátszás/Szünet

5. Következő videó

Röviden nyomja meg, ha a következő videóra szeretne váltani. Nyomja meg hosszan a gyors előretekeréshez.

6. Videólista

Megtekintheti és lejátszhatja a megfelelő videófajlt.

7. Videó teljes időtartama

8. USB eszköz

Ha két USB eszközzel rendelkezik, választhat, hogy a rendszer az USB1 vagy az USB2 bemenetről játssza le a videót.

Megjegyzés: Az internetről letöltött multimédiás formátumok tömörítési aránya és bitsebessége közötti különbségek és egyéb tényezők miatt nem mindegyik videót lehet dekódolni és lejátszani.

Megjegyzés: Ha a jármű sebessége elér egy bizonyos értéket, a rendszer az Ön biztonsága érdekében automatikusan biztonsági módba lép, és ilyenkor nem engedi lejátszani a videót.

Megjegyzés: A videó telefonhívás közben nem játszható le.

Megjegyzés: Ha a videó lejátszása közben szeretné „felébreszteni” a rendszert a menüsáv módba, akkor kattintson a képernyőre. Ha még egyszer rákattint a képernyőre, a rendszer kilép menüsáv módból.

USB-kép

Csatlakoztassa az USB eszközt az USB portba. Érintse meg a [Képek] mezőt a fő kezelőfelületen a Képek megtekintése kezelőfelületre történő belépéshez.

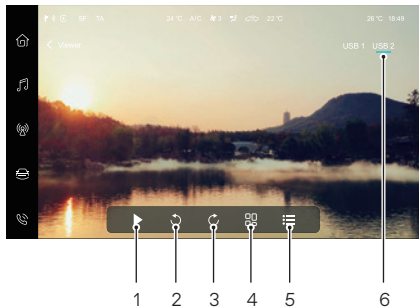

1. Automatikus lejátszás/A lejátszás szüneteltetése
2. Elforgatás az óramutató járásával ellentétesen
3. Elforgatás az óramutató járásával megegyezően
4. Indexkép

5. Képlista
6. USB eszköz

Ha Ön két darab USB eszközzel rendelkezik, akkor választhat, hogy a rendszer az USB1-ről vagy az USB2-ről játssza le a képeket.

Megjegyzés: A rendszer támogatja az USB eszközön tárolt képek megtekintését. A képfelbontásban és a formátum tömörítési arányában tapasztalható eltérések, valamint más tényezők miatt előfordulhat, hogy a rendszer nem tud minden képet dekódolni és megjeleníteni.

Megjegyzés: Ha a képek lejátszása közben szeretné „felébreszteni” a rendszert a menüsáv módba, akkor kattintson a képernyőre. Ha még egyszer rákattint a képernyőre, a rendszer kilép menüsáv módból.

Megjegyzés: Pöccintsen balra vagy jobbra az érintőképernyőn, ha szeretné átváltani a következő, illetve az előző képre.

Megjegyzés: A képet két ujjal ki is lehet nagyítani vagy visszakicsinyíteni az eredeti mértére.

A jármű és a mobiltelefon összekapcsolása

Megjegyzés: *Kizárólag a bal oldali USB port használható a jármű és a mobiltelefon összekapcsolására.*

Megjegyzés: *A mobiltelefon-modellekben és a rendszerverziókban tapasztalható eltérések miatt előfordulhat, hogy a mobiltelefonok nem fogják tudni normálisan használni a „jármű és a mobiltelefon összekapcsolása” funkciót.*

Android Auto *

Az Android Auto lehetővé teszi az androidos mobiltelefon és a fedélzeti információs és szórakoztató rendszer közötti információcserét, beleértve a térképekre, a zenékre, a telefonálásra, az üzenetkezelésre és a hangparancsokra vonatkozó információkat.

Az első használat előtt töltsse le és telepítse az Android Auto alkalmazást a mobiltelefonjára annak a térségnek az alkalmazás-áruházából, amelyben használni fogja az alkalmazást.

A használathoz csatlakoztassa a mobiltelefont az információs és szórakoztató rendszer főegységéhez egy megfelelő USB-kábel segítségével. A fő kezelőfelületen érintse meg az [Android Auto] mezőt az Android Auto kezelőfelületre történő belépéshez. Működtesse a kezelőfelületen megjelenő utasítás szerint. A sikeres csatlakozást követően elkezdheti használni a funkciót.

Apple CarPlay *

A funkcióval létrehozható az egyes iPhone funkciók (térkép, zene, telefonhívások, hangfelismerés stb.) és a fedélzeti főegység közötti kapcsolat.

Csatlakoztatási mód

1. Erősítse meg, hogy a mobiltelefon rendelkezik CarPlay funkcióval.
2. A mobiltelefon és a fedélzeti infotainment rendszer főegységének összekötésére használjon USB-kábelt.
3. A CarPlay elindításához érintse meg az [Apple CarPlay] területet az infotainment rendszer fő kezelőfelületén.
4. A jármű és a mobiltelefon sikeres összekapcsolódását követően az iPhone az infotainment egységen keresztül működtethető.
5. A fő rendszerinterfészhez való visszatéréshez nyomja meg a kezelőpanelen a KEZDŐLAP gombot.

Légkondicionáló

Érintse meg a [Fűtés, szellőzés és légkondicionálás] területet a fő kezelőfelületen a Légkondicionáló rendszer beállítási kezelőfelületre történő belépéshez. A részletekért tekintse meg a kézikönyvnek az „Elektronikus hőmérséklet-szabályozás kezelőfelülete” vagy az „Automatikus hőmérséklet-szabályozás kezelőfelülete” című részét.

360 fokos nézet *

Érintse meg a [360] mezőt a fő kezelőfelületen a 360 fokos nézet kezelőfelületére történő belépéshez. A részletekért tekintse meg a kézikönyvnek a „360 fokos körpanorámás rendszer” című szakaszát.

Járműbeállítások

A Járműbeállítások kezelőfelületre történő belépéshez a kezelőfelületen nyomja meg a Járműbeállítások gombot, vagy érintse meg a Járműbeállítások widgetet a fő kezelőfelületen. Itt lehet beállítani a világítást, az ajtózárat, a vezetésirányítást stb.

Beállítások

Érintse meg a [Beállítás] mezőt a fő kezelőfelületen a Beállítások kezelőfelületének megnyitásához. Beállíthatja a Bluetooth kapcsolatot, a hangot, a kijelzőt, az időt és a dátumot stb. és

megtekintheti a rendszeradatokat.

Megjegyzés: A Rendszeradatok kezelőfelületen Ön választhatja azt is, hogy az igényei szerint visszaállítja a gyári beállításokat. A gyári beállítások visszaállításakor a rendszer visszaállítja az infotainment főegységet az eredeti gyári alapbeállításaira, ebben az esetben a rendszerben található összes adat törlődik. Kérjük, hogy körültekintéssel használja.

Ülések és biztonsági berendezések

98	Ülések
103	Biztonsági övek
114	Légzsákos kiegészítő biztonsági rendszer
123	Gyerekülések

Ülések

Áttekintés



Menetközben NE módosítsa az üléspozíciót, máskülönben elveszítheti az autó feletti irányítást és személyi sérülést szenvedhet.

Az üléspozíció akkor ideális, ha kényelmes testtartásban tud vezetni, és karjait és lábait kissé behajlítva meg tudja fogni a kormánykereket és vezérelni tudja az összes berendezést. Olyan vezetési pozíciót válasszon, ami kényelmes, és amelyben teljes mértékben tudja irányítani a járművet.

Ne döntse túlságosan hátra az első ülés háttámláját. A biztonsági öv akkor tud optimális védelmet nyújtani, ha az üléstámla körülbelül 25°-os szögben van megdöntve a függőleges helyzethez képest. A vezetőülést és az első utasülést olyannyira hátra kell tolni, amennyire gyakorlati szempontból lehetséges. Ügyeljen az első ülés magasságának az állítása során, mert az ülés leengedésekor becsípődhet a hátsó utas lábfeje. Ha túl közel ül a légszákhoz, amikor az felfújódik, személyi sérülést szenvedhet, de ennek a kockázata csökkenthető az üléspozíció megfelelő beállításával.

Fejtámlák



A fejtámla magasságát úgy állítsa be, hogy a fejtámla teteje vonalban legyen a székben ülő személy fejének a tetejével. Így csökkenthető a feji és nyaki sérülések kockázata egy esetleges baleset esetén. Menetközben NE próbálja eltávolítani a fejtámlát vagy módosítani a pozícióját.



NE akasszon fel semmit a fejtámlára vagy annak rúdjaira.

A fejtámla megakadályozza a fej hátraleendülését baleset vagy vészfékezés esetén, így csökkentve a feji és nyaki sérülések kockázatát.

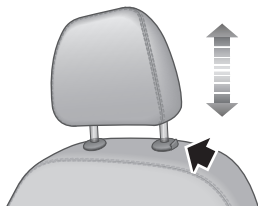

Ha feljebb szeretné állítani a fejtámlát, húzza felfelé a fejtámlát, majd a kívánt pozíció elérése után óvatosan nyomja lefelé a fejtámlát, hogy az a helyére rögzüljön. Ha szeretné eltávolítani a fejtámlát, nyomja meg és tartsa nyomva a fejtámla bal oldalán lévő vezetőhüvely-gombot (lásd a nyílnál), majd felfelé húzva távolítsa el a fejtámlát.

Ha alacsonyabbra szeretné állítani a fejtámlát, nyomja meg a fejtámla bal oldalán lévő vezetőhüvely-gombot (lásd a nyílnál), majd tolja lefelé a fejtámlát. A kívánt pozíció elérése után engedje el a gombot, majd óvatosan nyomja lefelé a fejtámlát, hogy az a helyére rögzüljön.

Első ülések

Mechanikus ülés

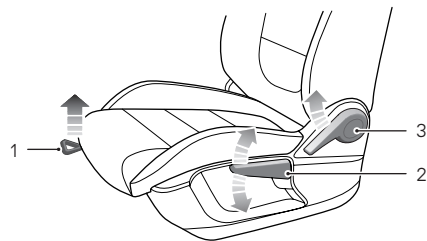

- Előrefelé/hátrafelé mozgatás

Emelje fel az ülésalap alatt található kart (1), csúsztassa az ülést a kívánt pozícióba, majd engedje el a kart. Ügyeljen rá, hogy az ülés rögzüljön a helyén.

Ülések és biztonsági berendezések

- Az üléslap magasságának a beállítása *

Az üléslap emeléséhez emelje fel a fogantyút (2) (szükség szerint akár többször is), az üléslap leengedéséhez pedig nyomja lefelé a kart.

- A háttámla beállítása

Emelje fel a fogantyút (3), állítsa be a háttámlát kényelmes helyzetbe, majd engedje le a kart.

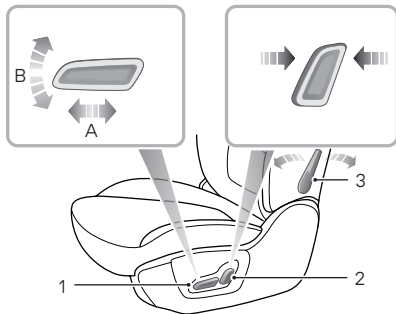

Elektromos ülés

- Előre/hátrafelé mozgatus

Nyomja a kapcsolót (1) az „A” irányba, hogy előre/hátrafelé mozgatussal beállithassa az ülést.

- Az üléslap magasságának a beállítása *

Mozgassa a kapcsolót (1) a „B” irányba, hogy beállithassa az üléslap magasságát.

- A háttámla beállítása

Mozgassa előre/hátrafelé a kapcsolót (2) addig, amíg a háttámla a kívánt szögbe nem ér.

- A deréktámasz beállítása *

Mozgassa a kart (3) a deréktámasz keménységének módosításához.

Hátsó ülések

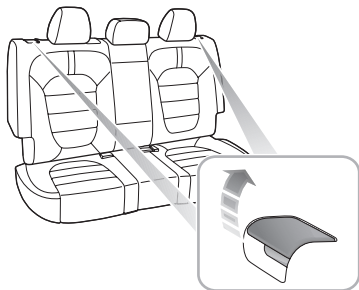

A hátsó ülések háttámlájának a beállítása

Húzza fel a hátsó ülés háttámlájának a tetején lévő vezérlőkart a háttámla reteszelésének a kioldásához, állítsa a háttámlát a kívánt pozícióba, majd engedje el a kart. Ügyeljen rá, hogy a háttámla teljesen rögzüljön a helyére.

A hátsó ülések lehajtása

A csomagter megnövelése érdekében teljesen lehajtható a hátsó ülések háttámlája. Ha teljesen szeretné lehajtani a háttámlát, először illessze be a hátsó ülés biztonsági övének a csatját a megfelelő nyílásba, engedje le teljesen (vagy távolítsa el) az összes fejtámlát, húzza fel az ülés háttámlájának a tetején található megfelelő vezérlőkart, majd hajtsa előre az ülés háttámláját.

A háttámla függőleges helyzetbe történő visszaállításához húzza fel az ülés háttámlájának a tetején található megfelelő vezérlőkart a reteszelés kioldásához, emelje meg a hátsó ülés háttámláját. A kívánt függőleges pozíció elérésekor egy kattán hangot lehet hallani. Ügyeljen rá, hogy a háttámla rögzüljön a helyére.

Megjegyzés: Amikor visszaállítja a hátsó ülés háttámláját a kívánt pozícióba ügyeljen rá, hogy a hátsó ülés biztonsági öve ne csípődjön be.

Megjegyzés: Ha a hátsó ülés fejtámlája nincs teljesen leengedve vagy az első ülés háttámlája túlzottan hátra van döntve, nagyon valószínű, hogy a hátsó ülés lehajtása során meg fog sérülni az első ülés hátulja, a kis tárolórekesz vagy a hátsó ülés fejtámlája.

Megjegyzés: Ha a hátsó ülés biztonsági övének a csatja nincs teljesen behelyezve a megfelelő nyílásba, nagyon valószínű, hogy a háttámla lehajtása során meg fog sérülni a hátsó ülés háttámlájának a huzata vagy szivacsja.

Az első ülés fűtése*



Ha a csupasz bőr huzamosabb ideig érintkezik a fűtött üléssel, az ülés égési sérülést okozhat.

Az első ülések üléslapjában és háttámlájában fűtőelemek találhatók. Az autó beindítását követően lépjen be a légkondicionáló kezelőfelületére, majd nyomja meg az ülésfűtési kapcsolót a kijelzőn a megfelelő ülés fűtési funkciójának bekapcsolásához.



Az egyik ülésfűtési kapcsoló megnyomásakor a megfelelő ülés felmelegszik. Ha újból megnyomja a kapcsolót, a fűtési funkció kikapcsolódik. Amikor az ülésfűtési funkció aktív, a kapcsolóban található működésjelző lámpa világít. Amikor az üléslap és a háttámla hőmérséklete körülbelül 38 °C-os lesz, a fűtési funkció automatikusan kikapcsolódik.

FONTOS

- A fűtött üléseket NE takarja le takaróval, párnával vagy más – szigetelési célú – tárggyal vagy anyaggal.
- Ha az ülés hőmérséklet elérte a 38 °C-ot és tovább melegszik, kérjük, kapcsolja ki az ülésfűtést és forduljon egy hivatalos MG márkaszervizhez.
- A vezetőülés túlzott fűtése álmoságot okozhat és befolyásolhatja a biztonságos vezetést.

Biztonsági övek



Fontos, hogy az összes biztonsági övet megfelelően használják. Mindig győződjön meg róla, hogy az összes utasnál be van kapcsolva a biztonsági öv. NE szállítson olyan utasokat, akiknél nem lehet a megfelelő pozícióba beállított biztonsági övet használni. A biztonsági övek nem megfelelő használata súlyos vagy akár halálos személyi sérülést is eredményezhet egy esetleges baleset esetén.



A légszákok nem tudják helyettesíteni a biztonsági öveket. A légszákok a felfújódáskor csak kiegészítő védelmet nyújtanak, és nem minden baleset során fújódnak fel a légszákok. Akár felfújódnak a légszákok, akár nem, a biztonsági övek képesek csökkenteni a súlyos vagy akár halálos személyi sérülések kockázatát egy esetleges baleset esetén. Ezért a biztonsági öveket megfelelően kell használni.



Menetközben SOHA ne csatolja ki a biztonsági övet. Baleset vagy vészfékezés esetén súlyos vagy akár halálos személyi sérülés történhet.



Ebben a járműben található egy biztonsági övre figyelmeztető lámpa, amely emlékezteti Önt, hogy kapcsolja be a biztonsági övét.

Menet közben mindig bekapcsolva kell lennie a biztonsági öveknek, mert:

- soha nem tudhatja, hogy balesetet fog-e szenvedni, és ha igen, mennyire lesz súlyos;
- sok olyan baleset van, ahol a megfelelően bekapcsolt biztonsági övvel utazó utasok jól védettek, azonban akiknél nincs bekapcsolva a biztonsági öv, súlyos vagy akár halálos személyi sérülést is szenvednek.

Ezért az összes utas köteles megfelelően bekapcsolni a biztonsági övet még rövid távolságra is.

A biztonsági övek által nyújtott védelem



A hátsó ülésen utazóknál is épp olyan fontos, hogy megfelelően használják a biztonsági övet. Máskülönben egy esetleges balesetén esetén a hátsó utasok, akiknél nincs megfelelően bekapcsolva a biztonsági öv, előre repülhetnek, és így önmagukat, a vezetőt és más utasokat is veszélyeztethetnek.

Ülések és biztonsági berendezések

Amikor a jármű mozgásban van, az autóban ülő személyek épp olyan gyorsan haladnak, mint az autó.

Egy esetleges frontális ütközésnél vagy vészfékezésnél a jármű ugyan megállhat, de az utasok mindaddig haladnak tovább, amíg álló tárggyal nem érintkeznek. Ez a tárgy lehet a kormánykerék, a műszerfal, a szélvédő vagy más tárgyak.

A megfelelően bekapcsolt biztonsági öv kiiktatja ezt a sérülési veszélyt. A megfelelően bekapcsolt biztonsági öv egy esetleges balesetnél vagy vészfékezésnél automatikusan megfeszül, hogy a járművel együtt az Ön haladási sebességét is csökkentse, és így megelőzze a kontrollálatlan mozgást, ami a vezetőnek és más utasoknak is súlyos sérülést okozhat.

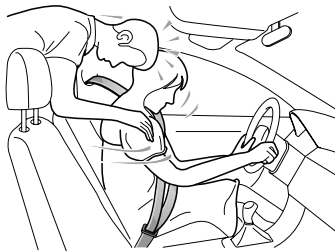

A biztonsági övek használata



Ha a biztonsági öveget nem megfelelően használják, egy esetleges baleset esetén súlyos vagy akár halálos személyi sérülés is történhet.



A biztonsági övet egyetlen személyre tervezték. TILOS több embernek egyidejűleg használni ugyanazt a biztonsági övet.



NE tartson a karjában kisbabát vagy gyermeket úgy, hogy őt is átfogja a biztonsági övvel.



A biztonsági öv használata során ne viseljen vastag kabátot vagy ruhadarabokat. Ezek befolyásolhatják a biztonsági öv által nyújtott védelmet.



A biztonsági öveget nem szabad kemény vagy hegyes tárgyakra (például tollakra, szemüvegre vagy kulcsokra) ráhúzni, mert ezek személyi sérülést okozhatnak.



A biztonsági övek nem tudnak megfelelően működni, ha az ülések túlságosan hátra vannak döntve. NE vezessen úgy, hogy az ülések túlságosan hátra vannak döntve.

A járművében található biztonsági öveget normál méretű felnőttekre tervezték. A dokumentum ezen része a felnőttek általi használatra vonatkozik. A biztonsági öv gyermekeknél történő használatáról az „A biztonsági övek használata gyermekeknél” részben olvashat bővebben.

Az összes biztonsági öv derék- és vállöves hárompontos biztonsági öv.

A hatékony védelem fenntartása érdekében az utasoknak megfelelő irányban kell ülniük, lábfejüket maguk előtt a padlón kell tartaniuk, testüket közel függőleges (nem túlzottan hátradöntött) pozícióban kell tartaniuk, a biztonsági övet pedig megfelelően be kell kapcsolniuk.

A biztonsági övek bekapcsolása

Kérjük, hogy a biztonsági öv megfelelő bekapcsolásához kövesse az alábbi utasításokat.

1. Állítsa be megfelelően az ülést.
2. Húzza ki egyenletesen a biztonsági övet a fém nyelvnél fogva, majd vezesse át a vállán és a mellkasán. Ügyeljen rá, hogy az öv ne tekeredjen meg.

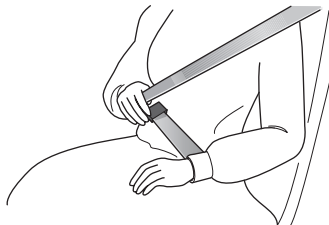

3. Helyezze a fém nyelvet a csatba, amíg egy kattantást nem hall. Ez jelzi, hogy a biztonsági öv biztonságosan rögzült.

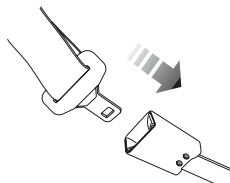

4. Ha az öv laza, feszítse meg az övet az átlós részének a felfelé húzásával.
5. A biztonsági öv kikapcsolásához nyomja meg a csaton található piros gombot. A biztonsági öv automatikusan visszahúzódik az eredeti helyére.

FONTOS

- Mindig ügyeljen rá, hogy az ajtó becsukásakor ne csipődjön be a biztonsági öv az ajtónyílásba. Máskülönben az öv és az ajtó is károsodhat.
- Ha túl gyorsan próbálja kihúzni a biztonsági övet, előfordulhat, hogy az megfeszül. Ilyen esetben hagyja kissé visszahúzódni a biztonsági övet, majd lassan húzza át a testén.
- Ha a biztonsági övet nehéz kihúzni, előfordulhat, hogy a szövet megtekeredett. Ilyen esetben húzza ki teljesen a biztonsági övet, szüntesse meg a tekeredést, majd hagyja lassan visszahúzódni a biztonsági övet.
- A hátsó ülések biztonsági öveit a használatuk után mindig teljesen vissza kell engedni a megfelelő pozícióba, máskülönben beakadhatnak az üléslap és a háttámla közé. Menetközben a biztonsági övet akkor is kötelező bekapcsolva tartani, ha az öv nem teljesen sima, azonban a biztonsági öv megtekeredett része nem érintkezhet az utassal. Ilyen esetben kérjük, forduljon egy hivatalos MG márkaszervizhez javítás céljából.

A biztonsági övek megfelelő elvezetése



Ügyeljen rá, hogy a biztonsági öv megfelelő pozícióban legyen a testen. **SOHA** ne húzza át a nyakon vagy a hason, és **SOHA** ne próbálja átfűzni a háta mögött vagy a karjai alatt.

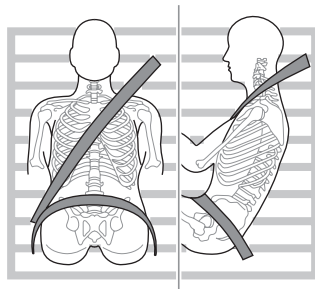

A biztonsági övek használata során a derékövnek a lehető legalacsonyabban kell elhelyezkednie a csípőn. **SOHA** ne húzza át a hason. Egy esetleges baleset esetén a deréköv erőt fejt ki a csípőre, és így csökkenti annak a kockázatát, hogy Ön kicsússzon a deréköv alatt.

Ülések és biztonsági berendezések

Ha Ön elcsúszik a deréköv alatt, az öv a hasára fog kifejteni erőt, ami súlyos vagy akár halálos sérülést is okozhat. Az öv átlós részének a váll és a mellkas középső részén kell keresztül haladnia. Egy esetleges vészfékezés vagy baleset esetén az öv átlós része megfeszül. SOHA ne húzza át a biztonsági övet a nyakon, a karjai alatt vagy a háta mögött.

A biztonsági övek akkor nyújtanak maximális védelmet, amikor nincsenek megtekeredve, nincsenek meglazulva, és érintkeznek a testtel.

A felső rögzítőpont magasságának a beállítása



Menetközben NE próbálja módosítani a biztonsági öv magasságát.



Indulás előtt győződjön meg arról, hogy a biztonsági öv rögzítőpontja megfelelő magasságra van beállítva és rögzítve van abban a magasságban. Máskülönben esetleges baleset esetén súlyos vagy akár halálos sérülés is történhet.

A járműben felső rögzítőpontok találhatóak, amelyekkel beállítható a vezető és az utas biztonsági övének a magassága. Úgy állítsa be a magasságot, hogy az öv átlós része a váll középső részén haladjon át. A biztonsági övet a nyaktól és a fejtől távol tartva, úgy kell beállítani, hogy az utas ne tudjon elcsúszni az öv alatt. Ha a biztonsági övet nem megfelelő pozícióba állítják, csökken a hatékonysága egy esetleges baleset vagy vészfékezés esetén.



A biztonsági öv rögzítőpontjának megfelelő beállítása

1. Fogja meg a biztonsági övet.

2. Nyomja meg a kioldó gombot, és állítsa a kívánt pozícióba a magasságállítót. Az állító szerkezetet a csúszka eltolásával mozgathatja.
3. Miután sikerült a megfelelő pozícióba állítani az állító szerkezetet, engedje el a gombot. Próbálja meg lefelé mozgatni az állító szerkezetet, így meggyőződve arról, hogy az megfelelően rögzült a helyére. A biztonsági övet csak akkor szabad használni, ha az állító szerkezet rögzült a helyére.

A biztonsági öv használata várandósság során

A megfelelő pozícióba beállított és bekapcsolt biztonsági öv az anyának és a magzatnak is védelmet nyújt egy esetleges baleset vagy vészfékezés esetén.



A biztonsági öv átlós részének a mellkason kell keresztül haladnia, mint normál esetben, a derékövnek pedig a has alatt kell áthaladnia, és alacsonyan, feszesen kell illeszkednie a csípőcsomóhoz. SOHA ne húzza át az övet a hason vagy a has felett.

További információkért kérjük, forduljon orvosához.

A biztonsági övek használata fogyatékkal élő személyeknél

Törvényi kötelezettség, hogy minden utasnál be legyen kapcsolva a biztonsági öv, és ez a fogyatékkal élő személyekre is vonatkozik.

A fogyatékoság jellegétől és mértékétől függően forduljon az orvosához további információkért.

Ülések és biztonsági berendezések

A biztonsági övek használata gyermekeknél



Megfelelő védőintézkedéseket kell tenni, hogy a gyermekek biztonságosan utazhassanak.

A gyermekeknek a hátsó üléshez rögzített gyerekülésben kell utazniuk biztonsági okokból.

Csecsemők



Kizárólag a gyermek korához, magasságához és súlyához megfelelő, ajánlott gyereküléseket szabad használni.



Menetközben SOHA ne próbáljon a karjában tartani gyermeket vagy csecsemőt. Egy esetleges ütközés során a gyermek súlya olyan mértékű erőhatást kelthet, hogy Ön nem fogja tudni megtartani a gyermeket. A gyermek előre repülhet, és így súlyos vagy akár halálos sérülést is szenvedhet.

A járművében található biztonsági öveket felnőttekre tervezték, így gyermekeknél nem használhatók. Egy esetleges baleset esetén a gyermekek nem lennének biztonságban, így súlyos vagy akár halálos sérülést is szenvedhetnének.

A csecsemőket arra alkalmas gyerekülésben KELL szállítani. Kérjük, hogy a megfelelő ülés kiválasztása során vegye figyelembe a gyerekülésgyártók útmutatásait. Kövesse a gyártó beszerelési utasításait. Bővebb információkért kérjük, tekintse meg a „Gyerekülések” részt ebben a fejezetben.

Idősebb gyermekek



SOHA ne próbáljon egy biztonsági övvel több gyermeket bekötni. Egy esetleges baleset esetén a gyermekek nem lennének biztonságban, így súlyos vagy akár halálos sérülést is szenvedhetnének.

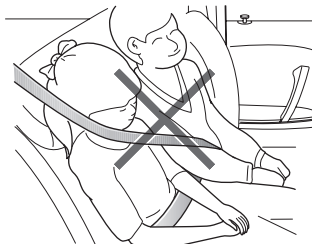

Ahogy a gyermekek nőnek, egy idő után már nem lesz szükségük gyerekülésre. Innentől kezdve a jármű normál biztonsági övét kell használniuk. Kérjük, gondoskodjon róla, hogy a biztonsági öv megfelelően helyezkedjen el a gyermek testén.

Amikor a biztonsági övet gyermeknél használja, mindig ellenőrizze az öv megfelelő pozicionálását. A biztonsági öv magasságát úgy állítsa be, hogy a vállöv távol maradjon a gyermek arcától és nyakától. A derékövet a lehető legalacsonyabban kell elhelyezni a csipőn, és kellő feszességre meg kell húzni. A megfelelő pozicionálásnak köszönhetően a biztonsági öv a gyermek testének legerősebb részére tudja átadni a kifejtett erőt egy esetleges baleset esetén.

Ha a vállöv túl közel van a gyermek arcához vagy nyakához, szükség lehet egy gyerekülés-magasító használatára (mindig ügyeljen rá, hogy a magasító megfeleljen az esetlegesen releváns törvényeknek és szabványoknak).

A biztonsági övek előfeszítői



A biztonsági öv előfeszítője csak egyszer aktiválódik. Ha ez megtörtént, az előfeszítőt KI KELL CSERÉLNI. Ha nem cserélik ki az előfeszítőt, csökken a jármű védőrendszerének a hatékonysága.



Ha az előfeszítő aktiválódott, a biztonsági övek továbbra is ellátják a védelmi feladatukat, ezért a biztonsági öveget kötelező használni, ha a jármű vezethető állapotban maradt. A biztonsági öv előfeszítőjét a lehető leghamarabb ki kell cseréltetni egy hivatalos MG márkaszervizben.

A járműben a biztonsági övek előfeszítésére szolgáló berendezések találhatók. Ezeket arra tervezték, hogy visszahúzzák a biztonsági öveget. Egy esetleges súlyos baleset esetén a légzsákokkal együtt lépnek működésbe. Arra tervezték őket, hogy visszahúzzák a biztonsági övet és „rögzítsék” az ülésen utazó személyt.

Ha a biztonsági öv előfeszítőjénél bármilyen hiba jelentkezik, a rendszer értesíti a vezetőt (a műszercsoporton megjelenik a légzsákra vonatkozó figyelmeztetőlámpa). Lásd a „Figyelmeztető- és jelzőlámpák” részt a „Műszerek és kezelőszervek” fejezetben.

A biztonsági öv előfeszítője csak egyszer tud aktiválódni. Ha ez megtörtént, az előfeszítőt ki kell cserélni. Ezzel egyidejűleg szükség lehet az egyéb SRS alkatrészek cseréjére is. Kérjük, tekintse meg az „A légzsákrendszer alkatrészeinek a cseréje” részt.

FONTOS

- A biztonsági öv előfeszítője kisebb ütközéseknél nem aktiválódik.
- Az előfeszítőt kizárólag a márkaszerviz azon technikusainak szabad eltávolítaniuk vagy kicserélniük, akiket a gyártó erre a feladatra kiképzett.
- Bizonyos alkatrészeket az első forgalomba helyezéstől (vagy a csere-előfeszítő beszerelési dátumától) számított 10 év elteltével ki kell cserélni. A munka végeztével alá kell írni és le kell pecsételni a Szervizjegyzőkönyvek megfelelő oldalát.

A biztonsági övek ellenőrzése, karbantartása és cseréje

A biztonsági övvel kapcsolatos ellenőrzések



Ha a biztonsági öv elhasad, elkopik vagy elkezd kidörzsölni, előfordulhat, hogy nem fog megfelelően működni egy esetleges baleset esetén. Ha bármiféle sérülésre utaló jelet lát, azonnal cseréltesse ki az övet.



A biztonsági öv csatján található piros kioldó gombnak mindig felfelé kell állni, hogy egy esetleges vészhelyzet esetén könnyen ki lehessen kapcsolni az övet.

Kérjük, a következő utasítások alapján rendszeresen ellenőrizze a biztonsági öv visszajelző lámpáját, a biztonsági övet, a fém nyelvet, a csatot, a visszahúzó szerkezetet, valamint a rögzítőeszközt:

- Helyezze a biztonsági öv fém nyelvét a megfelelő csatba, majd a csathoz közel húzza meg gyorsan az öv szövet részét, hogy meggyőződjön róla, hogy a csat megfelelően reteszel.
- Fogja meg a fém nyelvet, és húzza gyorsan előre felé a biztonsági övet, hogy meggyőződjön róla, hogy a biztonsági öv orsója automatikusan reteszelődik és így nem engedi kihúzódnia a szövet résznek.

- Húzza ki teljesen a biztonsági övet, és nézze meg, hogy lát-e rajta tekeredést, dörzsölődést, hasadást vagy kopott területeket.
- Húzza ki teljesen a biztonsági övet, majd hagyja lassan visszahúzódni, hogy meggyőződjön róla, hogy az öv a teljes hosszon folyamatosan és akadásmentesen működik.
- Nézze meg, hogy hiányzik-e vagy elromlott-e a biztonsági öv bármelyik alkatrésze.
- Győződjön meg róla, hogy a biztonsági öv figyelmeztetőrendszere teljesen működőképes.

Ha a biztonsági öv fenti ellenőrzései közül bármelyiknél hibát tapasztal, azonnal forduljon egy hivatalos MG márkaszervizhez javítás céljából.

A biztonsági övek karbantartása



Semmilyen formában NE próbálja meg a biztonsági öveget eltávolítani, beszerezni, módosítani, szétszerelni vagy leselejtezni. Az esetlegesen szükséges javításokat egy hivatalos MG márkaszervizben végeztesse el. A nem megfelelő kezelés nem megfelelő működéshez vezethet.



Ügyeljen rá, hogy a biztonsági övek szerkezeteibe ne kerülhessenek idegen- vagy hegyes tárgyak. NE hagyja, hogy a biztonsági öv csatjába folyadék kerüljön, máskülönben előfordulhat, hogy a nyelv nem fog megfelelően bekapcsolódni.

A biztonsági öveget csak kézmeleg szappanos vízzel szabad tisztítani. NE használjon oldószert a biztonsági öv tisztításához. NE próbálja kifehéríteni vagy befesteni a biztonsági övet, máskülönben meggyengülhet a szövetheder szerkezete. A tisztítás után törölje át egy törülköendővel, majd hagyja megszáradni. Csak akkor hagyja a biztonsági övet teljesen visszahúzódni, MIUTÁN a biztonsági öv szövetheder része teljesen megszáradt. A biztonsági övek mindig legyenek tiszták és szárazak.

Ha a visszahúzó (orsó) szerkezetben felgyülemlik a por vagy egyéb szennyeződés, a biztonsági öv lassabban fog visszahúzódni. Kérjük, távolítsa el az esetleges port, szennyeződést egy tiszta és száraz törülköendővel.

A biztonsági övek cseréje



Balesetek során károsodhat a biztonsági öv-rendszer. A károsodás után előfordulhat, hogy a biztonsági öv-rendszer nem tud védelmet nyújtani a gépkocsiban utazóknak, ami súlyos vagy akár halálos kimenetelű sérüléshez is vezethet. Baleset után a biztonsági öveget azonnal ellenőrizni kell és szükség esetén azonnal ki kell cseréltetni őket.

Kisebb ütközéseknél a biztonsági öveget nem feltétlenül kell kicseréltetni, azonban előfordulhat, hogy a biztonsági öv-rendszer egyéb részeit meg kell vizsgáltatni. További információért kérjük, forduljon egy hivatalos MG márkaszervizhez.

Légzsákos kiegészítő biztonsági rendszer

Áttekintés



Az SRS légzsák csak súlyos frontális ütközésnél nyújt védelmet, és ott is csak KIEGÉSZÍTŐ védelmet. A légzsáktól függetlenül szükséges és kötelező használni a biztonsági övet.



A légzsákok és a biztonsági övek együttesen optimális védelmet nyújtanak a felnőtteknek, a csecsemőknek azonban nem. A járműben található biztonsági öveket és légzsákrendszert nem csecsemők védelmére tervezték. A csecsemők védelméről gyerekülésekkel kell gondoskodni.

A légzsákos kiegészítő biztonsági rendszer általában a következőkből tevődik össze:

- Első légzsákok (a kormánykerék közepében, valamint a műszerfal kesztyűtartó feletti részében találhatók)
- Ülésoldallégzsákok (az üléstámla külső oldalában találhatók)

- Függenylégzsákok (a tetőkárpit mögött található)

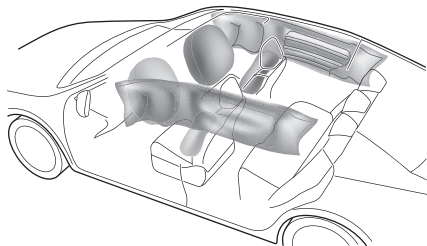

Azokon a helyeken, ahova légzsák van beszerelve, az AIRBAG (LÉGZSÁK) figyelmeztetőjel látható.

Légzsákra vonatkozó figyelmeztető jelzőlámpa



A légzsákra vonatkozó figyelmeztető jelzőlámpa a műszercsoportban található. Ha ez a lámpa nem alszik ki vagy vezetés közben világítani kezd, ez azt jelzi, hogy az SRS rendszerrel vagy a biztonsági övekkel kapcsolatos hiba észlelhető.

Kérjük, hogy mihamarabb forduljon egy hivatalos MG javítóműhelyhez. Ha hiba észlelhető az SRS rendszerrel vagy a biztonsági övekkel kapcsolatban, ez azt jelentheti, hogy az alkatrészek nem aktiválódnak egy esetleges baleset esetén.

A légszák aktiválódása



Az elöl utazóknak nem szabad a lábfejüket, a térdüket vagy más testrészüket az első légszákokhoz érinteni vagy azok közelébe tenni.



A felfújódó légszákok sérülést okozhatnak. Ennek a kockázatnak a minimalizálása érdekében mindig megfelelően kell használni a biztonsági öveget. Továbbá a vezetőnek és az elöl utazó utasnak úgy kell beállítania az ülést, hogy elegendő távolság legyen az első légszákokig. Ha a járműben oldallégszákok/függönylégszákok is találhatóak, a vezetőnek és az elöl utazó utasnak is úgy kell ülnie, hogy elegendő távolság legyen a felsőtestük és a jármű oldala között. Így biztosítható a maximális védelem az oldallégszákok/függönylégszákok aktiválódásakor.

Ülések és biztonsági berendezések



Ha a járműben gyermekek is utaznak, de nincs megfelelő védelmük, a légszákok felfújódása súlyos vagy akár halálos sérülést is okozhat nekik. NE tartson gyermeket a karjában vagy a térdén, amikor a jármű mozgásban van. A gyermekeket az életkoruknak megfelelő biztonsági övvel kell rögzíteni. NE hajoljon ki a mozgásban lévő gépkocsi ablakán.



Ha a légszák felfújódásakor túl közel tartózkodik a légszákhoz, felhorzsolódhat az arca vagy egyéb sérüléseket szenvedhet.



NE tegyen semmilyen tárgyat a légszákokra vagy azok közelébe. Az ilyen tárgyak korlátozhatják a légszák felfújódási útját, valamint a felfújódáskor nagy sebességgel szétrepülhetnek és sérülést vagy súlyos károkat okozhatnak.



A felfújódáskor a légszák alkatrészei nagyon felforrósodnak. NE érjen hozzá a légszákhoz kapcsolódó alkatrészekhez. Máskülönben égési vagy egyéb súlyos sérüléseket szenvedhet.



NE kopogtassa meg és ne üsse meg a légszákok és a hozzájuk kapcsolódó alkatrészek beszerelési helyeit, máskülönben a légszákok véletlenül felfújódhatnak és súlyos vagy akár halálos sérülést is okozhatnak.

Baleset esetén a légszák vezérlőegysége figyeli az ütközés hatására fellépő lassulás vagy gyorsulás mértékét, és ez alapján dönti el, hogy fel kell-e fújni a légszákokat. A légszák késedelem nélkül, gyakorlatilag azonnal felfújódik jelentős erővel és nagy hanggal.

Ha az autó súlyos frontális ütközést szenved, a légszákok kiegészítő védelmet nyújtanak a mellkasi területnek és az arcnak, feltéve, hogy az elöl utazók megfelelő testhelyzetben ülnek és megfelelően be vannak csatolva a biztonsági övvel.

Az oldallégszákokat és a függönylégszákokat arra tervezték, hogy súlyos oldalirányú ütközés esetén kiegészítő védelmet nyújtsanak a test azon oldalának, ahonnan az ütközés történik.

FONTOS

- A légszákok nem tudnak védelmet nyújtani az utasok alsó testrészeinek.
- A légszákokat nem hátulról érkező, enyhe frontális vagy oldalirányú ütközésekre tervezték. Továbbá az autó felborulásakor és erős fékezéskor sem fújódnak fel.
- Az elülső légszákok és az oldallégszákok nagyon gyorsan felfújódnak, majd le is engednek, így esetleges második hullámú ütközésekkel szemben nem nyújtanak védelmet.
- A légszák felfújódásakor apró szemcsejű por szabadul a levegőbe. Ez nem hibajelenség. Mindazonáltal ez a por irritálhatja a bőrt, és alaposan ki kell mosni a szemből és az esetleges vágási vagy horzsolódási sebektől.
- Az elülső légszákok és az oldallégszákok a felfújódást követően azonnal leengednek. Így fokozatosan tompítják az ütközés erejét, és nem akadályozzák a vezető előrefelé történő kilátását az autóból.

Első légszákok



SOHA ne használjon hátrafelé néző gyerekülést olyan ülésen, amely előtt AKTÍV LÉGSZÁK található. Máskülönb a GYERMEK SÚLYOS vagy akár HALÁLOS SÉRÜLÉST is szenvedhet. Tekintse meg az „Az utaslégszák kikapcsolása” részt.



Az elöl utazóknak nem szabad a lábfejük, a térdüket vagy más testrészüket az első légszákokhoz érinteni vagy azok közelébe tenni.



Ha nagyon egyenetlen terepen halad a járművel, szélsőséges esetekben előfordulhat, hogy felfújódnak a légszákok. Kérjük, legyen nagyon körültekintő, amikor egyenetlen terepen halad.

A légszákokat úgy tervezték, hogy súlyos ütközések hatására fújódnak fel. A következő körülmények hatására felfújódhatnak a légszákok.

- Nagy sebességű frontális ütközés mozgathatatlan vagy nem deformálható szilárd tárgyakkal való ütközés.
- Olyan körülmények, amelyek súlyos kárt okozhatnak az alvázban (például járdaszegélynek vagy útszélnak ütközés, vagy mély hasadékbba vagy lyukba hajtás).

Ülés-oldallégzsákok



Az ülés gyártása és anyaga kritikus fontosságú az oldallégzsákok megfelelő működéséhez.

Ezért kérjük, hogy NE húzzon olyan üléshuzatot az ülésekre, amelyek befolyásolhatják az oldallégzsák felfújódását.

Súlyos oldalirányú ütközés esetén a releváns (értsd: csak az érintett oldali) oldallégzsák felfújódik.

- A légzsák akkor fújódik fel, ha a jármű oldala szilárd tárggyal vagy egy másik járművel ütközik.

Függőnylégzsákok

Súlyos oldalirányú ütközés esetén a releváns (értsd: csak az érintett oldali) függőnylégzsák nyílik ki (lép működésbe).

- A függőnylégzsák akkor fújódik fel, ha a jármű oldala szilárd tárggyal vagy egy másik járművel ütközik.

Olyan körülmények, amikor a légzsákok nem fújódnak fel

Az, hogy a légzsákok felfújódnak-e, nem a jármű sebességétől függ, hanem attól, hogy milyen tárggyal ütközik a jármű, milyen szögben történik az ütközés, és hogy az ütközés hatására milyen mértékben változik a jármű sebessége. Ha a jármű karosszériája elnyeli vagy szétszórja az ütközés erejét, előfordulhat, hogy a légzsákok nem fújódnak fel. Mindazonáltal az ütközés körülményeitől függően előfordulhat, hogy a légzsákok felfújódnak. Vagyis a légzsákok felfújódása nem kizárólag a járművet ért kár súlyosságától függ.

Első légzsákok

Bizonyos körülmények között előfordulhat, hogy az első légzsákok nem fújódnak fel. A következőkben írunk néhány példát:

- Az ütközés a jármű elejének nem a közepét éri.
- Az ütközés nem elég erős (a jármű olyan tárggyal ütközik, ami nem szilárd, például lámpaoszloppal vagy sávelválasztó korláttal).
- Az ütközési területen magasan fekszik (például ütközés egy teherautó emelőhátfalával).
- Az ütközés a jármű hátulját vagy oldalát éri.

- A jármű felborul.
- Frontális ütközés védőkorrálattal, de nem teljesen szemből, hanem bizonyos szögben.

Ülésoldallégzsákok és függőnylégzsákok

Bizonyos körülmények között előfordulhat, hogy az ülésoldallégzsákok és a függőnylégzsákok nem fújódnak fel. A következőkben írunk néhány példát:

- Oldalirányú ütközések bizonyos szögben.
- Kisebb oldalirányú ütközések (például egy motorkerékpárral).
- Olyan ütközések, amelyek a jármű oldalának nem a közepét érik, hanem túlságosan az első tér vagy a csomagtér felé található.
- A jármű felborul.
- Frontális ütközés védőkorrálattal, de nem teljesen szemből, hanem bizonyos szögben.
- A rézsús ütközés nem elég erős (a jármű olyan tárggyal ütközik, ami nem szilárd, például lámpaoszloppal vagy sáveválasztó korláttal).
- Az ütközés nem elég erős (egy másik járművel, függetlenül, hogy az álló helyzetben van-e vagy mozog).
- Az ütközés a jármű hátulját éri.

Az utaslégzsák kikapcsolása

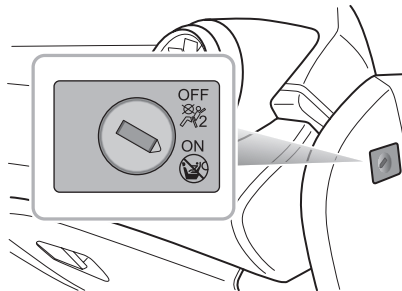

Az első utaslégzsák kapcsolója a jobb oldali műszerfal végén található fedőkártyában helyezkedik el. Helyezze be a kulcsot, majd fordítsa el a kapcsolót az ON (utaslégszák bekapcsolása) vagy az OFF (utaslégszák kikapcsolása) pozícióba.

Megjegyzés: Az első utaslégzsákot csak akkor kapcsolja ki, ha hátrafelé néző gyerekülést szerel az első utasülésre.

Ülések és biztonsági berendezések

Megjegyzés: Ha az elülső utasülésben felnőtt fog utazni, kapcsolja be a légszákot.

Amikor a kapcsoló az ON (BEKAPCSOLVA) állásban van, a lámpaegységben található PAB kijelző panelben lévő ON jelzőlámpa világít, jelezve, hogy az első utaslégszák be van kapcsolva.

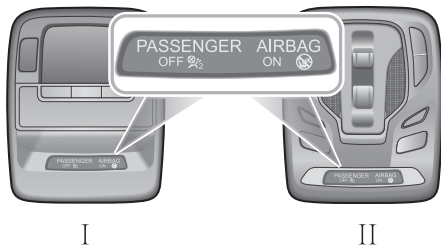

Az első utaslégszák állapotjelző lámpája a tetőre szerelt belsőlámpa-egységben található. A lámpaegység kialakítása a jármű konfigurációjától függ.

Amikor a kapcsoló az OFF (KIKAPCSOLVA) állásban van, a lámpaegységben található PAB kijelző panelben lévő OFF jelzőlámpa világít, jelezve, hogy az első utaslégszák ki van kapcsolva.

A légszék szervizelése és cseréje

Szervizelési információk



NE próbálja beszerelni vagy módosítani a légszékot. Szigorúan tilos bármilyen változtatást végezni a járműszerkezet vagy a légszékrendszer kábelkötegében.



Tilos módosítást végezni a járműszerkezetben. Ez befolyásolhatja az SRS normál működését.



NE hagyja, hogy ezeket a területeket elárasszák folyadékok, és NE használjon maró/oldó tisztítószer, bútorápoló krémet vagy polírozópasztát.



Ha víz jut az SRS rendszerbe vagy a víz beszennyezi az SRS rendszert, ez a víz károsíthatja az SRS rendszert és befolyásolhatja a felfújódást. Ilyen esetben azonnal forduljon egy hivatalos MG márkaszervizhez.

A légszék SRS rendszer károsodásának megelőzése érdekében a következő területeket **KIZÁRÓLAG** nedves törölkendővel és kárpittisztítóval, kíméletesen szabad tisztítani:

- A kormánykerék középső lapja.
- A műszerfalnak az első utaslégszékot tartalmazó része.
- A tetőkárpitnak és az „A” oszlop burkolatainak azon része, amely alatt a függönylégszékot találhatók.

Ha a légszékokra vonatkozó figyelmeztető jelző lámpa nem villan fel vagy folyamatosan világít, a jármű eleje vagy oldala megsérült, vagy bármely légszék burkolatán sérülés jelei láthatók, azonnal forduljon egy hivatalos MG márkaszervizhez.

FONTOS

- A légszékmodulokat kizárólag hivatalos MG javítóműhelyeknek szabad eltávolítaniuk vagy kicserélniük.
- Bizonyos alkatrészeket az első forgalomba helyezéstől (vagy a cserélégszék beszerelési dátumától) számított 10 év elteltével ki kell cseréltetni egy hivatalos MG javítóműhelyben. A munka végeztével alá kell írni és le kell pecsételtetni a Szervizjegyzőkönyvek megfelelő oldalát.

A légszákrendszer alkatrészeinek cseréje



Az ütközések során akkor is sérülhet az SRS rendszer, ha a légszákok nem fújódtak fel. Előfordulhat, hogy a sérülés után a légszákok nem fognak megfelelően működni, így egy esetleges későbbi baleset során nem tudják megvédeni Önt és a többi utast, ami súlyos vagy akár halálos sérülést is eredményezhet. Ha a jármű ütközést szenvedett, az SRS rendszer megfelelő működésének biztosítása érdekében kérjük, ellenőriztesse és szükség szerint javíttassa meg a légszákokat egy hivatalos MG márkaszervizben.

A légszákok egyszerűhasználatos alkatrészek. Ha a légszák felfújódik, ki kell cseréltetnie az SRS rendszer alkatrészeit. Kérjük, a cserével kapcsolatban forduljon hivatalos MG márkaszervizhez.

A légszákok selejtezése

Ha járművét eladja, tudassa a vevővel, hogy a járműben légszákok találhatóak, valamint ismertesse vele az SRS rendszer kicserélésének a dátumát.

Ha a járművet leselejtezik, a még aktív (értsd: ki nem nyílt) légszákok potenciális kockázatot jelenthetnek, ezért azokat meghatározott környezetben aktiválnia kell egy hivatalos MG márkaszerviz szakemberének a selejtezés előtt.

Gyerekülések

Fontos biztonsági utasítások a gyerekülések használatához

Azt javasoljuk, hogy a 12 évnél fiatalabb gyermekek a hátsó ülésen utazzanak a súlyuknak és méretüknek megfelelő gyerekülésben. A 2 évnél fiatalabb csecsemőket csecsemőülésben kell rögzíteni.

Azt javasoljuk, hogy az ENSZ ECE R44 vagy ECE R129 szabványának megfelelő gyerekülést szereljének ebbe a járműbe. Ellenőrizze a gyerekülésen található jelöléseket.

Számos különféle típusú és specifikációjú gyerekülés kapható. Az optimális védelem érdekében azt javasoljuk, hogy a gyermek életkorának és súlyának megfelelő gyerekülést válasszon.

Fontos, hogy betartsa a gyerekülés gyártója által meghatározott beszerelési utasításokat, valamint, hogy a gyerekülést megfelelően rögzítsék a járműhöz. Ha nem tartják be ezeket az utasításokat, a gyermekek egy esetleges hirtelen fékezés, vészfékezés, vagy baleset során súlyos vagy akár halálos kimenetelű sérülést is szenvedhetnek.

- A mozgó járműben minden utas biztonságáról gondoskodni kell (biztonsági övvel, vagy gyermekek esetében megfelelő gyereküléssel).
- Az MG fokozottan javasolja, hogy a 12 évnél fiatalabb vagy 1,5 méternél alacsonyabb gyermekeket a hátsó üléshez rögzített

megfelelő gyerekülésben szállítsák.

- Egy gyerekülésben egyszerre csak egy gyerek utazhat.
- Akármelyik ülésben is ül az utas, nem szabad a térdén, ölében vagy a karjában tartania a gyermeket.
- Gyerekülés beszerelése esetén mindig állítsa be a megfelelő helyzetbe az ülés háttámláját, és győződjön meg róla, hogy a támla rögzült a helyére.
- Ha hátrafelé néző gyerekülést szerel a hátsó ülésre, az ugyanazon oldalon lévő első ülést előre kell húzni. Ha előrefelé néző gyerekülést szerel a hátsó ülésre, előfordulhat, hogy a legalacsonyabb állásba kell állítania a fejtámlát. Ha előrefelé néző gyerekülést szerel az első ülésre, előfordulhat, hogy el kell távolítania az ülés fejtámláját.
- Soha ne hagyja, hogy gyereke menetközben álljon vagy térdeljen az ülésen.
- Mindig ügyeljen rá, hogy a gyerek megfelelően üljön a gyerekülésben.

Ülések és biztonsági berendezések

- A biztonsági övek használatának a módja nagy mértékben befolyásolja, hogy a biztonsági öv maximális védelmet képes-e nyújtani. Ezért be kell tartani a gyerekülés gyártójának a biztonsági övek megfelelő használatára vonatkozó utasításait, szabályait. Ha a biztonsági övek nincsenek megfelelően bekapcsolva, kisebb balesetek is személyi sérüléshez vezethetnek.
- A nem megfelelően beszerelt gyerekülések baleset vagy vészfékezés esetén elmozdulhatnak és sérülést okozhatnak másoknak. Ezért a gyereküléseket akkor is megfelelően és biztonságosan rögzíteni kell a járműhöz, amikor nem utaznak benne gyermekek.

Figyelmeztetések és utasítások a gyerekülések első utasülésen történő használatához



SOHA ne használjon hátrafelé néző gyerekülést olyan ülésen, amely előtt AKTÍV LÉGZSÁK található. Máskülönben a GYERMEK SÚLYOS vagy akár HALÁLOS SÉRÜLÉST is szenvedhet.



Ha muszáj hátrafelé néző gyerekülést szerelnie az első utasülésre, a kulcs segítségével kapcsolja ki az első utaslégzsákot, máskülönben súlyos vagy akár halálos sérülés is történhet.



Amikor a gyerekülést eltávolították az első utasülésről, a kulcs segítségével kapcsolja be az első utaslégzsákot.



Ha gyerekülést szerel az első utasülésre, tolja a lehető leghátrább az első utasülést.



Egy gyerekülésbe egyszerre csak egy gyermeket szabad beleültetni.

Kérjük, tanulmányozza át a napellenzőn található biztonsági figyelmeztetőcímekét. A gyereküléseket lehetőleg mindig a hátsó ülésre szerelje be. Ha a gyerekülést muszáj az első ülésre beszerelni, kérjük, tartsa be a fenti figyelmeztetéseket.

Amikor a gyermek megfelelően rögzítve ül a számára alkalmas gyerekülésben a hátsó ülésen, kellő távolság van a gyerek és az oldallégzsák felfújódási területe között, akkor a légzsák akadálytalanul fel tud fújni és ezáltal maximális védelmet nyújt.

Az oldallégzsákok hatása a gyermekek biztonságára



Amikor a gyerekülést eltávolították az első utasülésről, a kulcs segítségével kapcsolja be az első utaslégzsákot.



Kizárólag a gyermek korához, magasságához és súlyához megfelelő, ajánlott gyereküléseket szabad használni.



NE tegyen semmilyen tárgyat olyan helyekre, ahol a légzsákok felfújódhatnak, máskülönben súlyos személyi sérülés történhet.

Odalírányú ütközés esetén az oldallégzsákok hatékonyabb védelmet tudnak nyújtani az utasnak. Azonban a légzsák nagyon nagy erővel fújódik fel. Ha az utas nem megfelelően ül az ülésen, a légzsákok (vagy az oldallégzsákok felfújódási területén található tárgyak) sérülést okozhatnak.

Gyerekülések csoportjai

Váll- és deréköves hárompontos biztonsági övvel történő rögzítés



Kérjük, NE szereljen hátrafelé néző gyerekülést az első utasülésre, máskülönben a gyermek súlyos vagy akár halálos sérülést is szenvedhet.

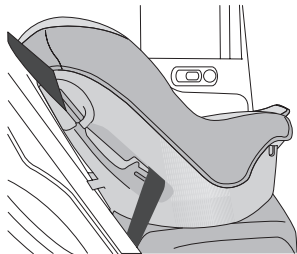

Azt javasoljuk, hogy a gyerekeket mindig a hátsó ülésen, olyan gyerekülésben szállítsák, ami váll- és deréköves hárompontos biztonsági övvel van rögzítve a hátsó üléshez.

ISOFIX gyerekülések



A hátsó ülés alatt található ISOFIX rögzítőpontokat csak ISOFIX rendszerekkel szabad használni.



A gyerekülések rögzítőpontjai csak akkor terhelésnek képesek ellenállni, amekkorát a megfelelően beszerelt gyerekülések fejtenek ki rájuk. Semmilyen körülmények között sem szabad felnőtteknek való biztonsági övekhez vagy hevederekhez használni őket, vagy arra használni őket, hogy egyéb tárgyakat vagy felszereléseket rögzítsenek a járműhöz.

Megjegyzés: A gyerekülések beszerelése és használata során mindig tartsa be a gyártó utasításait.

Megjegyzés: A járműben található hátsó ülésekhez ISOFIX rögzítőpontok is tartoznak (lásd a nyílnál a következő ábrán), amelyeket ISOFIX gyerekülés csatlakoztatására terveztek.

1. Csak a járműhöz jóváhagyott ISOFIX gyerekülést rögzítsen a rögzítőkonzolokhoz.
2. Ha az ISOFIX rögzítőkonzollal rögzíti a gyerekülést az üléshez, akkor általánosan jóváhagyott ISOFIX gyereküléseket is használhat.

Ülések és biztonsági berendezések

Megjegyzés: Ha közvetlenül az üléshez szeretné rögzíteni a gyermekülést, általánosan jóváhagyott, felső rögzítőöves gyermekülést kell használni.

Megjegyzés: Kérjük, bővebb részletekért tekintse meg a gyermekülés gyártójának utasításait.

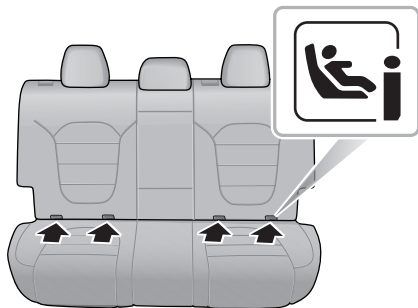

3. A gyermekülés felső rögzítőövének a rögzítéséhez vezesse el a rögzítőövet a fejtámla alatt, majd csatlakoztassa a rögzítőhoroghoz. Közben ügyeljen arra, hogy az öv ne tekeredjen meg. Ha nem használja az ISOFIX alsó

rögzítőpontokat, a biztonsági öv segítségével szerelje be a gyermekülést a gyermekülés gyártójának az utasításai szerint.

4. A beszerelés után megfelelő erő kifejtésével győződjön meg róla, hogy a gyermekülés biztonságosan rögzült.

Megjegyzés: A gyermekülések beszerelése és eltávolítása során mindig tartsa be a gyermekülés gyártójának útmutatójában található utasításokat.

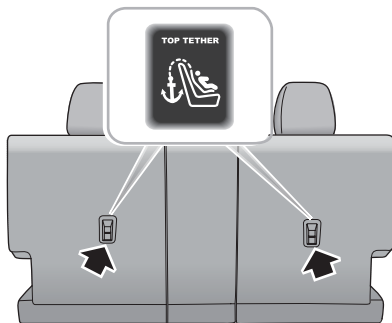

3

Ülések és biztonsági berendezések

A gyerekülések jóváhagyott elhelyezési pozíciói

Azt javasoljuk, hogy az ENSZ ECE R44 vagy ECE R129 szabványának megfelelő gyerekülést szereljének ebbe a járműbe. Ellenőrizze a gyerekülésen található jelöléseket.

A gyerekülések jóváhagyott elhelyezési pozíciói (nem ISOFIX gyerekülések esetében)

Súlycsoport	Üléspozíció			
	Első utasülés		Hátsó ajtók melletti ülések	Hátsó középső ülés
	Az első utaslégzsák kikapcsolója			
	Légzsák bekapcsolva	Légzsák kikapcsolva		
„0” csoport (10 kg alatt)	X	U	U	U
„0+” csoport (13 kg alatt)	X	U	U	U
„I” csoport (9–18 kg)	X	U	U	U
„II” csoport (15–25 kg)	X	U	U	U
„III” csoport (22–36 kg)	X	U	U	U

Megjegyzés: A táblázatban található betűk jelmagyarázata:
U = Alkalmas az ehhez a súlycsoporthoz jóváhagyott univerzális gyerekülésekhez
X = Az üléspozíció nem alkalmas az ebbe a súlycsoportba tartozó gyerekülésekhez

Ülések és biztonsági berendezések

A gyerekülések jóváhagyott elhelyezési pozíciói (ISOFIX gyerekülések esetében)

Üléspozíció		Súlycsoport-kategóriák			
		„0” csoport	„0+” csoport	„I” csoport	
		Hátrafelé néző		Előrefelé néző	Hátrafelé néző
		13 kg-ig		9–18 kg	
Első utasülés	Méretosztály	Nincs ISOFIX rögzítőpont			
	Üléstípus				
Hátsó ajtók melletti ülések ISOFIX	Méretosztály	C,D,E ¹	A,B, B ¹	C,D ¹	
	Üléstípus	IL ²	IL ² , IUF ³	IL ²	
Hátsó középső ülés	Méretosztály	Nincs ISOFIX rögzítőpont			
	Üléstípus				

Megjegyzés: IL = Alkalmos a féluniverzális kategóriába tartozó meghatározott ISOFIX gyerekülésekhez. Kérjük, tekintse meg a gyerekülések beszállítói által ajánlott járművek listáját.

IUF = Alkalmos az ehhez a súlycsoporthoz és ISOFIX méretosztályhoz jóváhagyott, univerzális kategóriába tartozó előrefelé néző ISOFIX gyerekülésekhez.

Az univerzális és a féluniverzális gyereküléseknél is az A-től G-ig terjedő betűkód jelöli az ISOFIX méretosztályt. Ezek az azonosítóbetűk megtalálhatók az ISOFIX gyerekülésen.

Ülések és biztonsági berendezések

². A kiadvány készítésének az időpontjában a „0+” csoporthoz ajánlott ISOFIX csecsemőülés a Britax Romer Baby Safe

³. A kiadvány készítésének az időpontjában az „I” csoporthoz ajánlott ISOFIX gyerekülés a Britax Romer Duo

Megjegyzés: A kiadvány készítésének az időpontjában a „II” és „III” csoporthoz ajánlott ISOFIX gyerekülés a KidFix II XP SICT és a KidFix² R

I-es méretű gyerekülések táblázata

A táblázatban megtekinthető, hogy melyik I-es méretű gyerekülést melyik helyre ajánlott beszerezni és milyen méretű gyermekhez ajánlott használni.

Csak olyan gyerekülést szabad használni, amely az ENSZ R129 jelű szabályozása szerint jóváhagyott.

Gyerekülés típusa	Első utasülés	Hátsó ajtók melletti ülések	Hátsó középső ülés
I-es méretű gyerekülés	X	I-U	X

Megjegyzés: I-U = Alkalmas az I-es méretű előre felé és hátra felé néző gyerekülésekhez.

X = Nem alkalmas az I-es méretű gyerekülésekhez.

Ülések és biztonsági berendezések

„0”/„0+” csoportú gyerekülések



Amikor az első utaslégzsák aktív, soha ne szereljen hátrafelé néző gyerekülést az első utasülésre, máskülönben súlyos vagy akár halálos személyi sérülés is történhet

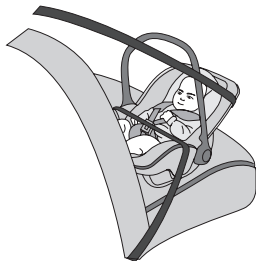

A 10 kg-nál könnyebb (jellemzően 9 hónapnál fiatalabb) és a 13 kg-nál könnyebb (jellemzően 24 hónapnál fiatalabb) csecsemők számára a fektethető gyerekülések a legalkalmasabbak.

„I” csoportú gyerekülések



Amikor az első utaslégzsák aktív, soha ne szereljen hátrafelé néző gyerekülést az első utasülésre, máskülönben súlyos vagy akár halálos személyi sérülés is történhet.



A 9–18 kg súlyú (jellemzően 9 hónapnál idősebb, de 4 évnél fiatalabb) csecsemőknek a hátrafelé/előrefelé néző gyerekülések a legalkalmasabbak.

Ülések és biztonsági berendezések

„II” csoportú gyerekülések



A biztonsági öv átlós részét (vállöv) a nyaktól távol, a vállon és a felsőtesten kell áthúzni. Az öv alsó részét (deréköv) a hastól távol, a csípőn kell áthúzni.



A 15–25 kg súlyú (jellemzően 3–7 éves korú) gyermekek számára a gyerekülés és a váll- és deréköves hárompontos biztonsági öv együttes használata a legalkalmasabb.

„III” csoportú gyerekülések



A biztonsági öv átlós részét (vállöv) a nyaktól távol, a vállon és a felsőtesten kell áthúzni. Az öv alsó részét (deréköv) a hastól távol, a csípőn kell áthúzni.



A 22–36 kg súlyú és 1,5 m-nél alacsonyabb (jellemzően 7 éves vagy annál idősebb) gyermekek számára a magasztott gyerekülés és a váll- és deréköves hárompontos biztonsági öv együttes használata a legalkalmasabb.

Beindítás és vezetés

134	<i>Kulcsok</i>	185	<i>Sebességtartó rendszer *</i>
137	<i>Gyermekbiztos zárok</i>	188	<i>Adaptív sebességtartó automatika *</i>
138	<i>Lopásgátló rendszer</i>	197	<i>Parkolási segéd</i>
147	<i>A motor elindítása és leállítása</i>	201	<i>Holtterfigyelő rendszer</i>
152	<i>Gazdaságos és környezetkímélő vezetés</i>	208	<i>Vezetéstámogató rendszer</i>
155	<i>Katalizátor és részecskeszűrő</i>	225	<i>Teherszállítás</i>
157	<i>Üzemanyagrendszer</i>		
160	<i>Kézi sebességváltó *</i>		
162	<i>Duplakuplungos automata sebességváltó *</i>		
167	<i>Fékrendszer</i>		
179	<i>Keréknyomás-ellenőrző rendszer (TPMS)</i>		
180	<i>STOP-START Intelligens üzemanyag-takarékossági rendszer</i>		

Kulcsok

Áttekintés



Kérjük, hogy a pótkulcsot ne a járműben, hanem egy biztonságos helyen tárolja!



Azt ajánljuk, hogy a pótkulcsokat ne ugyanazon a kulcskarikán tartsák, mert ez interferenciát okozhat, ami megakadályozhatja a kulcsok megfelelő felismerését és ezáltal a jármű elektromos rendszerének megfelelő működését.



Az okoskulcsban kényes áramkörök találhatók, ezért az okoskulcsot óvni kell az ütésektől és a víztől, a magas hőmérséklettől és a nedvességtől, a közvetlen napfénytől, valamint az oldószerek, vegyi anyagok és dörzshatású tisztítószer hatásától.

A járművéhez két okoskulcs tartozik. Mindegyikben van egy tartalék mechanikus kulcsszár, amivel be lehet zární és ki lehet nyitni a vezetőajtó mechanikus zárját. A mellékelt okoskulcsok fel vannak programozva a jármű biztonsági rendszerére. Az autóra fel nem programozott kulcsokkal nem működik a kulcs nélküli ajtónyitó funkció és nem működtethető a jármű indításgátlója.

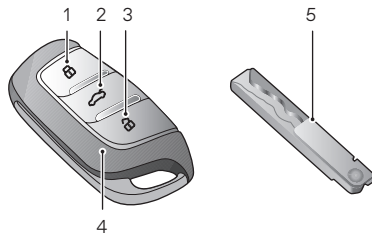

1. Zárógomb
2. Csomagtérajtó kioldókapcsoló
3. Feloldó gomb
4. Okos kulcs
5. Tartalék mechanikus kulcs

Az okoskulcs csak meghatározott hatótávolságon belül működik. Hatótávolságát néha az elem töltöttsége, valamint fizikai és földrajzi tényezők is befolyásolhatják. Biztonsági megfontolásból azt javasoljuk, hogy miután bezárta az okoskulccsal a járművét, ellenőrizze még egyszer, hogy valóban bezáródott-e a jármű.

Ha elveszítette/ellopták a kulcsát, vagy ha a kulcs eltört, egy hivatalos MG márkaszervizben beszerezhet egy cserekulcsot. Az elveszett/ellopott kulcsot deaktiválni lehet.

Ha megtalálja az elveszett kulcsot, a hivatalos MG márkaszervizek képesek ismét aktiválni a kulcsot.

Megjegyzés: Ha privát kulcsot készített, előfordulhat, hogy azzal nem fogja tudni beindítani a járművet, és az ilyen kulcs az autó biztonságosságát is befolyásolhatja. Megfelelő cserekulcs beszerzéséhez azt javasoljuk, hogy forduljon egy hivatalos MG márkaszervizhez.

Megjegyzés: Az új kulcsot nem tudja azonnal átvenni, mert a hivatalos MG márkaszerviznek fel kell programoznia a kulcsot a járműre.

Megjegyzés: Az okoskulcsot lehetőleg ne működtesse erős rádióinterferenciát okozó berendezések közelében (pl. táblagépek vagy egyéb elektronikus készülékek közelében, mert annak normál működésére az ilyen berendezés hatással lehet.

Az elem cseréje

Ha a következők bármelyikét tapasztalja, kérjük, hogy a képes segédlet alapján cserélje ki az okoskulcs elemét:

- Csökken az okoskulcs lezárási/feloldási funkciójának a hatótávolsága;
- A kijelzőn megjelenik az alábbi szöveg: „Az okoskulcs töltöttsége alacsony, cserélje ki az elemet”.

Okoskulcs *

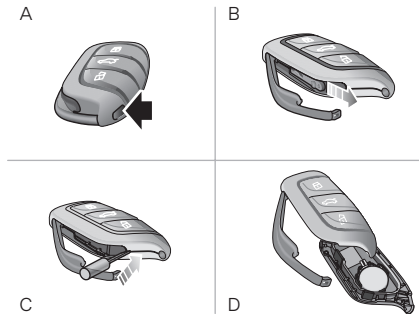

1. Nyomja meg az (A) gombot az intelligens kulcson a díszszegély burkolat eltávolításához.
2. Távolítsa el a tartalék mechanikus kulcsot (B) a nyíllal jelzett irányban.
3. A célnak megfelelő lapos végű szerszámot illessze be a kulcs belsejébe (C), óvatosan feszítse le az elemfedelelet, majd válassza el egymástól az alsó és a felső burkolatot (D).
4. Távolítsa el a lemerült gombelemet.

5. Helyezze az új elemet a nyílásba, győződjön meg arról, hogy az teljesen érintkezik a nyílással.

Megjegyzés: Ellenőrizze, hogy az gombelemet megfelelő polaritással, helyes irányba helyezte-e el. (a „+” oldal néz lefelé).

Megjegyzés: Javasoljuk, hogy CR2032 típusú elemet használjon.

6. Helyezze vissza a fedelet, szorosan nyomja le, ellenőrizze, hogy a fedél körüli rés egyenletes-e.
7. Helyezze vissza a mechanikus kulcsot, majd illessze vissza a díszszegélyt.
8. A kulcsnak a járművel történő újraszinkronizálásához állítsa a jármű elektromos rendszerét gyújtás módba.

FONTOS

- Helytelen vagy nem megfelelő elem használatával tönkretelheti az okoskulcsot. Az új elem névleges feszültségének, méretének és műszaki adatainak meg kell egyeznie a használt elem ezen adataival.
- Az elem nem megfelelő elhelyezése tönkretelheti a kulcsot.
- A használt elemet szigorúan a vonatkozó és érvényben lévő környezetvédelmi jogszabályoknak megfelelően kell leselejtezni.

Javaslat a használt gombelemek biztonságos leselejtésére

A használt gombelemek esetében nagyon ajánlottak a következők végrehajtása:

- A használt gombelemeket azonnal cserélje le.
- Ragassza le mindkét felét a használt gombelemeknek, és azonnal dobja ki őket egy kikába, ahol gyermekek nem érhetik el, vagy vigye újrahasznosító helyre.

Gyermekbiztos zárok



SOHA ne hagyjon gyermeket a járműben felnőtt felügyelete nélkül!

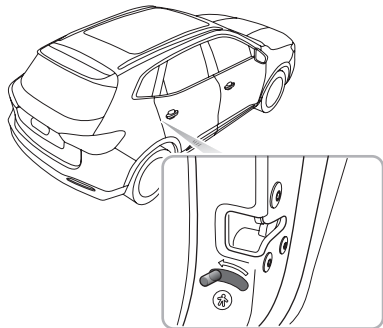

- A gyermekbiztos zár letiltásához mozgassa kioldott állásba a kart a nyílall ellentétes irányban.

A lezárt állásban lévő gyerek biztonsági záraknál a hátsó ajtókat belülről nem, csakis kívülről lehet kinyitni.

A gyermekbiztos zár engedélyezését vagy letiltását szolgáló lépések az alábbiak:

- Nyissa ki a hátsó ajtót a megfelelő oldalon, a zár engedélyezéséhez mozgassa a gyermekbiztos zár karját a lezárt állásba a nyíl irányában;

Lopásgátló rendszerek

Az autóban elektronikus lopásvédelmi riasztó és elektromos indításgátló rendszer is található. A maximális biztonsághoz és üzemelési kényelemhez nagyon ajánlott ennek a fejezetnek a teljes körű és alapos átolvasása, hogy Ön teljes mértékben tisztában legyen a lopásgátló rendszer aktiválásával és letiltásával.

Elektronikus indításgátlás

Az elektromos indításgátlást úgy alakítottuk ki, hogy megvédje az autót az ellopástól. Az elektromos indításgátló rendszert csak a párosított kulccsal lehet kikapcsolni az autó beindításához.

Nyomja meg a műszerfalon található START/STOP kapcsolót; ha a rendszer érvényes kulcsot észlel a járműben, indításgátló rendszer automatikusan le lesz tiltva.

Ha az üzenetközponton az „Okoskulcs nem észlelhető” vagy a „Helyezze a kulcsot a tartalékpozícióba” szöveg jelenik meg, vagy világít az elektromos indításgátló rendszer figyelmeztetőlámpája, akkor helyezze az okoskulcsot a tartalékpozícióba (olvassa el az „Alternatív indítási eljárás” című részt az „Az elektromos rendszer beindítása és leállítása” című szakaszban), vagy próbálja használni a pótkulcsot. Ha az autó továbbra sem indul, akkor vegye fel a kapcsolatot az MG hivatalos márkaszervizével.

A karosszéria lopásvédelmi rendszere

Lezárás és feloldás

A jármű bezárásakor a jelzőlámpák hármat villannak, a feloldáskor az irányjelző pedig egyet.

Az ajtózárrendszer működtetése (kulccsal)

Kulccsal történő lezárás

- Lezárás a távirányító használatával: az autó lezárásához (az ajtók, a motorháztető és a csomagterajtó bezárása után) nyomja meg a kulcon a lezáró gombot.
- A mechanikus kulcs használata a bezáráshoz: megfelelő lapos végű szerszámmal kissé mozgassa meg az ajtókilincset, majd helyezze a szerszámot az ajtóborítás alá és óvatosan távolítsa el az ajtózár borítását. Helyezze a kulcsot a vezető felőli ajtó zárjába, majd az autó lezárásához forgassa el az óramutató járásával megegyező irányba.

Kulccsal történő nyitás

- Kioldás a távirányító használatával: az autó kioldásához nyomja meg a kulcon található kioldó gombot.
- Kioldás a mechanikus kulccsal: megfelelő lapos végű szerszámmal kissé mozgassa meg az ajtókilincset majd helyezze a szerszámot az ajtóborítás alá és óvatosan távolítsa el az ajtózár borítását.

Helyezze a kulcsot a vezető felőli ajtó zárjába, majd az autó lezárásához forgassa el az óramutató járásával ellentétes irányba.

Megjegyzés: *Ha mechanikus kulccsal történő kioldást követő 15 másodpercen belül a START/STOP kapcsolót nem helyezi az ACC vagy a BEKAPCSOLVA/ÜZEMEL állásba vagy a távvezérlő kulccsal nem aktiválja a feloldás funkciót, az indításgátló riasztás működésbe lép.*

Megjegyzés: *Ha a távvezérlő kulcs segítségével kioldott járműben semmilyen panelt nem nyit ki 30 másodpercen belül, akkor a rendszer automatikusan visszazárja az összes ajtót.*

Az ajtózár rendszer működtetése (kulcs nélküli)

A kulcs nélküli ajtónyitó rendszer a jármű összes ajtaját le tudja zárni és ki tudja oldani és a csomagterajtót is ki tudja nyitni, ha Önnél van az okoskulcs és kellő mértékben megközelítette az autót.

FONTOS

A kulcs nélküli nyitórendszer megfelelő működéséhez az okoskulcs a járműtől max. 1,5 méterre lehet.

Kulcs nélküli lezárás

Miután a jármű elektromos rendszerét KIKAPCSOLTA a START/STOP kapcsolóval, és kiszállt az autóból, az összes ajtó és a csomagterajtó lezárásához egyszer nyomja meg az ajtókilincs gombot, még mielőtt eltávolodna az autótól (nem kell a lezárógombot megnyomni a kulcson). Vegye figyelembe, hogy ezzel együtt a jármű riasztóját és indításgátlóját is élesre állította.

Kulcs nélküli kinyitás

Az autó kioldásához nyomja meg egyszer az első ajtó kilincsen található gombot, majd az ajtó kinyitásához húzza meg a kilincset.

Megjegyzés: *Ha az autó le van zárva, Ön pedig a távvezérlő okoskulcs működési tartományán belül tartózkodik és az ajtókilincs gombját működteti, de a továbbiakban semmilyen tevékenységet nem hajt végre, akkor a biztonság megőrzése céljából a jármű 30 másodperc elteltével automatikusan lezárja magát.*

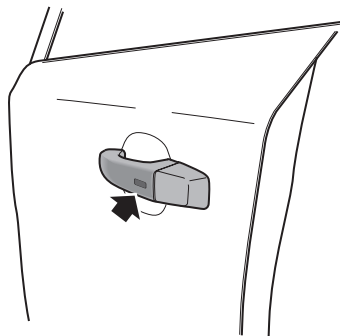

FONTOS

Ha az ajtót a kulcs használatával bezárta, az ajtó kinyitásához nyomja meg az ajtókilincs gombját. Ha a jármű nem nyitható ki vagy zárható be a normál módon, keresse fel az MG hivatalos márkaszervizeinek egyikét.

Helytelen lezárás

Ha az okoskulcs lezáró gombjának lenyomásakor a vezető felőli ajtó nincs teljesen bezárva vagy a jármű elektromos rendszerét nem kapcsolták ki, akkor a helytelen lezárást jelezve a jármű kürtje egyszeri hangot ad ki. Ebben az esetben a rendszer egyik ajtót sem fogja lezárni, a riasztórendszer nem élesedik be és az irányjelző lámpák nem fognak villogni.

Ha úgy próbálják bezárni a járművet, hogy a vezetőajtó be van csukva, az utasajtó, a motorháztető vagy a csomagterajtó viszont nincs, akkor a rendszer egy pillanatra megszólaltatja a kürtöt, ezzel jelezve, hogy a lezárás sikertelen volt. Ilyen esetben a gépkocsi lopásgátló rendszere részlegesen élesedik, vagyis a rendszer az összes teljesen becsukott ajtót, valamint a teljesen becsukott motorháztetőt és csomagterajtót megvédi, a nyitva hagyott részeket azonban nem!). Amikor a nyitva lévő részt bezárták, a rendszer automatikusan visszaáll éles állapotba.

A lopásgátló riasztó hangjelzése *

Ha a lopásvédelmi riasztó bekapcsol, az autó kürtje folyamatos hangot ad ki. A lopásvédelmi riasztó letiltásához nyomja meg a kulcsan az UNLOCK gombot.

Belső központi zár kapcsoló

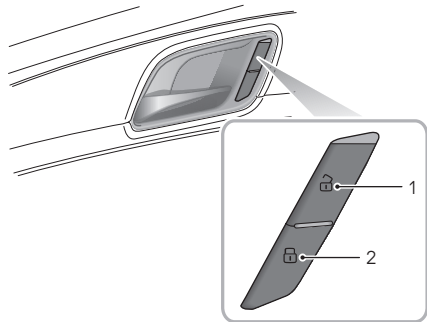

1. Kioldó kapcsoló
2. Lezáró kapcsoló

Amikor a lopásvédelmi riasztórendszer nincs élesítve, az összes ajtó lezárásához nyomja meg a lezáró gombot (2); az összes ajtó kioldásához pedig nyomja meg a kioldó gombot (1).

Megjegyzés: Abban az esetben, amennyiben élesítve van a lopásvédelmi riasztórendszer, akkor a lezáró/kioldó gomb megnyomásával az ajtók nem fognak kioldani, hanem be fog kapcsolni a riasztórendszer.

Ha az ajtók, a motorháztető és a csomagterajtó be vannak zárva, nyomja meg a belső lezáró kapcsolót. A belső lezáró kapcsolón található sárga jelző világít.

Ha a helytelen lezárást utas felőli ajtó, a csomagterajtó vagy a motorháztető okozta, nyomja meg a belső lezáró kapcsolót. A belső lezáró kapcsolón található sárga jelző világít.

Belső ajtókilincsek

Az ajtó kinyitásához használja a belső ajtókilincseket:

1. Az ajtó kioldásához húzza meg az ajtó belső kilincsét.
2. Az ajtó kinyitásához húzza meg újra az ajtó belső kilincsét.

Sebességfüggő zár

A rendszer az összes ajtót automatikusan lezárja, ha a gépkocsi sebessége meghaladja a 15 km/órát.

Automatikus kioldás

Amikor a jármű elektromos rendszerét KIKAPCSOLJÁK, a rendszer automatikusan kinyitja az összes ajtózárat.

Kézi csomagterajtó



Ha a csomagterajtónak nyitva kell lennie az utazás során, vagy megsérült a csomagterajtó és a jármű karosszériája közötti kéder, akkor mindenképpen csukja be az összes ablakot, válassza ki a légkondicionáló arcra fújó üzemmódját és állítsa be a légfúvó ventilátorát a maximális fordulatszámra, hogy minél kevesebb kipufogógáz jusson a járműbe.

A kézi csomagterajtót az alábbi 2 módszer egyikével lehet kinyitni:

1. A csomagterajtó kinyitásához nyomja meg és tartsa lenyomva a kioldó gombot (B) 2 másodpercnél hosszabb ideig. Ezután a csomagterajtót felemeléssel ki lehet nyitni.
2. Amikor a jármű nincs bezárva, vagy a párosított kulcs a csomagter 1 méteres körzetében található, nyomja meg közvetlenül a csomagterajtón található kioldó kapcsolót (A) a csomagterajtó kinyitásához.

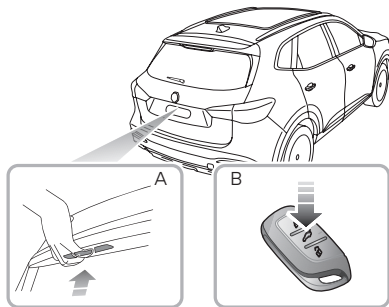

Elektromos mozgatású csomagterajtó *



Ha az elektromos mozgatású csomagterajtónak nyitva kell lennie az utazás során, vagy megsérült a csomagterajtó és a jármű karosszériája közötti kéder, akkor mindenképpen csukja be az összes ablakot, válassza ki a légkondicionáló arcra fújó üzemmódját és állítsa be a légfűvő ventilátorát a maximális fordulatszámra, hogy minél kevesebb kipufogógáz jusson a járműbe.



A csomagterajtó működtetése előtt győződjön meg arról, hogy senki nincs a közelben, akinek bármely testrészét a művelet során becsíphetné vagy megúszhatná.

Az elektromos mozgatású csomagterajtó csak akkor működtethető, amikor a sebességváltó P fokozatban van.

A csomagterajtó nyitásakor/zárásakor a rendszer hangjelzéssel figyelmezteti a felhasználót.

Az elektromos mozgatású csomagterajtó nyitási/zárási módja

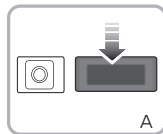

A

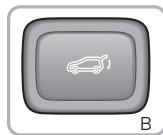

B

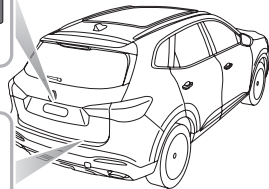

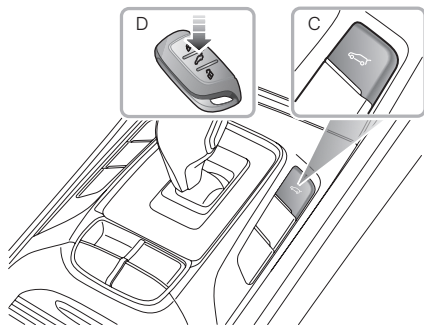

Az elektromos mozgatusú csomagterajtót a következö módszerekkel lehet kinyitni és bezárni:

- **A csomagterajtó kinyitása és bezárása kívülről:** Amikor a jármű nincs bezárva vagy a párosított kulcs a csomagterajtó 1 méteres körzetében található, nyomja meg az A gombot a csomagterajtó kinyitásához, illetve a B gombot a bezárásához.
- **A csomagterajtó kinyitása/bezsukása az okoskulcs segítségével:** A csomagterajtó automatikus kinyitásához vagy bezárásához hosszan nyomja meg az okoskulcs csomagterajtó gombját (D).

- **A csomagterajtó kinyitása és bezárása belülről:** Nyomja meg és tartsa lenyomva a csomagterajtó kapcsológombját (C) a középkonzolon a csomagterajtó automatikus kinyitásához, illetve bezárásához. (Ha a járművet kívülről zárták be, akkor ez a kapcsoló nem tudja kinyitni/bezárni a csomagterajtót.)

Megjegyzés: Meredek lejtő esetében lehet, hogy a csomagterajtót nem lehet kinyitni vagy teljesen bezárni elektronikusan a tömegközéppont helyzete miatt.

Ha a csomagterajtót nem lehet kellően kinyitni az előre beállított magasságig vagy nem lehet teljesen bezárni, akkor kézzel egyszer lassan és teljesen csukja be, hogy visszaállítsa az elektromos mozgatusú csomagterajtó rendszer funkcióját.

Megjegyzés: Az elektromos mozgatusú csomagterajtó kézi működtetése során kerülje az erős vagy gyors mozdulatokat, hogy ne sérüljön meg az elektromos mozgatusú csomagterajtó rendszere.

Ha a csomagterajtó elérte a legalacsonyabb állást, zárja le az elektromos záróretesszel.

Becsípődésgátló funkció

Nyitáskor: Ha a rendszer működés közben akadályt észlelt, akkor hagyja abba a csomagterajtó működtetését és állítsa vissza korábbi helyzetébe, majd hárítsa el az akadályt.

Csukáskor: Ha a rendszer működés közben akadályt észlelt, akkor hagyja abba a csomagterájtó működtetését és állítsa vissza korábbi helyzetébe, majd hárítsa el az akadályt.

Megjegyzés: *Ha több alkalommal aktiválódott a becsípődésgátló funkció, akkor a rendszer saját védelme érdekében szünetelteti a elektronikus kinyitási/bezsukási funkciót. Ilyen esetben a csomagterájtót zárja be teljesen kézzel. Ezután a rendszer visszaállítja az elektromos mozgató csomagterájtó funkcióját.*

Megjegyzés: *Ha rövid idő alatt többször működtetik a csomagterájtót, aktiválódhat a rendszer túlmelegedés elleni védelme. Ha aktiválódik, akkor az elektromos nyitási/csukási funkció átmenetileg nem érhető el. Ebben az esetben várjon 1 percnél hosszabb ideig, a rendszer elektromos nyitási/csukási funkciója automatikusan helyreáll.*

Nyitás az elektromos mozgató csomagterájtó magasságának beállításával

A felhasználók szükség szerint módosíthatják az elektromos mozgató csomagterájtó nyitási magasságát a csomagterájtó található zárógomb segítségével vagy az infotainment rendszer főegységének képernyőjén keresztül. Az elektromos mozgató csomagterájtó vezérlője rögzíti az új nyitási magasságot.

Megjegyzés: *Az elektromos mozgató csomagterájtó nyitási magasságának beállítási értéke a teljes úthossz 40%-a és 100%-a között legyen.*

1. beállítási mód:

1. Állítsa a csomagterájtót a kívánt magasságra, majd tartsa álló helyzetben.
2. Nyomja meg és tartsa lenyomva a csomagterájtó bezáró gombját több, mint 3 másodpercig. A hangjelző jelzi a sikeres beállítást.

2. beállítási mód:

Kapcsolja be az infotainment rendszer főegységét. Lépjen be a Beállítás menübe, azon belül az elektromos mozgató csomagterájtó magasságbeállítási felületébe, majd mozgassa a magasságállító csúszkát a kívánt pozícióba.

Megjegyzés: *Ha az elektromos mozgató csomagterájtó rendszerében hiba történik, a műszercsoport üzenetközpontjában releváns figyelmeztetőüzenet jelenik meg: „Hiba az elektromos mozgató csomagterájtó rendszerében” és egy figyelmeztetőikon. Kérjük, forduljon egy hivatalos helyi MG márkaszervizhez.*

A csomagterajtó kinyitása vész helyzetben

A csomagterajtó vészhelyzeti nyitókapcsolója a csomagterajtó reteszének belső oldalán található meg.

Döntse le a hátsó ülést, és győződjön meg arról, hogy a csomagterajtó fedőlapján található vésznyitó a nyílásfedélen keresztül hozzáférhető.

Nyissa fel kézzel a fedelet és forgassa el a vészhelyzeti nyitó gombot az óramutató járásával ellentétes irányba egy eszközzel, hogy belülről kinyissa a csomagterajtót.

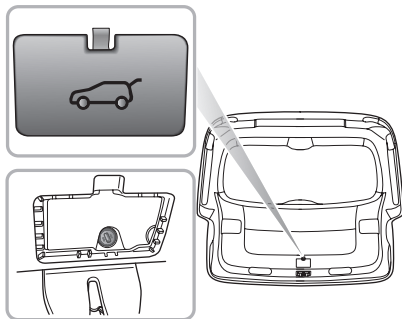

A motor elindítása és leállítása

START/STOP kapcsoló



A kulcs nélküli START/STOP kapcsoló a műszerfalán található, a kormányoszloptól jobbra. Ez egy nyomógomb kialakítású kapcsoló. A rendszer működtetéséhez az okoskulcsnak az autóban kell lennie.

A START/STOP kapcsoló megjelenő állapotai az alábbiak:

Jelzőlámpa KI

Ebben az állásban a motor ki van kapcsolva.

Sárga jelzőlámpa (ACC)

A KI állapotban a jármű belép az ACC állapotba, ha egyszer megnyomja a START/STOP kapcsolót. Ekkor a START/STOP kapcsoló sárga lámpája világítani kezd, és egyes elektromos berendezések, például az elektromos ablakok működőképesek.

Zöld jelzőlámpa (BEKAPCSOLVA/ÜZEMEL)

- Az ACC állapotban, ha nincs egyéb művelet, és a START/STOP kapcsolót újra megnyomják, a motor nem fog beindulni, de a gyújtás bekapcsolt állapotban lesz.
- Ekkor a START/STOP kapcsoló zöld lámpája világítani kezd, és egyes elektromos berendezések, például a műszerfal berendezések működőképesek.
- Ha a motor beindult, a jármű az ÜZEMEL állapotba kerül és az összes elektromos berendezés működőképes.

Megjegyzés: Ha a vezető a rendszer kikapcsolt állapotában kiszáll a járműből és becsukja a vezetőajtót, de az okoskulcsot a járműben hagyta, akkor a rendszer a vezetőajtó legközelebbi kinyitásakor megszólaltat egy berregő hangot és a műszercsoport üzenetközpontjában megjelenít egy figyelmeztetőüzenetet, ezzel jelezve, hogy a kulcs még az autóban van.

Megjegyzés: Az elektronikus sebességváltó gombot csak akkor lehet átkapcsolni a P fokozatból másik fokozatba, amikor a jármű BEKAPCSOLVA/ÜZEMEL állapotban van, a fékpedál pedig be van nyomva.

Ha a jármű ki van téve erős rádiójelnek, akkor elképzelhető, hogy az indító nyomógomb nem fog működni, mivel az erős rádiójel zavarják a kulcs nélküli indítási rendszert.

A motor elindítása



Soha ne indítsa el és ne is hagyja jární sem a motort, ha a jármű nem szellőző helyiségben található. A kipufogógázok mérgezők és szénmonoxidot tartalmaznak, amely halálos kimenetelű eszméletvesztést is okozhat.



A katalizátor és a részecskeszűrő tönkremehet, ha nem a megfelelő üzemanyagot használják, vagy a motor gyújtáskihagyással működik. A motor elindítása előtt alaposan olvassa át a „Katalizátor” című szakaszban felsorolt óvintézkedéseket.

Indítási művelet

1. Kapcsolja ki az összes szükségtelen elektromos berendezést (beleértve a légkondicionálót is);
2. Aktiválja a rögzítőféket (lásd a „Fékrendszer” részt ebben a fejezetben);
3. Győződjön meg arról, hogy a sebességváltó kar P vagy N állásban van, majd nyomja le a fékpedált;

4. Nyomja meg a START/STOP kapcsolót, majd a jármű motorjának beindulását követően azonnal engedje fel.

Alternatív indítási művelet

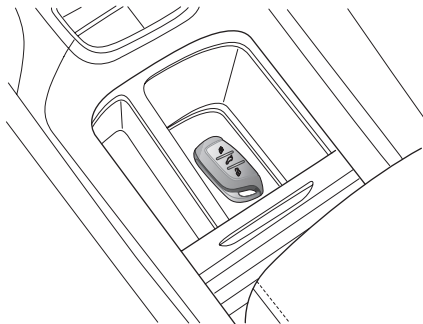

Ha a jármű olyan helyen található, ahol erős rádiójelek interferenciát okoznak vagy az okoskulcs elemtöltöttsége alacsony, akkor a jármű beindításához kövesse az alábbi lépéseket:

1. Helyezze el az okoskulcsot az alábbi állásban és szögben.

2. Nyomja be a fékpedált, majd a motor beindításához nyomja meg a START/STOP kapcsolót.

Ha a kulcs nélküli indítás továbbra sem használható normál módon az okoskulcs elemének cseréjét követően, vagy az után, hogy az autó elhagyta az interferenciát okozó területet, keresse fel az MG hivatalos márkaszervizét.

Óvintézkedések a motor beindításához

Indításkor ne nyomja le a gázpedált. Egyszerre 15 másodpercnél hosszabb ideig ne hagyja működni az indítómotort. Ha a motor nem indul be, kapcsolja ki a START/STOP kapcsolót, és az újbóli próbálkozás előtt legalább 10 másodpercet várjon.

Olyan környezetben, ahol a hőmérséklet -10°C vagy annál alacsonyabb, a motor beindításához szükséges idő megnövekszik. Alapvető fontosságú, hogy az indításhoz szükséges elektromos berendezések az indítás során ki legyenek kapcsolva.

FONTOS

- Ha a motort 3 egymást követő alkalommal sem sikerült beindítani, akkor forduljon segítségért. Ha egymás után próbálja elindítani az autót, akkor hagyjon 10 másodperc szünetet az egyes próbálkozások között, hogy az akkumulátor helyreállhasson és az indítómotor kissé lehülhessen. Amennyiben nem tartja be ezt az utasítást, akkor az akkumulátor és/vagy az indítómotor károsodhat.
- Amikor a motor nem jár, ne hagyja huzamosabb ideig az ACC vagy a BEKAPCSOLVA/ÜZEMEL állásban a START/STOP kapcsolót, különben az elektromos berendezések használata lemerítheti az akkumulátort.
- A járműben motorindításgátló rendszer található, tehát bármilyen kulcs nem képes elindítani a járművet.
- Az autót elektromos vezérlőrendszer irányítja. A motor elindítása előtt győződjön meg arról, hogy a jármű közelében nincsenek olyan elektromos berendezések, amelyek elektromágneses interferenciát gerjeszthetnének, mivel ezek a jármű egyes vezérlőrendszereinek befolyásolását eredményezhetik.

A motor leállítása

A motort az alábbiak szerint állítsa le:

1. Ha megállította a járművet, MINDEN ESETBEN lépjen rá a fékpedálra;
2. Aktiválja a rögzítőféket;
3. Állítsa P pozícióba a sebességváltó kart;
4. Nyomja meg a START/STOP kapcsolót a motor leállításához.

Gazdaságos és környezetkímélő vezetés

Bejáratás

A motornak, a sebességváltónak, a fékeknek és a gumiabroncsoknak időre van szükségük, hogy bejáródjanak és alkalmazkodjanak a mindennapos használati igényekhez. Az első 1500 km során úgy vezessen, hogy figyelembe veszi, hogy a jármű bejáratás alatt van, ezért fogadja meg a következő tanácsokat:

- Ne engedje, hogy a motor bármelyik fokozatban is meghaladja a 3000-es percenkénti fordulatszámot, vagy a jármű 120 km/h-s sebességnél gyorsabban haladjon.
- Ne működtesse teljes gázzal és egyik fokozatban se hagyja, hogy a motor nagy fordulaton működjön.
- Ne vezesse állandó sebességgel a járművet (magas vagy alacsony sebességen).
- Az erős fékezést lehetőleg kerülni kell.
- Az első 1500 km megtétele után a motor fordulatszáma fokozatosan növelhető.

Környezetvédelem

Az Ön járművét a legújabb technológia szerint építettük meg, hogy a kipufogógázok környezetre gyakorolt hatását a minimálisra csökkenthessük.

Gazdaságos vezetés és karbantartás

Az alábbiakban összegyűjtöttünk néhány javaslatot, hogyan lehet kevesebb üzemanyagot felhasználni és megnövelni a jármű élettartamát.

- Figyeljen a megfelelő abroncsnyomásra; a nem megfelelő légnyomás következtében a gumiabroncsok hamarabb elkopnak és az autó több üzemanyagot fogyaszt.
- Főlölesleges súlyt ne szállítson a járművel. A nehezebb rakomány nagyobb terhet jelent a motorra nézve és megnöveli a fogyasztást.
- Hosszabb ideig ne járassa üresben a járművet.
- Lassan és zökkenőmentesen gyorsítsa az autót, kerülje a hirtelen gyorsulást; a lehető leghamarabb váltson magasabb fokozatba.
- Ne terhelje a motort és ne pörgesse túl. Az útviszonyoknak megfelelően válassza meg a fokozatot.
- Kerülje a folyamatos gyorsítást vagy lassítást. A „megállás-elindulás” stílusú vezetés több üzemanyagot igényel.
- Kerülje a szükségtelen megállásokat és fékezéseket, lehetőleg állandó sebességgel haladjon, próbálja meg kiszámítani a jelzőlámpákat.

Megjegyzés: Tartson kellő távolságot más járművektől, így kerülve el a vészfékezést és a fékbetétek kopását.

- Ha lehet, kerülje el a forgalmas közlekedési helyeket és a dugókat.
- Ha számításba veszi az esetleges akadályokat és jó előre elkezd lelassítani, akkor így elkerülheti a szükségtelen gyorsításokat és erős fékezéseket. Az egyenletes és finom vezetési stílussal nem csak az üzemanyag-fogyasztást csökkentheti, hanem a károsanyag-kibocsátást is.
- Ne tartsa a lábát a fékpedálon, mert ez idő előtti kopáshoz, a fék túlmelegedéséhez és megnövekedett üzemanyagfogyasztáshoz vezet.
- Autópályán a megfelelő sebességet kiválasztva közlekedjen. Nagyobb sebességhez több üzemanyagra van szükség. A megfelelő sebesség megválasztásával üzemanyagot takaríthat meg.
- Vigyázzon a futóműre. Ne ütközzön a járdaszegélynek és egyenetlen útfelületen csökkentse a sebességet. A műszaki adatoknál megadott kerékgeometriától eltérő geometria az abroncsok túlzott kopásához vezet és megnöveli a motorterhelést és az üzemanyagfogyasztást.
- Lehetőleg ne vezessen sáros vagy nedves-homokos felületen. Ezzel megakadályozhatja, hogy a jármű alváza korrodálódni kezdjen.
- A jármű karbantartását az MG javaslatai alapján végezze el. Az elszennyeződött levegőszűrők, olajsűrők stb. csökkentik a motor teljesítményét és megnövelik az üzemanyagfogyasztást.

Megjegyzés: Az egyes alkatrészek élettartamának megnövelésére és az üzemeltetési költségek csökkentésére az MG által jóváhagyott, rendszeres karbantartásra van szükség.

- Nagy sebességgel történő közlekedés, hosszú emelkedőn való felhajtás vagy utánfutó vontatása után ne állítsa le azonnal a motort. A leterheltségnek és a körülményeknek megfelelően hagyja a motort üresben járni 20-100 másodpercig. Hideg motornál kerülje a hirtelen gyorsítást.

Vezetés nehezebb útviszonyok között

Esőben vagy hóban történő vezetés



A csúszós utakon történő vészfékezés, gyorsítás vagy lassítás csökkenti a jármű kezelhetőségét és tapadási teljesítményét.

- Esős időben az ablakok bepárásodhatnak, így azokon nem lehet olyan jól kilátni (a pára leszártására használja a klímaberendezést).
- Ha esik az eső, a gumiabroncsok tapadása csökken, ezért kérjük, hogy csökkentse a sebességet és vezessen óvatosan.
- Lassabban vezessen, ha esik, mert az út és a gumiabroncs közötti vízréteg hatással van a jármű kormányozhatóságára és a fékteljesítményre.

Vízen történő áthajtás

Ha sok eső esett, lehetőség szerint ne hajtson át nagy mélységű vízen, máskülönben a jármű súlyosan károsodhat.

Katalizátor és részecskeszűrő



A katalizátort és részecskeszűrőt tartalmazó kipufogórendszer hőmérséklete igen magas lehet, SOHA NE parkoljon olyan talajon, ahol éghető anyagok, például száraz fű vagy levelek hozzáérhetnek a kipufogórendszerhez, mert száraz időben ezzel tüzet okozhat.

A kipufogórendszerben katalizátor és részecskeszűrő is található. Ezek átalakítják a motorból érkező mérgező kipufogógázokat környezetvédelmi szempontból kevésbé ártalmas gázokká. Nem megfelelő használat esetén a katalizátor és a részecskeszűrő könnyen megsérül. Kérjük, hogy a véletlen károsodások esélyének minimalizálása érdekében tartsa be a következő óvintézkedéseket.

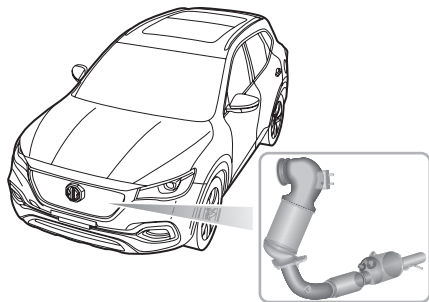

Üzemanyag

- KIZÁRÓLAG a javasolt üzemanyagot tankolja az autójába.
- Soha ne hagyja, hogy az üzemanyag teljesen kifogyjon, máskülönben gyújtáskihagyás történhet vagy komoly kár keletkezhet a katalizátorban és részecskeszűrőben.

Beindítás és vezetés

Indítás

A motor indítása során figyeljen a következőkre:

- Pár sikertelen indítást követően ne működtesse az önindítót; vegye fel a kapcsolatot az MG hivatalos márkaszervizével.
- Ne működtesse az önindítót, ha a motor gyaníthatóan gyújtáskihagyással működik és ne kísérelje meg a gyújtáskihagyási problémát a gázpedál lenyomásával megoldani.
- Az autó beindításához ne próbálja meg betolni vagy behúzni a járművet.

Vezetés

Vegye figyelembe az alábbi vezetési körülményeket:

- Ne terhelje túl a motort és ne használja túl sokáig magas fordulatszámon.
- Ne állítsa le a motort, ha az autó mozgásban, a sebességváltó pedig D vagy egy másik fokozatban van.
- Vegye fel a kapcsolatot az MG hivatalos márkaszervizével, ha úgy gondolja, hogy a jármű olajfogyasztása nem megfelelő.
- Ha a motor gyaníthatóan gyújtáskihagyással működik, vagy a vezetéskor teljesítménycsökkenést észlel úgy, hogy a motor elérte a normális üzemi hőmérsékletet, akkor LASSAN (a katalizátor és a részecskeszűrő károsodásának veszélye mellett) elhajthat egy hivatalos MG márkaszervizbe.

- Ne hajtson olyan terepen, ahol az autó alvázat erős ütések érhetik.

Megjegyzés: Bármilyen gyújtáskihagyásos működés, motorteljesítmény-csökkenés vagy gyújtás nélküli motorműködés súlyos kárt tehet a katalizátorban és részecskeszűrőben. A rendszeres karbantartásokat a „Karbantartási terv”-ben meghatározott ütemezés szerint kell végrehajtani. A motor bármilyen jellegű, engedély nélkül történő módosítása tilos.

Motorolaj

- Kizárólag a gyártó követelményeinek megfelelő olajat használjon. A gyártó követelményeinek nem megfelelő olaj használatával kárt tehet a részecskeszűrőben, például az alacsony SAPS-értékű olajok hatással lehetnek a részecskeszűrő hamuszűrő kapacitására.

Üzemanyagrendszer

Üzemanyagra vonatkozó követelmények



Kizárólag olyan üzemanyagot használjon, amely megfelel a helyi előírásoknak és a gyártó ajánlásainak. Amennyiben nem a megfelelő besorolású üzemanyagot használja, az súlyos károkat okozhat a jármű üzemanyagrendszerében, a motorban és a kipufogórendszerben.

Az üzemanyagtöltő címke adatainak megfelelően tankolja a járművét. Részletesebben lásd „A motor fő paraméterei” című részt a „Műszaki adatok” fejezetben.

E5: Ólommentes benzin üzemanyag, amely maximálisan 2,7% (m/m) oxigént és maximálisan 5% (V/V) etanolt tartalmaz.

E10: Ólommentes benzin üzemanyag, amely maximálisan 3,7% (m/m) oxigént és maximálisan 10% (V/V) etanolt tartalmaz.



Ha gyengébb minőségű üzemanyagot használ, ami motorkopogást okoz, akkor amilyen hamar csak lehet, térjen át a javasolt, vagy annál magasabb besorolású üzemanyagra. Ha a motorkopogás továbbra is észlelhető a javasolt, vagy annál magasabb besorolású üzemanyagra való áttérést követően, akkor azonnal vegye fel a kapcsolatot az MG hivatalos márkaszervizével.

Üzemanyagöltő

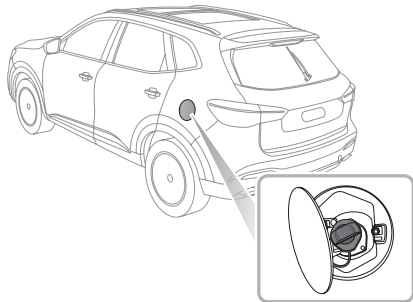

Üzemanyagöltő fedél

Az üzemanyagöltő fedél a bal hátsó sárvédőn található. Ennek zárja összeköttetésben áll a központi ajtózárrendszerrel. Ha az ajtó lezárása fel van oldva, a kinyitáshoz nyomja meg a fedél jobb oldalát.

Megjegyzés: Az üzemanyagöltő fedelet akkor zárja be a rendszer, amikor az ajtókat is bezárták.

Üzemanyagöltő sapka

Lassan csavarja le a töltősapkát az óramutató járásával ellentétes irányba, de a levétel előtt hagyja, hogy a tartályban található nyomás kiengedjen.

A tankolást követően húzza meg a sapkát az óramutató járásával megegyezően, amíg 1 kattánó hangot nem hall.

Ha laza marad a sapka, vagy megsérült a tömítése, a műszercsoporton világítani kezd a motorhibára figyelmeztető lámpa. Húzza meg a sapkát vagy biztosítsa a tömítést. Ha a lámpa továbbra is világít, keresse fel az MG hivatalos márkaszervizeinek egyikét.

Üzemanyag tankolása



A jármű üzemanyagából származó gázok igen gyúlékonyak és zárt térben igen robbanékonyak is!

Tankoláskor minden esetben figyeljen a következőkre:

- Állítsa le a motort.
- Ne dohányozzon, ne használjon nyílt lángot.
- Ne használja a mobiltelefonját.
- Ne öntse ki az üzemanyagot.
- Ne töltse túl az üzemanyagtartályt.

Ha a járművel napsütötte területen vagy magas hőmérsékletű területen fog parkolni, akkor ne töltsen teljesen tele a tartályt - az üzemanyag kitágulása az üzemanyag kiömlésével járhat. Az üzemanyag-töltőt úgy terveztük, hogy keskeny, hosszú töltőcsonk férjen bele. A töltő nyakánál található egy takaró, a töltőcsonkot az üzemanyag feltöltése előtt jól behelyezve a takaró teljesen kinyitható.

Az üzemanyag betöltése után indítsa el a motort. Ha a motor az üzemanyaggal való feltöltést követően egyenetlenül jár, akkor állítsa le a motort és az újraindítás előtt vegye fel a kapcsolatot az MG hivatalos márkaszervizeinek egyikével.

Kézi sebességváltó *

Sebességváltó kar

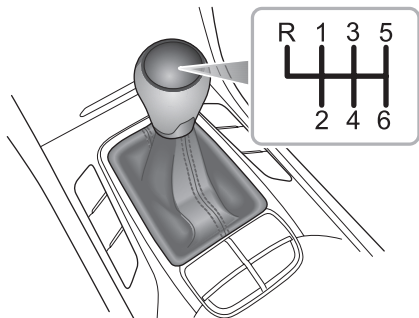

A hatsebességes kézi sebességváltón összesen 7 fokozat van: 1., 2., 3., 4., 5., 6. és az R (hátramenet). A fokozatok mindegyike szinkronkapcsoló szerkezettel van ellátva.

Óvintézkedések vezetés közben:

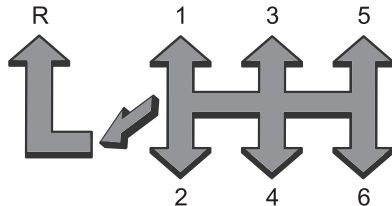

1. Amikor a hátramenet fokozatot választja ki, meg kell győződnie arról, hogy a jármű teljesen megállt, majd várjon egy pillanatot, és ezt követően nyomja be teljesen a kuplungot. Az N állásból nyomja le a kart és nyomja balra, majd tolja előre az R állásba. A fokozatváltást a kuplung lassú feloldásával fejezze be.
2. Vezetés közben ne hagyja a kezét a sebességváltó karon. A kezétől származó nyomás a fokozatváltó mechanizmus idő előtti kopását okozhatja.
3. Vezetés közben ne tartsa a lábát a kuplungpedálon, mert a kuplung túlzott mértékben használódik.

4. Ha lejtőn áll, akkor ne használja a kuplungot az autó álló helyzetben történő megtartására. Máskülönben elhasználódik a kuplung.

A sebességfokozat és a fokozatváltás kijelzése

Amikor álló helyzetben van és az N fokozat van kiválasztva, az információs központon megjelenik az N.

Ha a sebességváltót hátrameneti fokozatba kapcsolják, az információs központon megjelenik az R.

Ha a jármű mozog, és a kuplung teljesen fel van engedve, és nem megfelelő a kiválasztott fokozat, akkor az információs központon megjeleníti a célfokozatot (1-6), majd egy fel/le nyíl javasolja a vezetőnek a felfelé vagy lefelé történő váltást a megjelenített fokozatra, ha a vezetési körülményke ezt lehetővé teszik.

Megjegyzés: A sebességfokozat-jelzések csupán javaslatok, és informatív célt szolgálnak. A fokozatváltás műveletét olyan körülmények között kell végrehajtani, ahol a saját biztonsága biztosítva van, és Ön a közlekedési szabályokat is betartotta.

Duplakuplungos automata sebességváltó *

Használati utasítás

Az alábbi tudnivaló igen fontos, kérjük, hogy a használat előtt körültekintően olvassa át:

- A motor beindítása előtt győződjön meg arról, hogy az összes ajtó be van csukva, helyezze a sebességváltó kart P vagy N állásba, majd győződjön meg arról, hogy a fékpedált benyomta és behúzta a kéziféket.
- A motor beindulását követően ellenőrizze, hogy benyomta-e fékpedált és behúzta-e az elektronikus rögzítőféket, majd helyezze a kart a kívánt sebességfokozatba.
- Oldja ki a elektronikus rögzítőfékrendszert és addig tartsa lenyomva a fékpedált, amíg Ön készen nem áll a jármű irányítására. Ha a fékpedált felengedte, sík terepen a jármű lassú sebességgel, de automatikusan elindul, anélkül, hogy Ön gázt adna.
- Vezetés során NE guruljon üresben, mert tönkremezhet a sebességváltó vagy baleset történhet.

Elektronikus sebességváltó kar

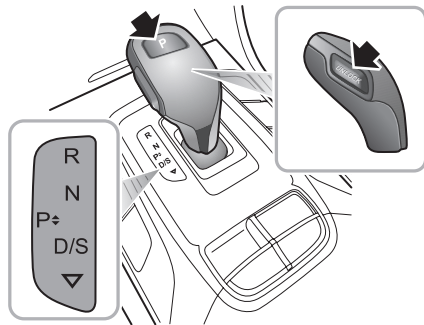

A duplakuplungos automata sebességváltó 7 fokozatú sebességváltó.

Megjegyzés: Az információs központban a kiemelt betű vagy szám jelzi a kiválasztott sebességfokozatot vagy üzemmódot.

Az elektronikus sebességváltó tetején található egy P (Parkolás) gomb, az oldalán pedig egy KIOLDÁS gomb.

Az elektronikus sebességválasztó működtetése



Ha nem szükséges, fokozatváltáskor ne nyomja be a KIOLDÁS gombot. Ezzel a sebességváltó kar véletlenszerű elmozdulását okozhatja, és a helytelen fokozatváltás miatt a berendezés károsodhat.

Az elektronikus sebességválasztó automatikusan visszaáll a középső stabil pozícióba. Az előrefelé és hátrafelé mozgás után a kar nem marad ebben a pozícióban (visszaugrik középpállásba).

Megjegyzés: A P állásból történő elmozduláshoz, vagy hátramenetbe váltáshoz be kell nyomni a fékpedált, és egyidejűleg a KIOLDÁS gombot is meg kell nyomni.

A sebességváltó fokozatai

- P: Parkolás

Nyomja le a fékpedált, és várjon, amíg teljesen megáll a jármű. A P fokozatba lépéshez nyomja meg a P gombot.

Ebben az állásban a sebességváltó mechanikusan le van zárva. Ebbe a fokozatba akkor váltson, ha a jármű álló helyzetben van és aktiválta az EPB rendszert is.

Lejtőn való parkolás esetében nyomja be a fékpedált, aktiválja az EPB rendszert, majd váltson P fokozatba.

Ha a jármű álló helyzetben van, és a start/stop kapcsolót a KI állásba kapcsolja, azzal a jármű automatikusan a P állásba lép.

Ha a jármű álló helyzetben van és nem nyomták be a fékpedált, a vezető biztonsági övét kioldották és a vezetőajtó nyitva van, akkor a jármű automatikusan a P állásba kapcsol.

- R: Tolató fokozat

Nyomja le a fékpedált, nyomja meg és tartsa lenyomva a KIOLDÁS gombot, majd tolja teljesen előre az elektronikus sebességválasztót. A jármű hátramenetbe fog kapcsolni.

Ezt a fokozatot csak akkor válassza ki, ha a jármű álló helyzetben van.

- N: Üres

Parkoló fokozatban nyomja le a fékpedált, nyomja meg és tartsa lenyomva a KIOLDÁS gombot, majd tolja teljesen előre vagy hátra az elektronikus sebességválasztót. A jármű az üres sebességfokozatba fog lépni.

Beindítás és vezetés

Ha a D/S fokozatot választotta ki, akkor tolja előre az elektronikus sebességválasztót. A jármű az üres sebességfokozatba fog lépni.

Háttrameneti fokozatban húzza visszafelé az elektronikus sebességválasztót. A jármű az üres sebességfokozatba fog lépni.

Ezt a fokozatot akkor válassza ki, ha a jármű álló helyzetben van és a motor hosszú ideig üresjáratú fordulatszámmal üzemel (pl. jelzőlámpa váltására történő várakozás során).

- **D: Vezetés**

Parkolási fokozatban nyomja le a fékpedált, nyomja meg és tartsa lenyomva a KIOLDÁS gombot, majd húzza teljesen visszafelé az elektronikus sebességválasztót. A jármű a vezetési fokozatba kapcsol.

Az R\N\S fokozatban húzza teljesen visszafelé az elektronikus sebességválasztót. A jármű a vezetési fokozatba kapcsol.

Ez használatos normál vezetés közben, és a jármű sebességétől és a gyorsulási pozíciótól függően 7 darab, a járművet előre hajtó fokozat közötti automatikus választást tesz lehetővé.

A vezetési fokozatban az automata sebességváltó a standard üzemmódba lép. Az információs központban megjelenik a „D” betű.

- **S: Sportos üzemmód**

Vezetési fokozatban húzza az elektronikus sebességválasztót visszafelé, a jármű a sportos üzemmódba vált. Az információs központban megjelenik az „S” betű.

A sportos üzemmódban a sebességváltó később vált fel, így a motor teljesítménytartalékjait jobban kihasználhatja. Ha több gyorsulásra van szükség, válassza sportos üzemmódot, de vegye figyelembe, hogy ezzel az üzemanyagfogyasztás is növekedni fog.

A sportos üzemmódból történő kilépéshez húzza visszafelé az elektronikus sebességválasztót.

Fokozatváltási sebesség

A D vagy S fokozat kiválasztásával a sebességváltó vezérlője lehetővé teszi a fokozatváltást, miközben a rendszer figyelembe vesz bizonyos tényezőket, például a motor fordulatszámát, a jármű sebességét, és a gázpedál állását. A gázpedál enyhe benyomása alacsony sebesség mellett fokozatváltást enged, a gázpedál erőteljesebb lenyomása nagyobb sebesség mellett intenzív fokozatváltást eredményez.

Padlógáz (kick-down) funkció



A hajtókerekek megcsúszhatnak, ha a padlógáz funkciót gyenge tapadási tulajdonságú felületen alkalmazza, és ez a jármű feletti kontroll elvesztéséhez vezethet.

A D vagy S fokozat választásával a gázpedál egy mozdulattal történő teljes lenyomásával (ezt hívjuk padlógáznak) előzéskor jobb gyorsulási teljesítményt eredményez. Bizonyos körülmények között lehetővé teszi, hogy a sebességváltó azonnal alacsonyabb fokozatba kapcsoljon és így erősebb gyorsítást biztosítson. Ha a gázpedált felengedte, a jármű újra megfelelő normál fokozatba kapcsol (a jármű sebességének és a gázpedál állásának megfelelően).

Védelmi mód



Parkoláskor vezesse a járművet olyan területre, ahol a saját biztonsága biztosítva van, a közlekedési szabályok betartása mellett.

Az automata sebességváltó túlmelegedés-védelme

Ha magas környezeti hőmérséklet mellett gyakran indítja be a motort, akkor a sebességváltó túlmelegedhet. Az esetleges károsodás megelőzése érdekében a rendszer túlmelegedés-védelmi műveletet fog végrehajtani. Az információs központ megjeleníti a vonatkozó ikont, amely mellé a rendszer hallható hangjelzést is lead. A túlmelegedés mértékének súlyosságól függően a figyelmeztetőüzenetek kérhetik a vezetőt, hogy „Növelje a sebességet vagy biztonságosan álljon meg” vagy „Biztonságosan álljon meg” (ha a körülmények megengedik).

Ha túlmelegedett a sebességváltó, és a „Biztonságosan álljon meg” figyelmeztetőüzenet jelent meg, akkor állítsa le biztonságosan a járművet, majd kapcsolja a kart a P állásba, hogy lehűlhessen a sebességváltó. Az információs központ a „Kérjük, várjon!” üzenetet jeleníti meg. Ezen idő alatt ki lehet kapcsolni a motort, ki lehet szállni a járműből és be lehet azt zárni.

A járművet csakis akkor lehet újból beindítani, ha a sebességváltó hőmérséklete lecsökkent és az információs központ a „Készen áll az indításra” üzenetet jeleníti meg.

Ha a vezető betartja az információs központ által megjelenített utasításokat és 20 perc elteltével mégsem változik meg az üzenet, vagy nem tűnik el, akkor azonnal keresse fel az MG hivatalos márkaszervizeinek egyikét.

Védelmi mód

Ha hiba történik, a sebességváltó a védelmi módba lép, emiatt csak bizonyos fokozatok fognak működni. Egyes esetekben például nem lehet hátramenetbe kapcsolni. Ezen időszak alatt az információs központ megjeleníti a károsanyag-kibocsátási hibát jelző lámpát. Azonnal forduljon az MG hivatalos márkaszervizeinek egyikéhez.

Az automata sebességváltó súlyos működési hibája

A sebességváltó bizonyos meghibásodásai miatt a károsanyag-kibocsátási hibát jelző lámpa világítani kezd. A sebességváltó védelme érdekében a rendszer csökkentheti a motor erőátvitelét a kuplung irányába, és így a járművet nem lehet vezetni. Azonnal forduljon az MG hivatalos márkaszervizeinek egyikéhez.

Az elektronikus sebességváltó rendszer hibája

Ha meghibásodik az elektronikus sebességváltó rendszer, az információs központ az alábbi jelenik meg: „Az elektronikus sebességváltó tartalékja aktiválódott. Olvassa el a kézikönyvet”. Ekkor a fokozatok között még mindig a normál módon lehet váltani.

Ha az elektronikus sebességváltó rendszerben súlyos hiba lép fel, akkor az elektronikus sebességváltó kar P gomb jelzője villogni kezd. Ekkor a fokozatok között már nem lehet váltani! A biztonságos vezetés érdekében, ha a jármű sebessége bizonyos érték alá csökken, akkor a védelmi rendszer menetbiztonsági okból kényszerítetten kiiktatja a váltót és a járművel ilyenkor nem lehet haladni!

A fenti helyzet előfordulása esetén azonnal forduljon az MG hivatalos márkaszervizeinek egyikéhez.

Fékrendszer

Üzemi fék

A fokozott biztonság érdekében a hidraulikus fékrendszer két körről működik. Ha az egyik kör meghibásodik, a másik továbbra is működik, azonban ilyenkor erősebben kell megnyomni a pedált, és számítani kell rá, hogy megnövekszik a pedálút, és az eredetinel hosszabb lesz a féktávolság. Ha olyan fékhiba történik, hogy csak az egyik kör működik, amint biztonságosan meg tudja tenni, álljon meg az autóval. NE vezessen tovább. Forduljon egy hivatalos MG márkaszervizhez.

Szervorásegítés

A fékrendszert rásegítő berendezés támogatja, ezért az üzemeles során mindig figyeljen az alábbiakra:

- A szervorásegítési funkció kizárólag járó motor mellett működik. Soha ne hagyja, hogy az autó a leállított motorral szabadon fusson.
- Ha vezetés során a motor bármilyen okból leállna, akkor a járművet a forgalmi körülményeknek megfelelően a lehető leghamarabb állítsa le. Ne pumpálja a fékpedált, mert ezzel a maradék fékrásegítést is elveszíti.

Ha a motor leállt, akkor a maradék fékrásegítés is elveszett. Ekkor a megfelelő erő kifejtésével nyomja be a fékpedált, hogy biztonságosan megállíthassa a járművet, az aktuális

forgalmi helyzetnek megfelelően. Vegye fel a kapcsolatot az MG hivatalos márkaszervizeinek egyikével.

- A fékrásegítő hatékonyságát számos körülmény befolyásolhatja, például a légköri nyomás változása. Ezen körülmények miatt az autó leállításához nagyobb erő kifejtés szükséges a fékpedál benyomásakor.

Nedves időjárás

Ha vizes területen vagy erős esőben vezet, akkor csökkenhet a fékezési hatékonyság. A SCS (stabilitásvezérlő rendszer) magába foglalja a féktárcsatörlő funkciót is, amely az ablaktörlő lapát használatakor aktiválódik. Ugyanakkor mindig tartson biztonságos távolságot más járművektől és szakaszosan nyomja a fékpedált olyan körülmények esetén, amikor az ablaktörlőt nem használja.

Elektronikus fékerőelosztó (EBD)

Az autóban elektronikus fékerőelosztó (EBD) berendezés található, amely a fékezési hatékonyság megőrzésére megosztja a fékerőt az első és a hátsó kerekek között, bármilyen terheltségi körülmény mellett.

Az EBD-ben egy felügyelő rendszertalálható. A felügyelőrendszer össze van kapcsolva a fékrendszer meghibásodására figyelmeztető jelzőlámpával, ami a műszercsoporton található. Kérjük, tekintse meg a „Figyelmeztető- és jelzőlámpák” részt a „Műszerek és kezelőszervek” fejezetben.

Ha a jelzőlámpa a start/stop kapcsoló bekapcsolása (BEKAPCSOLVA/ÜZEMEL állásba kapcsolása) után nem alszik ki, vagy ha vezetés közben világítani kezd, ez azt jelzi, hogy a fékrendszerben hiba történt, és ilyenkor előfordulhat, hogy az EBD nem működik. Ilyen esetben amint biztonságosan meg tudja tenni, álljon meg az autóval, majd azonnal forduljon egy hivatalos MG márkaszervizhez. Amikor a fékrendszer meghibásodására figyelmeztető jelzőlámpa világít, NE vezesse az autót.

Elektronikus féksegéd (EBA)

Az autóban elektronikus féksegéd található, amely reagál a fékpedál benyomásának sebességére. Ha vész helyzetben a féket gyorsabban nyomják be a rendszerben beállított küszöbértéknél, akkor a teljes ABS alkalmazás működésbe lép, hogy az autót a lehető legrövidebb távolságon belül megállítsa.

Visszagurulás-gátló (HHC)



A HHC-nek megvannak a korlátai, ha kedvezőtlenek a körülmények, például vizes vagy jeges az adott felület, vagy nagyon meredek az emelkedő vagy lejtő.



A HHC nem helyettesíti a kézifék alkalmazását, ha lejtmeneti elindulást szeretne végrehajtani. NE szálljon ki a járműből akkor, ha kizárólag a HHC-t hozta működésbe, mert súlyos baleset történhet, ha a HHC kiold.



Az autó elgurulhat, ha a fékpedál feloldását követően nincs azonnali elindulás. Mindig győződjön meg arról, hogy benyomta a fékpedált, vagy behúzta a kéziféket egészen addig, amíg el nem indul a járművel.



Mindig győződjön meg arról, hogy benyomta a fékpedált, vagy behúzta a elektronikus rögzítőféket egészen addig, amíg el nem indul a járművel.



Megálláskor a fékpedál kellően határozott lenyomása szükséges, hogy a HHC megfelelő féknyomást tudjon kifejteni a jármű megtartásához.

A visszagurulás-gátló (HHC) a jármű egyik kényelmi funkciója. Lejtőkön lép működésbe, amikor a jármű észleli, hogy álló helyzetbe kell kerülnie. Ha benyomta a kuplungot (MT) vagy a jármű D/R fokozatban van (AT) és felengedte a fékpedált, a jármű 1-2 másodperc erejéig megtartja a nyomást a fékrendszerben. Ezt követően a visszagurulás-gátló kiold. A HHC segít a vezetőnek hegymeneti induláskor megtartani a járművet.

A HHC aktiválásához az alábbiaknak kell teljesülnie:

- A vezetőajtó legyen zárva, a vezető kapcsolja be a biztonsági övet.
- A jármű 2 másodpercnél hosszabb ideig álljon 4%-os vagy annál meredekebb emelkedőn.
- Az SCS aktív hibától mentes.
- Az EPB legyen feloldva, és ne legyen aktív EPB hiba.
- A kuplung be van nyomva (MT), vagy a jármű D/R fokozatban van (AT).
- A motor jár.
- A fékpedál működtetéséhez elegendő erőt alkalmaztak.

Ha a jármű emelkedőn áll, és a vezető felengedi a fékpedált, a HHC 1-2 másodpercig fenntartja a féknyomást. Amennyiben a jármű nem indul el 1-2 másodpercen belül, a fék automatikusan kiold, és a jármű gurulni kezd. Ebben az esetben a fékpedált azonnal be kell nyomni.

Megjegyzés: A HHC előremeneti és hátrameneti irányban is rendelkezésre áll, amikor hegymenetben szeretne elindulni.

Megjegyzés: Ha a műszercsoportban található információs központ megjeleníti a „Visszagurulás-gátló nem áll rendelkezésre” üzenetet, akkor ez azt jelzi, hogy a visszagurulás-gátló vezérlése vagy érvénytelen, vagy nem kellően van engedélyezve. Sürgősen keresse fel az MG hivatalos márkaszervizeinek egyikét.

Megjegyzés: A HHC nem képes a fizikai korlátokat átlépni. SOHA NE támaszkodjon a HHC kizárólagos használatára.

Auto Hold funkció



Az Auto Hold funkció nem tudja garantálni a jármű stabilitását abban az esetben, ha emelkedőn/lejtőn szeretne elindulni vagy fékezni, különösen akkor, ha a terület csúszós vagy netán jeges.



Amikor az Auto Hold funkció megállítja bizonyos okok miatt a járművet például motorleállítás miatt, a biztonsági öv kioldása miatt vagy mert megnyomta az automatikus megtartás funkció gombját, a rendszer aktiválja az elektronikus rögzítőféket. Az nem garantálható, hogy a jármű minden esetben stabilizálódni fog. Például, ha a hátsó kerekek csúszós felületen vannak, vagy a jármű meredeksége túl nagy (több mint 20%). A kiszállás előtt győződjön meg arról, hogy az biztonságosan stabilizálódott.



Vezetés közben NE vállaljon túlzott kockázatot csak azért, mert a járműben kiegészítő kényelmi funkciók találhatók. A vezetőknek teljes mértékben oda kell figyelnie a környezetére, még akkor is, ha a járműben megtalálható az Auto Hold funkció.



NE szálljon ki a járműből, amikor a motor be van kapcsolva és az Auto Hold funkció aktív.



Az Auto Hold funkció semmilyen esetben sem tudja garantálni az elektronikus rögzítőfék működőképességét, amikor a motort leállították. A járműből történő kiszállás előtt győződjön meg arról, hogy aktiválta az elektronikus rögzítőféket és a jármű stabilan áll.



Az Auto Hold funkciót a gépi autósosásnál ki kell kapcsolni, különben az elektronikus rögzítőfék működésbe léphet és így kár keletkezhet a járműben.

Ha a járművet hosszabb időn keresztül kell gyakran megállítani (pl. jelzőlámpáknál, forgalmi torlódásnál vagy megállásnál/ elindulásnál) és a motor jár, akkor az Auto Hold funkció rásegít a jármű stabilizálására, így Ön felveheti a fékpedálról a lábát, ha a jármű megállt és az Auto Hold funkció aktív.

Az automatikus megtartásnak 3 fő állapota van:

1. Kikapcsolva: A funkció ki van kapcsolva.
2. Készenlétben: A funkció készenléti állapotban van. A funkció aktív, de a jármű nem állt meg. Ha a megállt a járművel, és minden egyéb feltétel teljesül, a rendszer automatikusan kiválasztja a Parkolás állapotot.

3. Parkolás: A funkció parkolási állapotban van. Ebben az állásban a műszercsoporton található zöld színű (P) jelző világít.

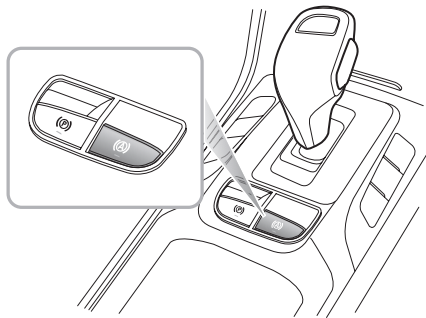

Ha bekötötte a biztonsági övet, becsukta az ajtót és a motor jár, akkor nyomja meg az Auto Hold funkció gombját, hogy a funkciót a kikapcsolt állásból a készenléti állásba helyezze.

Ha erősen benyomta a fékpedált és a jármű már teljesen megállt, akkor az Auto Hold funkció a készenléti állásból a parkoló állásba fog átkapcsolni.

Ha az Auto Hold funkció a parkolási állásban található, akkor a jármű előre- vagy hátrameneti fokozatba tételével és a gázpedál megnyomásával automatikusan feloldható az Auto Hold funkció.

Bizonyos körülmények mellett, például a biztonsági öv kioldásakor, a motor leállításakor vagy hosszabb ideig történő egy helyben állás esetén a jármű kilép az Auto Hold funkcióból. Ilyenkor az elektronikus rögzítőfék aktív marad, így azt a vezetőnek kell kioldania a kapcsolóval.

Megjegyzés: Benyomott fékpedál mellett nyomja meg a kapcsolót, hogy az Auto Hold funkciót kikapcsolja, azonban az elektronikus rögzítőfék nem lesz aktiválva.

Megjegyzés: Javasoljuk, hogy a garázsba történő tolatáskor kapcsolja ki az Auto Hold funkciót.

Megjegyzés: Az MT modell esetében az elinduláshoz nyomja be a gázpedált.

Lejtmenet funkció (HDC)



A HDC rendszer kizárólag segédfunkcióként működik. A rendszernek megvannak a korlátai, ha kedvezőtlenek a körülmények, például vizes vagy jeges az adott felület, vagy nagyon meredek a lejtő. A HDC rendszer nem képes legyőzni a fizika törvényeit. Meredek lejtőkön mindig lassan haladjon a járművel.



Még abban az esetben is, ha a HDC rendszer be van kapcsolva, a vezetőnek szoros figyelemmel kell kísérnie a jármű vezetési állapotát és szükség esetén aktívan irányítani kell. Bizonyos esetekben a HDC működése felfüggeszthető vagy ideiglenesen ki is kapcsolható.



Bizonyos vezetési körülmények vagy lejtmeneti felületek esetében (pl. lejtőn való gyors lehajtáskor vagy 10%-nál kisebb meredekségű lejtőn való haladásakor stb.) a HDC nem működik, a vezetőnek minden körülmények között meg kell tartania jármű feletti kontrollt, és a biztonságosság érdekében fékeznie kell.

A HDC rendszer segédfunkciót ellátó rendszer, amit kifejezetten a meredek lejtőkön történő vezetésre terveztünk. A rendszer fékerő alkalmazásával csökkenti le a sebességet, vagyis alacsony sebesség mellett segíti a vezetőt a meredek lejtőn történő vezetésben.

Kérjük, hogy amikor normál utakon halad, NE használja ezt a funkciót.

A HDC rendszer működése közben a fékrendszer erős rezgést és zajt generálhat. Ez normális jelenség a HDC működése során.

Megjegyzés: Kérjük, hogy a lejtmenet funkció (HDC) működése közben ne kapcsolja N állásba a sebességváltó kart. Ezzel a művelettel letilthatja a HDC funkciót.

A HDC rendszer ki-/bekapcsolása

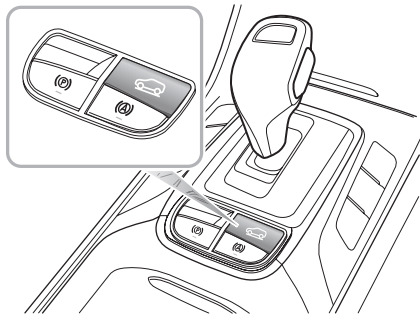

Amikor a start/stop kapcsolót BEKAPCSOLVA/ÜZEMEL állásba kapcsolja, a HDC alapértelmezetten ki van kapcsolva. A HDC rendszer be-/kikapcsolásához nyomja meg a gombot.

A HDC rendszernek általában a következő négy állapota van:

1. Készenlétben: A rendszer készenléti üzemmódba állítására nyomja meg a HDC gombot. Ekkor a műszercsoport zöld HDC figyelmeztetőlámpája világitani kezd.

2. Működésben: ha a funkció Készenléti módban van, a jármű lassan, de erős lejtőn halad, és Ön sem a gázpedált, sem a fékpedált nem nyomja meg, és a jármű sebessége meghaladja a 8 km/h-t de kevesebb, mint 35 km/h, a HDC rendszer automatikusan a működési módba lép. Ebben az esetben a műszercsoport HDC figyelmeztetőlámpája zölden kezd villogni, emellé társulhat a fékrendszer működési hangja. A HDC rendszer megpróbálja megtartani a jármű aktuális sebességét. Miután a vezető megnyomta a gázpedált vagy a fékpedált, és a jármű sebessége továbbra is a 8-35km/h-s tartományban van, a HDC rendszer fogja szabályozni a célsebességet, mint aktuális sebességet.
3. Ideiglenes kikapcsolás: Ha működés közben a gázpedált vagy a fékpedált egy előre beállított határon túlrá nyomja, a HDC rendszer ideiglenesen kikapcsolódik.
4. KIKAPCSOLVA: A rendszer kikapcsolásához nyomja meg a HDC kapcsolót. Ekkor a műszercsoport zöld HDC figyelmeztetőlámpája kialszik.

Megjegyzés: Az MT modellek esetében a HDC funkciót kizárólag az 1. fokozatban lehet aktiválni.

Megjegyzés: Ha a járművel lejtmenetben nagy sebességgel kanyarodik, előfordulhat, hogy a HDC rendszer Készenlétben módról átvált Működésben módra.

Megjegyzés: A HDC rendszer működése alatt a fékrendszer automatikusan nyomás alá kerül és fenntartja a nyomást. Ha ezen fázis során megnyomja a fékpedált, előfordulhat, hogy „visszarúgást” fog érezni a pedálon. Ez normál jelenség a HDC működése során.

A HDC bekapcsolt állapotát / meghibásodását jelző lámpa

Kérjük, tekintse meg a „Figyelmeztető- és jelzőlámpák” részt a „Műszerek és kezelőszervek” fejezetben.

Blokkolásgátló fékrendszer (ABS)



Az ABS nem képes legyőzni a fizikai korlátokat, például a jármű túl rövid távolságon belül történő megállítását, túl nagy sebességgel történő kanyarodást, vagy a vízen futás (úgynevezett aquaplaning) veszélyét (értsd: amikor egy vízréteg megakadályozza a gumiabroncsok és az útfelület közötti megfelelő tapadást).

Az ABS célja, hogy megakadályozza, hogy fékezéskor a kerek blokkoljon, így a vezető meg tudja tartani a jármű feletti kormányzási kontrollt.

Az, hogy a járműben ABS van, soha ne csábítsa arra a vezetőt, hogy olyan kockázatokat vállaljon, amelyek befolyásolhatják a saját vagy a többi közlekedési résztvevő biztonságát. Minden esetben a vezető felelőssége, hogy normális és biztonságos keretek között vezessen, és ennek részeként kellő körültekintéssel figyelembe vegye az aktuális időjárási és forgalmi viszonyokat.

Normál fékezési körülmények mellett az ABS nem lép működésbe. Ugyanakkor, ha a fékerő meghaladja a gumiabroncsok és az útfelület között fennálló tapadást, vagyis blokkolódnak a kerek, akkor az ABS automatikusan működésbe lép. Ezt a fékpedálon keresztül érezhető gyors pulzálás jelzi.

Vészfékezés



NE kezdje pumpálni a fékpedált; mert ezzel megzavarja az ABS működését és így megnövekedhet a féktávolság.

Ha vészhelyzet alakul ki, akkor a vezetőnek teljes fékerővel kell fékeznie, még akkor is, ha az útfelület csúszós. Az ABS gondoskodik arról, hogy a kerekek ne blokkoljanak, és az autó az aktuális útfelületi viszonyokhoz képest a lehető legrövidebb távolság alatt megálljon.

Megjegyzés: Puha felületeken (például szemcsés havon, homokon vagy murván) az ABS rendszer által produkált féktávolság nagyobb lehet, mint az ABS rendszer nélküli járműveknél, és az ABS jobban kormányozhatóvá teheti a járművet. Ez azért van így, mert a puha felületen blokkolt kerek természetesen némi anyagot halmoz fel a gumiabroncs érintkezési felülete előtt. Ez a hatás segít megállítani az autót.

Akármilyen erősen is fékez, továbbra is normálisan fogja tudni kormányozni a járművet.

FONTOS

Az ABS semmilyen körülmények között nem felelős azért, ha a vezető nem jól irányítja a járművet, vagy éppen nem rendelkezik kellő gyakorlattal.

Az ABS meghibásodását jelző lámpa

Kérjük, tekintse meg a „Figyelmeztető- és jelzőlámpák” részt a „Műszerek és kezelőszervek” fejezetben.

Megjegyzés: A normál (nem ABS) fékrendszer teljesen üzemképes marad és nincs rá hatással az ABS részleges vagy teljes mértékű elvesztése. Mindazonáltal a féktávolságok megnőhetnek.

Aktív borulásvédelem (ARP)



Az ARP-rendszer nem tudja megkerülni a fizikai törvényszerűségeket. Ez a támogató rendszer a vezetőt segíti, hogy extrém körülmények esetén stabilizálni tudja a járművet. Arra azonban nincs garancia, hogy a jármű nem fog felborulni.

Abban az esetben, ha a jármű tömegközéppontja magasan van, a gyors vagy túlzott mértékű, oda-vissza irányuló sávváltás a jármű átpördüléséhez vezethet. Az ARP esetenként alkalmazhatja a fékrendszert, hogy fékezzen és megpróbálja korrigálni a feltételt és segítsen a felborulást megakadályozni.

Megjegyzés: Az ARP alkalmazása során a jármű kormányzási tulajdonságai észrevehető módon eltérhetnek a normális üzemódtól.

Vészfékezési elakadásjelzőlámpa-vezérlő rendszer (HAZ)

Ha a jármű nagy sebességgel halad, és a vezető vészfékezést hajt végre, a rendszer a féklámpák automatikus villogtatásával figyelmezteti az Ön mögött haladó vezetőket, így csökkentve a hátulról belefutásos balesetek kockázatát.

Megjegyzés: Ha vészvillogót kézileg működteti, akkor ezzel felfüggeszti a HAZ-funkciót.

Ha a vészfékezési manőver véget ért (nem történt jelentős mértékű lelassulás), a funkció pár másodperc múlva kikapcsol.

Megjegyzés: Ha az autó sebessége 10 km/h alá csökken és a féklámpák már nem villognak, a vészvillogó berendezés automatikusan világítani fog. A vészvillogó berendezés kapcsolójának rövid megnyomásával, vagy ha a jármű sebessége 5 másodpercre 20 km/h fölé emelkedik, akkor a vészvillogó berendezés kikapcsolódik.

Elektronikus rögzítőfék (EPB)



Ha az EPB meghibásodott, vagyis amikor az EPB-t nem lehet kioldani, vegye fel a kapcsolatot az MG hivatalos márkaszervizével, hogy a járművön a kézifék vészhelyzeti kioldását végre lehessen hajtani.

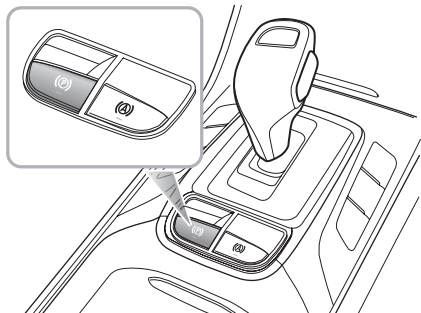

Az EPB aktiválása

Ha a jármű álló helyzetben van, az EPB aktiválható. Győződjön meg arról, hogy aktiválta az EPB-t minden egyes alkalommal, amikor a járművet elhagyja vagy leparkolja.

- Húzza felfelé az EPB kapcsolóját egészen addig, amíg az EPB-kapcsoló jelzőlámpája világítani nem kezd.
- Ezzel egyidőben az EPB jelzőlámpa világítani kezd (P) a műszercsoporton. Amikor az EPB-kapcsoló jelzőlámpája és a EPB jelzőlámpája világítani kezd, ez azt jelzi, hogy az EPB aktiválva van.
- Ha az EPB meghibásodását jelző lámpa (P) a műszer-csoporton továbbra is világít, akkor ez azt jelzi, hogy a rendszer hibát észlelt. Kérjük, hogy azonnal forduljon egy hivatalos MG márkaszervizhez.

Megjegyzés: Az EPB aktiválásakor vagy kioldásakor esetlegesen némi motorzajt is hallhat.

FONTOS

- Lemerült akkumulátor vagy áramkimaradás miatt az EPB nem aktiválható és nem is oldható ki. Abban az esetben, ha bikázókábelre van szükség a motor vészhelyzeti indítása miatt, olvassa el a vészhelyzeti információkat tartalmazó részben a „Vészhelyzeti indítás” című szakaszt.

Az EPB kioldása

- Kapcsolja be a járművet, nyomja le a fékpedált, majd nyomja meg az EPB kapcsolót.
- Ha az EPB kapcsoló jelzőlámpája és a műszercsoport (P) jelzőlámpája kikapcsolt, akkor a rendszer kioldotta az EPB-t.

Indítástámogató

Az EPB előre tudja jelezni a vezető szándékát és automatikusan kiold.

Ha a vezető bekötötte a biztonsági övet, a motor jár, a vezető kiválasztotta a D vagy az R fokozatot, majd lenyomta a gázpedált az induláshoz, vagy ha a kuplungot teljesen benyomta és előre vagy hátrameneti fokozatot választott és kiengedte a kuplungot, miközben megnyomta a gázpedált, az EPB automatikusan kiold.

Vészfékezési funkció



Az EPB nem megfelelő használata balesetet és sérülést okozhat. A jármű megállítására az EPB-t kizárólag vészhelyzetben használja.



Az EPB-vel történő vészfékezés alatt NE kapcsolja ki a járművet, mert ezzel súlyos sérülést okozhat.

A normál fék meghibásodása esetén az EPB segítségével vészfékezés indítható az EPB-kapcsoló felfelé húzásával és lenyomva tartásával.

- Ha az SCS aktívan képes reagálni az EPB-től érkező kérésre, az SCS aktiválni és alkalmazni fogja mind a 4 féket. Ha az SCS nem képes reagálni az EPB-től érkező kérésre, akkor az EPB kizárólag a hátsó fékeket fogja aktiválni.
- Amikor az EPB-vel hajt végre vészfékezést, közben folyamatos figyelmeztető hang hallható. A vészfékezés megszűntetéséhez engedje fel az EPB kapcsolót.

Keréknyomás-ellenőrző rendszer (TPMS)



A TPMS nem tudja helyettesíteni a rendszeres karbantartást és a gumiabroncsok állapotának és nyomásának ellenőrzését.



A TPMS-hez hasonló frekvenciát kibocsátó berendezések használata zavarhatja gumiabroncsnyomás-figyelő rendszer működését, ez figyelmeztető jel leadásához vagy ideiglenes hiba jelzéséhez vezethet.

A TPMS az abroncsok szelepeibe épített nyomásérzékelőn keresztül folyamatosan felügyeli a nyomást és rádiójelet küld a járműben található ECU-hoz. Ha arra a következtetésre jut, hogy az adott abroncsban a nyomás a rendszer előre megadott küszöbértéke alá esett, akkor a műszercsoporton található figyelmeztető lámpa villogni kezd (mindig sárga színű). További tudnivalóért lásd az „Információs központ” részt a „Műszerek és kezelőszervek” című szakaszban. Az abroncsokat a lehető leghamarabb ellenőrizze, majd fújja fel a megfelelő nyomásértékre. Tekintse meg a „Műszaki adatok” szakasz „Gumiabroncs nyomás (hideg)” című részét.

Megjegyzés: A TPMS csak figyelmezteti Önt az alacsony gumiabroncsnyomásra, a gumiabroncsot nem fújja fel.



Ha a TPMS meghibásodását jelző lámpa világít, és bizonyos modelleken az „XX gumiabroncsnyomás alacsony” figyelmeztetőüzenet is megjelenik, akkor azt javasoljuk, hogy mihamarabb álljon meg a járművel, ellenőrizze a nyomást, és fújja fel a gumiabroncsot a megfelelő nyomásra. A gumiabroncsok nyomását mindig akkor ellenőrizze/állítsa be, amikor a gumibabroncsok hidegek. A jármű B oszlopára ragasztott címke jelzi a jármű hideg abroncsainak megfelelő nyomásértékét.

A túlzottan vagy nem kellő mértékben felfújtt abroncsok hamarabb elhasználódnak és rontják a jármű kezelhetőségére vonatkozó tulajdonságait. A nem kellően felfújtt gumiabroncsok miatt megnő az autó gördülési ellenállása és emiatt megnövekszik a fogyasztás.

TPMS öntanulás

Ha kicserélik az egyik TPMS érzékelőt és vevőegységet, vagy megcserélik a gumiabroncsokat a felniken (rotáció), TPMS öntanulásra van szükség. Kérjük, hogy a részletekért forduljon egy hivatalos helyi MG márkaszervizhez.

STOP-START intelligens üzemanyag-takarékossági rendszer

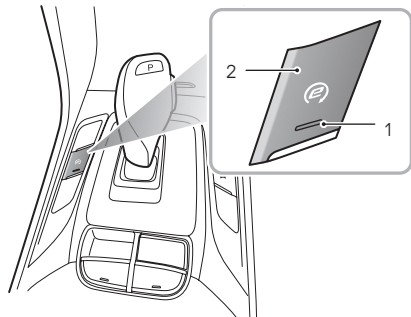
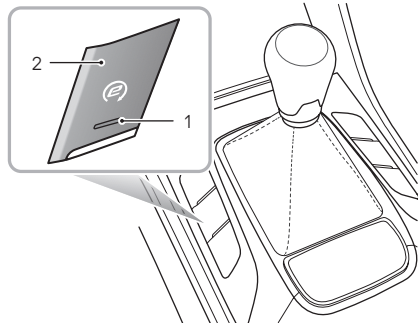

1. Főkapcsoló-lámpa
2. Főkapcsoló

Motorleállító/-elindító berendezés található a járműben, az üzemanyag-fogyasztás csökkentésére. Ahogy a neve is jelzi, a rendszer lehetővé teszi, hogy a motort ki lehessen kapcsolni, amikor a motor teljesítményére nincs szükség, majd automatikusan újra be lehet kapcsolni, amikor szükséges a motorteljesítmény.

Ez a rendszer alapértelmezés szerint bekapcsolt állapotban van, ha a START/STOP kapcsoló BE állásban van, a kapcsoló jelzőlámpája be van kapcsolva (az ábrán az 1-es számmal jelölve) és a főkapcsoló megnyomásával lehet kikapcsolni (az ábrán a 2-es számmal jelölve). A kapcsoló jelzőlámpája kikapcsol.

Megjegyzés: *Ha a járművel mély vízben keresztül hajt át, akkor a Stop-Start intelligens üzemanyag-takarékossági rendszer kikapcsolásához használja az Stop-Start intelligens üzemanyag-takarékossági rendszer főkapcsolóját (az ábrán 2-sel jelölve).*

A motor automatikus leállítása



Bár az automatikus leállítást követően a motor nem jár, a rendszer továbbra is működik, ezért az alábbi műveletek veszélyesek lehetnek:

A járművet elhagyni a becsatolt biztonsági öv vagy behelyezett helyettesítő biztonsági övcsat ellenére.

Automata sebességváltós járműnél: A vezető kiszáll a járműből úgy, hogy a fokozatváltó meghajtó állásban van (R/D/S).

Munkálatokat vagy ellenőrzéseket végrehajtani a motortérben.

Üzemanyag betöltéséhez a START/STOP kapcsolót KI kell kapcsolni, vagy a kulcsot el kell távolítani a kapcsolóból.

Olyan körülmények között, amikor a Stop-Start intelligens üzemanyag-takarékossági rendszer engedélyezve van, a motor automatikusan kikapcsol, ha a vezető az alábbi műveleteket hajtja végre vagy a rendszer észleli, hogy a jármű megállt.

Beindítás és vezetés

A műszercsoportban a Stop-Start üzemanyag-takarékossági rendszer jelzőlámpája  világitani kezd:

- A sebességváltónak üresben kell lennie, felengedett kuplung mellett (kézi). A sebességváltó meghajtó fokozatban van (D), a fékpedál benyomva (automata).
- A jármű álló helyzetben van, tehát annak sebessége 0 km/h és a megállás előtt a jármű sebessége meghaladta a 10 km/h-t.
- Nem történt jelentősebb kormányzási művelet, miután a jármű sebessége 10 km/h alá csökkent.
- A motorháztető és a vezető felőli ajtó zárva van, a vezető bekapcsolta a biztonsági övet.

A Stop-Start intelligens üzemanyag-takarékossági rendszer ki lesz kapcsolva, a motor az alábbi esetek előfordulásakor nem fog automatikusan leállni:

- A hűtőfolyadék hőmérséklete nem éri el az előre beállított küszöbértéket.
- Az adaptív sebességtartó automatika be van kapcsolva.
- Az első páramentesítő be van kapcsolva.
- A légkondicionáló észleli, hogy a hőmérséklet a jármű belsejében nem éri el a célértéket.
- Az akkumulátor töltöttsége alacsony, vagy annak hőmérséklete nem a kívánt tartományba esik.
- A fékrendszerben a vákuum az előre beállított érték alá esik.

- Az indítómotor hőmérséklete az előre beállított értéket meghaladja.
- A váltó hátramenetbe van állítva vagy a parkolás előtt hátramenetbe állították.
- Magas tengerszint feletti magasságban.
- Emelkedőn.

Automatikus motorindítás

Ha az autó megállt, a motor automatikusan beindul, ha a rendszer az alábbi tevékenységek egyikét észleli a vezető részéről. A műszercsoporton a Start-Stop rendszer jelzőlámpája  kialszik:

- Automata sebességváltós járműnél: Felengedi a fékpedált, a váltókar eközben a D állásban van; Benyomja a fék-/gázpedált úgy, hogy a jármű P/N állásban van; A váltókart a R/D/S állásba állítja.
- Kézi sebességváltós járműnél: Üres fokozatban benyomja a kuplungot/gázpedált.

Megjegyzés: Ha engedélyezve van az EPB rendszer vagy az Auto Hold funkció, a motor nem indul újra automatikusan.

Megjegyzés: Bizonyos esetekben a műszerben található, hibás működést jelző lámpa világít az automatikus motorindítás művelete során. Ez az indításkor fennálló alacsony feszültség miatt történik így, és nem aktív hibát jelez. Ha a hibás működést jelző lámpa a motor beindítását követően is világít, akkor keresse fel a hivatalos helyi MG márkaszervizt.

Ha a motor az automatikus Stop-Start állapotban állt le, akkor az alábbi műveletekkel lehet automatikus újraindítást kezdeményezni:

- Az első páramentesítő ki van választva.
- Az adaptív sebességtartó automatika be van kapcsolva.
- A légkondicionáló aktiválása, és a hőmérséklet a jármű belsejében nem éri el a célértéket.
- Az akkumulátor töltése az előre beállított érték alá esik.
- A jármű mozogni kezd.
- A fékrendszerben a vákuum az előre beállított érték alá esik.
- Benyomták a Start-Stop főkapcsolót (2).

Ha az alábbiak közül bármelyik előfordul a motor automatikus leállását követően, akkor a motort kizárólag manuálisan lehet beindítani ez alkalommal. A műszercsoportban a Start-Stop rendszer jelzőlámpája  kialszik:

- A vezető oldali biztonsági övek kicsatolták.
- Kinyitják a vezetőajtót.

- Kinyitják a motorháztetőt.

Megjegyzés: Igen alacsony akkumulátortöltöttség azt eredményezheti, hogy a motor nem fog automatikusan újraindulni, és akár kulccsal sem lehet újraindítani. Ebben az esetben külső erőforrásra van szükség a motor beindításához, vagy fel kell tölteni az akkumulátort. Lásd a „Vészhelyzeti indítás” szakaszt a „Vészhelyzeti információk” című fejezetben.

Akkumulátor



Az akkumulátor töltésekor/kisütésekor, az autó külső tápforrásról való indításakor vagy a járműből történő tápellátáskor a negatív kábelt a jármű karosszériájának a földelési pontjához kell csatlakoztatni az akkumulátor negatív sarka helyett. Ennek elmulasztása az akkumulátor teljesítményének pontatlan kiszámítását fogja eredményezni, ami hatással lesz az automatikus motorindításra.



Ne csatlakoztassa le az akkumulátor érzékelőjét, kivéve, ha ez a művelet elkerülhetetlen. Az eltávolítás az akkumulátor teljesítményének pontatlan kiszámítását fogja eredményezni, ami hatással lesz az automatikus motorindításra.

Amennyiben a járművet nem a megadott utasítások szerint üzemelteti, az kihatással lesz az akkumulátor teljesítményére és az automatikus Start-Stop vezérlésre:

1. Tápellátás kimaradása (lecsatlakoztatott akkumulátor) esetén a rendszer felfüggeszti az automatikus Start-Stop funkciót egészen addig, amíg a járművet legalább 4 óra hosszára lezárt állapotban nem hagyják, hogy a rendszer ismét megtanulhassa az akkumulátor állapotát.
2. Ha a jármű folyamatosan több, mint 100 órát működött leállítás nélkül, akkor a rendszer felfüggeszti a Start-Stop funkciót egészen addig, amíg a járművet legalább 4 óra hosszára lezárt állapotban nem hagyják, hogy a rendszer ismét megtanulhassa az akkumulátor állapotát.
3. Ha ki kell cserélni az akkumulátort, MINDEN ESETBEN a gyártó által megadott műszaki adatoknak megfelelő eredeti alkatrészt használjon. A fenti utasítás figyelmen kívül hagyása kihatással lehet az automatikus Start-Stop rendszerre.

A Stop-Start Intelligens üzemanyag-takarékossági rendszer hibája

Abban az esetben ha meghibásodik a Stop-Start intelligens üzemanyag-takarékossági rendszer, vegye fel a kapcsolatot az MG hivatalos márkaszervizével. A Stop-Start intelligens üzemanyag-takarékossági rendszerre kihatással lehetnek a jármű egyéb rendszerinek hibái - ilyen jellegű meghibásodás esetén keresse fel az MG hivatalos márkaszervizét.

Az indítómotor nem üzemel, az akkumulátor jelentős kapacitáscsökkenése

Az akkumulátor jelentős kapacitáscsökkenése esetén az automatikus Stop-Start és a kulccsal történő indítás nem lehetséges. Ebben az esetben a részletes tudnivalókért olvassa el a vészhelyzeti információkat tartalmazó fejezet vészhelyzeti indításról szóló szakaszát.

Megjegyzés: NE kösse a „bikázó” akkumulátor negatív kábelét az akkumulátor negatív pólusához! Ez az akkumulátor teljesítményének pontatlan kiszámítását fogja eredményezni, ami hatással lesz az automatikus motorindításra.

Sebességtartó rendszer *

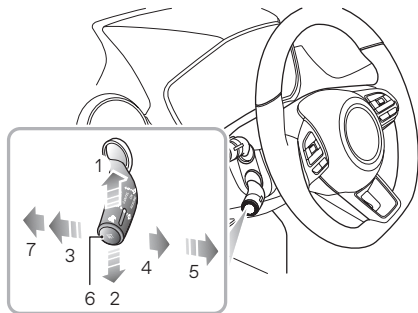

- Gyorsulás (1)
- Lassulás (2)
- Megszakítás (3)
- BE (4)
- Folytatás (5)
- Beállítás (6)
- Kikapcsolva (7)

A sebességtartási funkcióval a vezető azonos sebesség mellett haladhat anélkül, hogy használnia kellene a gázpedált. Ez nagyon hasznos autópályán történő utazáskor vagy minden olyan esetben, amikor hosszabb távon kell állandó sebességet tartani.

A sebességtartó rendszer aktiválása

A sebességtartó rendszert kapcsolóval lehet működtetni, amely a kormánykerék mellett balra, a világítási bajuszkapcsoló alatt található meg.

1. Amikor a START/STOP kapcsoló a BEKAPCSOLVA/ÜZEMEL állásban van, és a sebességtartási bajuszkapcsoló „KIKAPCSOLT” állásban (7) van, akkor a sebességtartó rendszer KI van kapcsolva: Ha a sebességtartó bajuszkapcsoló „BE” állásban (4) van, a rendszer készenléti módban van. Állítsa a sebességtartó bajuszkapcsolót a „BEKAPCSOLT” állásba (4). A műszercsoporton a sebességtartó sárga jelzője világítani fog, a sebességtartó rendszer készenléti módban van.
2. Ha a sebességtartó rendszer készenléti állapotban van, és az aktuális sebesség meghaladja a 40 km/h-t, nyomja meg a „Beállítás” gombot (6) a sebességtartó bajuszkapcsoló végén. A műszercsoporton található sárga jelzőlámpa zöldre vált, és a sebességtartó rendszer aktiválási módba lép. A sebességtartó rendszer működési sebességtartományja: 40 km/h–200 km/h. A sebességtartó rendszer célsebessége az aktuális sebességre lesz beállítva és a sebességtartó rendszer üzembe lép.

Ekkor a sebességtartó rendszer a gázpedál benyomása nélkül fogja a beállított sebességet tartani. Kézi sebességváltóval felszerelt járművek esetében javasoljuk, hogy a sebességtartó rendszert a 3. fokozatban vagy felette használja.

Megjegyzés: A sebességtartó rendszer memóriájából törölni fog a beállított sebesség, ha a sebességtartó bajuszkapcsolóját „KI” állásba (7) kapcsolja, vagy kikapcsolja a START/STOP kapcsolót.

A tartott célsebesség módosítása

Ha sebességtartó rendszer aktív, akkor a célsebességet növelni és csökkenteni is lehet:

Nyomja felfelé a bajuszkapcsolót (1) és tartsa meg, majd engedje fel a bajuszkapcsolót, ha elérte a kívánt sebességet. Ez megnöveli a sebességet.

Nyomja lefelé a bajuszkapcsolót (2) és tartsa meg, majd engedje fel a bajuszkapcsolót, ha elérte a kívánt sebességet. Ez lecsökkenti a sebességet.

Nyomja röviden felfelé vagy lefelé a bajuszkapcsolót, ha a jármű célsebességét növelni/csökkenteni szeretné 1 km/h-s lépésközökkel. Ekkor a jármű felgyorsul/lelassul az új célsebességre.

Ha bármikor megnyomja a gázpedált, azzal felülírja a sebességtartást és lehetővé teszi az egyes manőverekhez szükséges gyorsítást, például előzés esetében. Ha kiengedi a gázpedált, akkor a jármű visszatér a beállított célsebességre.

Megszakítás/Készenlét

Ha a sebességtartó rendszer aktiválva van, akkor az alábbi műveletek állítják a rendszert készenléti módba:

- A bajuszkapcsoló „Megszakítás” állásba helyezése (3).
- A fékpedál vagy kuplung benyomása.
- Ha a sebességváltó a 3-nál alacsonyabb fokozatban van.
- Ha a rossz útviszonyok miatt a stabilitásvezérlő rendszer (SCS) működésbe lép. Biztonsági okok miatt a sebességtartó rendszer automatikusan készenléti módba lép.
- Ha egy emelkedő miatt jelentősen lecsökken a sebesség, a sebességtartó rendszer automatikusan kilép a készenléti módból.
- Elektronikus rögzítőfék (EPB) működése.

Folytatás

Ha a sebesség tartó rendszer a kioldás után bekapcsolva marad, a bajuszkapcsolónak a „Folytatás” (5) állásba mozgatása visszaállítja a kioldás előtti célsebességet.

Megjegyzés:

- *Soha ne próbálja meg a sebességtartó rendszert hátramenetben használni.*
- *Nem megfelelő körülmények között ne használja a sebességtartó rendszert, például csúszós felületeknél, heves esőzés során vagy olyan forgalmi helyzetben, ami nem alkalmas a folyamatos sebesség megtartására.*
- *Ha nem használja, győződjön meg arról, hogy a bajuszkapcsoló „Kikapcsolt” állásban van (7).*
- *Ha az automata sebességváltó sportos üzemmódban van, nem javasoljuk a sebességtartó rendszer használatát.*
- *A sebességtartó rendszer használata során az aktuális sebesség az útviszonyoknak köszönhetően a szabályozás pontossága vagy az útviszonyok miatt némely mértékben eltérhet a tartani kívánt célsebességtől.*
- *Ha az aktuális sebesség jóval alacsonyabb, mint a célsebesség, vagy az SCS aktiválódott, mert a jármű hegymenetben van, vagy az útfelület miatt, a sebességtartó rendszer automatikusan készenléti módba lép.*

- *Ne üzemelje a kapcsolót túlzottan hosszú ideig, és ne is nyomjon meg egyszerre több kapcsolót, mert ezzel a rendszer meghibásodását okozhatja. Ha mégis ez a helyzet állna elő, amikor biztonságosan megtehető, kapcsolja be a START/STOP kapcsolót.*

Adaptív sebességtartó automatika *



Az adaptív sebességtartó automatika egy kényelmi automatika, ami lehetővé teszi a vezetőnek, hogy állandó sebességgel haladjon vagy állandó távolságot tartson az előtte haladó autótól. Segítséget nyújt a vezetőnek, de NEM mentesíti a vezetőt a felelősség alól. Az adaptív sebességtartó automatika használata során fontos, hogy a vezető a figyelmét FOLYAMATOSAN fenntartsa és készen álljon az irányításra. Ha nem így történik, akkor balesetet vagy személyi sérülést okozhat.

Az adaptív sebességtartó automatika képes automatikusan átváltani a sebességtartás és a követésitávolság-tartás között, attól függően, hogy észlel-e járművet közvetlenül az Ön járműve előtt. A folyamatos sebességtartás egy bizonyos sebességtartományban szabályozza a jármű sebességét. A sebességtartó funkcióval haladó autó úgy működik, hogy beállítja a jármű és az előtte haladó jármű közötti távolságot.

Ha aktiválás esetén az adaptív sebességtartó automatika egy másik járművet észlel ugyanabban a sávban, közvetlenül az Ön járműve előtt, akkor a járműve felgyorsulhat vagy finoman fékezhet, hogy megtartsa a két jármű közötti beállított távolságot.

Megjegyzés: Az adaptív sebességtartó automatikát autópályákon, jó minőségű utakon való közlekedésre tervezték. Használata nem javasolt városi és hegyi utakon történő haladásakor.

Az adaptív sebességtartó automatika bekapcsolása



A megállásig követte az Ön előtt haladó járművet, akkor a helyi KRESZ-szabályok figyelembevételével köteles meggyőződni arról, hogy nincsenek akadályok vagy egyéb közlekedési résztvevők (például gyalogosok) közvetlenül a járműve előtt, mielőtt engedi a járműnek, hogy elinduljon és ismét követni kezdje az Ön előtt haladó járművet.



Fokozottan javasoljuk, hogy az autókövető utazási funkció használata során ne érintse meg a gázipedált. Ha bármilyen kis mértékben is gyorsít, akkor a rendszer szükség esetén nem fog tudni automatikusan fékezni.



NE szálljon ki a járműből, amikor az adaptív sebességtartó automatika autókövető utazási funkciója megállította vagy álló helyzetben tartja az autót. Csak akkor szálljon ki az autóból, ha előtte a parkolási pozícióba állította a sebességváltó gombot, valamint kikapcsolta a START/STOP kapcsolót.



Ha az adaptív sebességtartó automatika már megállította a járművet, és az adaptív sebességtartó funkciót letiltják, kikapcsolják vagy működését megszakítják, a jármű nem fog álló helyzetben maradni, hanem elmozdulhat előre felé vagy hátrafelé. Amikor az adaptív sebességtartó automatika megállította és álló helyzetben tartja a járművet, legyen készenlétben, hogy szükség szerint manuálisan fékezzen.



Ha kanyarodik a járművel, akkor az adaptív sebességtartó automatika aktívan lecsökkentheti a jármű sebességét, hogy megtartsa annak stabilitását és biztonságát.

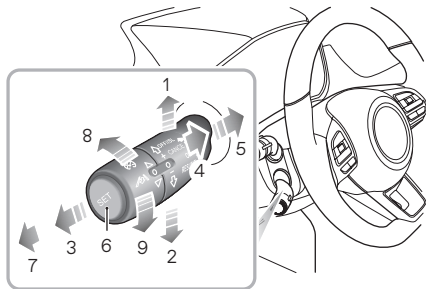

1. Sebességhatár növelése/gyorsítás
2. Sebességhatár csökkentése/lassítás
3. Megszakítás
4. Készenlét
5. Folytatás
6. Beállítás
7. KI
8. Távolság növelése
9. Távolság csökkentése

Az adaptív sebességtartó automatikát egy bajuszkapcsolóval lehet működtetni, ami a kormánykerék mellett balra, az irányjelző/világítási bajuszkapcsoló alatt található meg.

1. Amikor a jármű START/STOP kapcsolója a BEKAPCSOLVA/ÜZEMEL állásban van, és az adaptív sebességtartási bajuszkapcsoló a KI állásban (7) van, akkor az adaptív sebességtartó automatika KI van kapcsolva.
2. Ha az adaptív sebességtartási bajuszkapcsolót a BE állásba (4) mozdítja, az adaptív sebességtartó rendszer jelzője elkezd sárgán világítani a műszercsoporton, az adaptív sebességtartó automatika készenléti módba lép.
3. Ha Ön több mint 5 km/h-val halad a járművel, a rendszer automatikusan észleli az Ön előtt haladó jármű sebességét és pozícióját. Ha megnyomja a Beállítás gombot (6) az adaptív sebességtartási bajuszkapcsoló végén, a műszercsoporton található jelző zölden kezd világítani, és az adaptív sebességtartó automatika Aktivált módba lép. A célsebesség az aktiváláskor érvényes pillanatnyi sebesség lesz. Ha a járműve kevesebb mint 30 km/h-val halad, akkor a rendszer 30 km/h-ra állítja be a célsebességet majd a rendszer célsebessége 30 km/h-ra lesz beállítva. Ha az Ön járműve előtt haladó jármű sebessége nagyobb, mint a sebességtartási célsebesség, akkor a jármű a folyamatos sebességtartás érdekében megtartja a célsebességet. Ha az Ön járműve előtt haladó autó sebessége alacsonyabb, mint a sebességtartási célsebesség, akkor a jármű autókövető sebességtartási módba lép. Az Öné és az Ön előtt haladó

jármű is megjelenik a műszercsoport üzenetközpontjában. Ebben a módban az aktuális sebesség kevesebb is lehet, mint a célsebesség. Az autókövető utazási módban egészen a megállásig követheti az Ön előtt haladó járművet. Ha a parkolási idő kevesebb, mint az előre beállított időtartam, az Ön járműve automatikusan félreállhat, hogy kövesse az Ön előtt haladó járművet, vagy Önnek módosítania kell az adaptív sebességtartó automatikát a megjelenített mód szerint.

Megjegyzés: Ha kikapcsolják a kipörgésgátló rendszert (TCS) vagy a stabilitásvezérlő rendszert (SCS), a rendszer ezzel egyidejűleg letiltja az adaptív sebességtartó automatikát.

Az adaptív césebesség beállítása

Ha az adaptív sebességtartó automatika aktiválva van:

1. Gyorsítson fel a kívánt sebességre a gázpedál segítségével, majd nyomja meg röviden a Beállítás gombot (6) az adaptív sebességtartó automatika kapcsolókarjának végén. Engedje el a vezérlőgombot és a gázpedált. A jármű a kívánt sebességgel fog haladni.
2. Mozgassa felfelé a bajuszkapcsolót (1) és tartsa ebben a pozícióban. A césebesség elkezd növekedni. Amikor a műszercsoporton a beállítani kívánt sebesség látható, engedje el a kapcsolót. Amikor a rendszer meggyőződött róla, hogy az Ön járműve előtt nincs jármű, vagy hogy az Ön előtt haladó jármű távolsága nagyobb, mint az előre kiválasztott követési távolság, a rendszer a beállított értékre növeli a sebességet.
3. Mozgassa lefelé (2) a kapcsolót és tartsa ebben a pozícióban. A césebesség elkezd csökkenni. Amikor a műszercsoporton a beállítani kívánt sebesség látható, engedje el a kapcsolót. A jármű sebessége a beállított sebességre fog lecsökkenni.
4. Amikor a bajuszkapcsolóval módosítja a sebességet, röviden mozgassa az adaptív sebességtartó kapcsolóját felfelé (1) vagy lefelé (2) egyszer. A césebesség 5 km/h-val fog változni. Nyomja meg és tartsa a bajuszkapcsolót fent vagy lent, a sebesség 1 km/h-s közökkel fog csökkenni. Engedje el a kapcsolót, és megjelenik a kívánt sebesség értéke.

Megjegyzés: *Ha az Ön előtt haladó jármű folyamatosan erősen gyorsít vagy lassít, akkor előfordulhat, hogy az adaptív sebességtartó automatika nem fogja tudni pontosan tartani a kívánt távolság a járművek között. Fontos, hogy a vezető mindig koncentráljon és figyeljen a jármű aktuális helyzetére és az aktuális forgalmi viszonyokra, mert előfordulhat, hogy fékeznie kell vagy kikerülő manővert kell végrehajtania.*

Az adaptív követési távolság beállítása

Amikor az adaptív sebességtartó automatika aktiválva van, a kar végén található kapcsoló felfelé (8) vagy lefelé (9) forgatásával módosíthatja a követési távolságot. 3 távolsági beállítás között választhat, amelyeket a rendszer a műszercsoport üzenetközpontjában jelenít meg.

Mindig megfelelő követési távolságot válasszon. Vegye figyelembe az Ön járművének a sebességét és az Ön előtt haladó jármű sebességét is, és minél nagyobb a sebesség, annál nagyobb távolságot tartson. A kiválasztás során MINDIG vegye figyelembe az aktuális forgalmi helyzetet, útviszonyokat és időjárást.

Az adaptív sebességtartás szüneteltetése/készenléti állapota

Amikor az adaptív sebességtartó automatika aktiválva van, a bajuszkapcsoló Megszakítás pozícióba (3) mozgásakor a rendszer kilép a Készenléti módba.

Az adaptív sebességtartás automatikus kikapcsolása

A következő helyzetekben előfordulhat, hogy az adaptív sebességtartó automatika sebességtartási funkciója automatikusan kikapcsolódik. Ilyenkor a jármű irányítását teljes mértékben át kell vennie a vezetőnek.

- A bajuszkapcsoló mozgása a KI pozícióba (7).
- A fékpedál lenyomása, amikor a jármű mozgásban van.
- A forgatható fokozatváltó gomb R vagy N állásba mozgása.
- A járművezető kikapcsolja a biztonsági övét.
- A gázpedál lenyomása és nyomva tartása az előre beállítottnál hosszabb ideig.
- Bármelyik ajtó, a motorháztető vagy a csomagterajtó kinyitása.
- A rögzítőfék aktiválása az EPB kapcsoló felfelé húzásával.
- Az Ön előtt haladó jármű követése egészen a megállásig, úgy, hogy a megállás ideje meghalad egy bizonyos időtartamot.
- A kamera vagy a radar látómezője el van torlaszolva, a

környezet hatására aktiválódik az érzékelő előre beállított biztonsági kilépési mechanizmusa, vagy a rendszer meghibásodik.

Megjegyzés: *Ha az adaptív sebességtartó automatika bekapcsolt állapotában a jármű egészen megállásig követte az Ön előtt haladó járművet, és a következő körülmények bármelyike bekövetkezik, amikor a jármű még álló helyzetben van, akkor automatikusan aktiválódik az EPB:*

- **A járművezető kikapcsolja a biztonsági övét.**
- **Kinyitják a vezetőajtót.**
- **Ha az állási idő meghaladja az előre beállított időtartamot.**

Az adaptív sebességtartás felülírása

Ha a járművezetőnek meg kell nyomnia a gázpedált, amikor az adaptív sebességtartó automatika sebességtartási funkció aktiválva van, az adaptív sebességtartási funkció aktív marad, és a rendszer növeli a jármű sebességét. A gázpedál felengedésekor az adaptív sebességtartó automatika a korábban beállított utazósebességgel fog tovább működni.

Az adaptív sebességtartás folytatása

Ha az adaptív sebességtartó automatika visszatért (vagy átkapcsolták) a Készenléti módba, akkor a bajuszkapcsoló Folytatás állásba (5) mozgásával ismét bekapcsolható a rendszer.

Az adaptív sebességtartó automatika automatikusan arra az értékre állítja be az utazási célsebességet, ami az adaptív sebességtartó automatika kikapcsolása előtt utoljára érvényben volt.

A beállított sebesség törlése

Ha a bajuszkapcsolót a KI állásba mozgatja (7) vagy a jármű START/STOP kapcsolóját a KI állásba kapcsolja, előfordulhat, hogy a rendszer törli a memóriából az adaptív sebességtartó automatikához beállított sebességet.

Az adaptív sebességtartó automatika korlátozott működése és hatástalansága

- Olyan jármű vagy tárgy észlelése, amely álló helyzetben van vagy sávot vált.
- Az Ön előtt haladó jármű túl gyors megközelítése esetén a rendszer nem tud kellő fékerőt kifejteni.
- Az Ön előtt lévő jármű szembejövő jármű, vagy éppen vészfékezést hajt végre.
- Egy Ön előtt haladó jármű hirtelen bevág az Ön sávjába.
- Lassan haladó jármű észlelése.
- Olyan jármű észlelése, amelynek rakománya túlnyúlik a jármű profiljának a tetején.

- Magasabb karosszériájú járművek (például teherautók) észlelése.
- Gyalogosok, nem gépi járművek vagy állatok észlelése.
- A jármű egyenletlen úton vagy bonyolult forgalmi helyzeti útszakaszon halad.
- A jármű élesen kanyarodik.
- Alagútba hajt be vagy hajt onnan ki, vagy éppen alagútban halad.
- Fák árnyékának foltjain halad át.
- A csomagterben szállított, túlzott súlyú rakomány miatt felfelé néz az autó eleje.

Különleges közlekedési helyzetek

Az adaptív sebességtartó automatikának is megvannak a maga korlátai. A következőkben ismertetünk pár olyan körülményt, amelyeknél előfordulhat, hogy a rendszer nem tudja biztonságosan folytatni a működést. A vezetőnek mindig irányítása alatt kell tartania a járművet és ébernek kell lennie. Különösen figyelnie kell a forgalmi viszonyokra és a környezetére, megfelelő sebességet kell választania, és készenlétben kell állnia, hogy szükség szerint beavatkozhasson.

Beindítás és vezetés

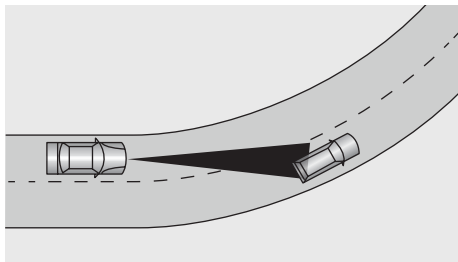
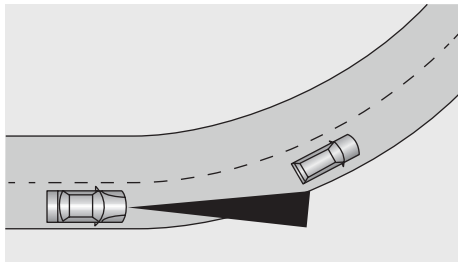

Ha kereszteződésnél kanyarodik, vagy járművet követ kanyarba befelé vagy onnan kifelé haladva, elképzelhető, hogy az adaptív sebességtartó automatika nem tudja észlelni az Ön előtt haladó

járművet, még akkor sem, ha az ugyanabban a sávban halad. Az is előfordulhat, hogy a rendszer egy másik sávban haladó járművet fog észlelni.

Megjegyzés: Ne használja az adaptív sebességtartó automatikát, amikor autópályák felhajtó/lehajtó szakaszainál halad, vagy ha éles kanyart készül bevenni.

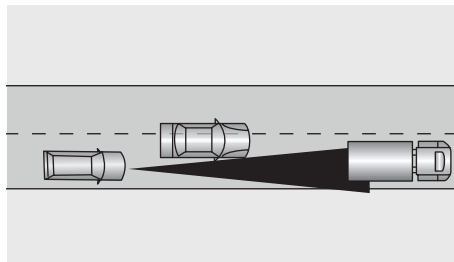

Ha az Ön előtt haladó jármű sávot vált, de nem megy át teljesen a másik sávba, akkor előfordulhat, hogy az adaptív sebességtartó automatika nem képes észlelni a járművet.

Ha az Ön előtt haladó jármű sávot vált, de nem megy át teljesen a másik sávba, akkor előfordulhat, hogy az adaptív sebességtartó automatika meghatározhatja, hogy az elől haladó jármű elhagyta a sávot, és felgyorsulhat bármilyen előre beállított sebességre.

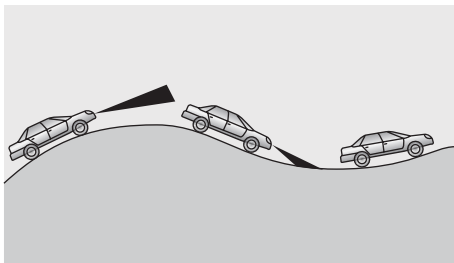

Amikor egyenetlen útszakaszokon halad (ahol például meredek emelkedők vagy lejtők vannak), kérjük, hogy NE használja az adaptív sebességtartó automatikát.

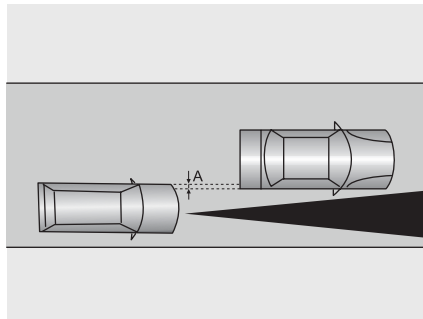

Ha olyan jármű mögött halad, ami csak részben fedi át az Ön járművét (lásd az „A” jelzést az ábrán), előfordulhat, hogy az adaptív sebességtartó automatika semmit nem tud észlelni.

Megjegyzés: Kérjük, hogy a következő helyzetekben NE használja az adaptív sebességtartó automatikát:

- Vezetés rossz időjárási viszonyok között.
- Ha nem elegendő a környezeti világítás, a fény túl éles, vagy a jármű első világítása nem működik megfelelően.

- *Vezetés rossz minőségű vagy burkolatlan útfelületen.*
- *Vezetés útépitési szakaszokon.*
- *Kis tapadású úton történő haladás.*

Parkolósegéd

Ultraszagos parkolási segéd



A parkolási segéd kizárólagos funkciója a vezető segítése a parkolás során! Elképzelhető, hogy az ultraszagos érzékelők nem képesek bizonyos típusú akadályokat érzékelni, például vékony oszlopot, vagy kis tárgyakat, amelyek pár centiméter szélességűek, vagy olyan objektumokat, amelyek a talajhoz közel vannak, a csomagterajtó felett helyezkednek el, vagy nem-tükröződő felületük van.



Tartsa mindig tisztán, szennyeződétől, jégtől és hótól mentesen az ultraszagos érzékelőket. Ha szennyeződés borítja be az ultraszagos érzékelőket, akkor a teljesítményük lecsökkenhet. Ha autót mos, akkor a nagynyomású vízugarat ne irányítsa közvetlen közélről az ultraszagos érzékelőkre.

Ultraszagos érzékelő

A lökhárítóban elhelyezett ultraszagos érzékelők monitorozzák a jármű előtti vagy mögötti területen esetlegesen elhelyezkedő objektumokat. Ha a rendszer akadályt észlel, akkor kiszámolja annak az autó elejétől és hátuljától lévő távolságát és ezt az információt hangjelzéssel adja a vezető tudtára.

Parkolósegéd kapcsoló

A parkolósegéd kapcsoló (lánykapcsoló az infotainment rendszer kijelzőjében) lehetővé teszi a vezető számára, hogy manuálisan be- vagy kikapcsolja a parkolósegédet.

Ha a járművet R fokozatba kapcsolják, akkor a parkolósegédet nem lehet kikapcsolni.

A parkolósegéd működése

A parkolósegédet a rendszer automatikusan engedélyezi, ha az R fokozat van kiválasztva. A rendszer kikapcsolja, ha elkapcsolnak az R fokozatból. Az R fokozat kiválasztását követő 1 másodpercen belül rövid hangjelzést ad a rendszer, hogy üzemszerűen működik.

Megjegyzés: Ha az R fokozat kiválasztásakor 3 másodpercen keresztül hosszabb és magasabb hang szólal meg, akkor a rendszer hibát jelez. Ebben az esetben keresse fel az MG hivatalos márkaszervizét.

Beindítás és vezetés

Az első és hátsó parkolósegéd az alábbi módszerekkel kapcsolható be:

- Válassza ki az R sebességfokozatot;
- Manuális választás a parkolósegéd kapcsolójával.
- Az első és hátsó parkolósegéd az alábbi módszerekkel kapcsolható ki:
- Váltás P fokozatba;
- Ha a jármű sebessége meghaladja a 15 km/h-t, a rendszer automatikusan kikapcsol;
- Manuális választás a parkolósegéd kapcsolójával.
- Ha engedélyezve van a tolatósegéd, és a rendszer akadályt észlelt, a rendszer különböző frekvencián fog hangokat kiadni (előfordulhatnak holtterek is).

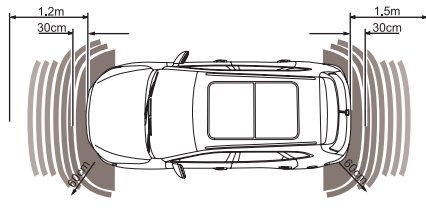

- Amikor a rendszer akadályt észlel a hátsó érzékelőktől számított 1,5 méteren belül vagy a sarokérezékelőktől számított 0,6 méteren belül, elindul a figyelmeztetés. Ahogy közeledik az autó az akadályhoz, egyre gyorsabbá válik a hangjelzés.
- Amikor a rendszer akadályt észlel az első érzékelőktől számított 1,2 méteren belül vagy a sarokérezékelőktől számított 0,6 méteren belül, elindul a figyelmeztetés. Ahogy közeledik az autó az akadályhoz, egyre gyorsabbá válik a hangjelzés.

- Ha az akadály már az első és hátsó lökhárító 30 cm-es körzetében található, akkor a hangjelzések egy folyamatos figyelmeztető hanggá olvadnak össze.

Parkolást segítő kamera *



A parkolást segítő kamera kizárólagos funkciója a vezető segítése a parkolás során! A kamera látómezője korlátozott, és a látómezőjén kívül eső akadályokat nem képes észlelni.

Egyes modellek esetében a parkolást segítő kamera a rendszámot megvilágító lámpák közé van elhelyezve a csomagterajtón. A hátrameneti fokozat kiválasztásakor a kamera megjeleníti a képet a közvetlenül az autó mögött lévő területről. Ez a kép az infotainment rendszer képernyőjén lesz látható.

360 fokos körpanorámás rendszer *



A 360 fokos körpanorámás rendszer kizárólagos funkciója a vezető segítése a parkolás során! A kamera látómezője korlátozott, és a látómezőjén kívül eső akadályokat nem képes észlelni.



Bár az infotainment egység kijelzője képes a jármű körüli panorámaképet megjeleníteni, a biztonságos vezetés érdekében továbbra is figyelje az aktuális útviszonyokat.



A 360 fokos körpanorámás rendszer használatakor győződjön meg arról, hogy a külső visszapillantó tükröket is kihajtotta.

Ha aktiválta a 360 fokos körpanorámás rendszert, akkor az infotainment központ kijelzőjén megjelenik a jármű 360 fokos képe, amely segít a jármű környezetének megfigyelésében, így támogatva a vezető biztonságosabb vezetését. Az infotainment központ kijelzőjén található gombok megnyomásával különböző szögekben lehet megtekinteni a jármű körüli területet mutató képeket.

A 360 fokos körpanorámás rendszert az alábbi módszerek egyikével lehet engedélyezni:

- A hátrameneti fokozat kiválasztásával.
- A 360 gomb használatával.
- A Beállítások kezelőfelület használatával kiválasztható a kanyarlámpák/irányjelzők alacsony sebességű kapcsolása. Ez automatikusan megnyitja a 360 fokos körpanorámás rendszert, amikor alacsony sebesség mellett használja az irányjelzőket, és kilép, amikor Ön kikapcsolja az irányjelzőket.

- Amikor a járműindítás körpanorámás rendszerének funkciója (funkciókapcsoló lehetőség a Beállításokban) engedélyezve van, akkor a jármű elindít az első alkalommal egy gyújtási ciklust. Ha előremeneti fokozatban van, a jármű aktiválja a 360 fokos körpanorámás rendszert.

Egyéni beállításokhoz válassza a beállítási ikont a 360 fokos körpanorámás rendszer kijelző felületén.

Megjegyzés: Ha a váltókart előremeneti fokozatba állítja, a 360 fokos körpanorámás rendszer le lesz tiltva 15 km/h-s vagy azt meghaladó sebességnél.

Holtterfigyelő rendszer

A rendszer áttekintése



Speciális útmenti tárgyak (pl. magas vagy eltolt szalagkorlát), időjárási körülmények, a jármű rakományának súlya, az adott út állapota (pl. bukkanó vagy éles kanyar) és a járművet takaró anyagok hatással vannak a hátsó vezetéstámogató rendszer érzékelőjének érzékelési hatékonyságára, ami hamis riasztáshoz vezethet.



Elképzelhető, hogy a rendszer nem lesz képes hangriasztást leadni, ha hátulról túlságosan nagy sebességgel közeledik egy jármű, és az is lehetséges, hogy akkor sem lesz képes hangriasztást leadni, ha a jármű kis sugarú körben fordul meg.



A rendszer utánfutó csatlakoztatása esetén nem tud normál módon működni.



A hátsó vezetéstámogató rendszer a vezetőt kizárólag a közvetlen környezet megfigyelésében tudja támogatni, nem helyettesíti a vezető figyelmét. Ezért a vezetőnek kötelessége teljesen odafigyelni és minden esetben figyelembe venni a jármű körüli feltételeket, hogy továbbra is biztonságosan vezethessen.



A hátsó lökhárítóban található radarérezékelő ütközés miatt elcsúszhat vagy megsérülhet. Egy ilyen esetben a rendszer automatikusan kikapcsol.



A radarérezékelők megfelelő működésének biztosítására a hátsó lökhárítót a hótól és a jégtől meg kell tisztítani.



A hátsó lökhárítóhoz kizárólag a SAIC Motor jóváhagyásával rendelkező járműfesték használható. Egyéb esetben a rendszer csökkent módon vagy hibásan működhet.

Beindítás és vezetés

A hátsó vezetéstámogató rendszerbe a holtterfigyelő rendszer, a sávváltásra figyelmeztető funkció, a hátsó keresztirányú forgalomra figyelmeztető funkció és az ajtónyitási figyelmeztetés is beletartozik.

A jármű hátsó részén elhelyezkedő hátsó vezetéstámogató rendszer segít a jármű melletti vagy mögötti forgalmi feltételek észlelésében; támogatja a vezetőt a biztonságos vezetésben azzal, hogy a bal és jobb oldali háromszögablakba elhelyezett figyelmeztető lámpák világitanak vagy villognak.

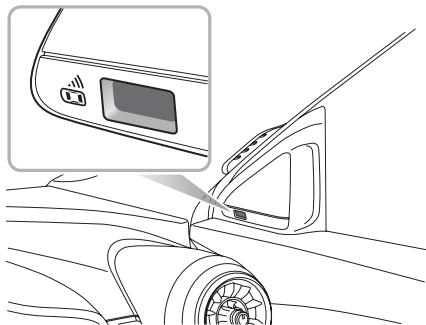

Megjegyzés: Az új járművek esetében, vagy olyan járműveknél, ahol a hátsó észlelőradart kicserélték, a radart kalibrálni szükséges. A hátsó észlelőradarnak automata kalibrációs funkciója van, amellyel bizonyos mértékben kompenzálni tudja a telepítési hibákat. Ha a járművet éppen vezetik, akkor a radar automatikusan belép a kalibrálási állapotba. A kalibrálás során a rendszer funkciói korlátozott lesznek elérhetők. Lehet, hogy a riasztás nem lesz helyes, de a kalibrálást követően a rendszer az összes funkciót helyreállítja.

A rendszer BE- ÉS KIKAPCSOLÁSA

A hátsó vezetéstámogató rendszer kapcsolója egy lágykapcsoló, ami az infotainment rendszer kijelzőjén található meg. A hátsó vezetéstámogató rendszer beállítási kezelőfelületével a rendszert vagy annak alrendszeit be- vagy ki lehet kapcsolni.

Rendszerfunkciók

Megjegyzés: Az észlelési területnek és az ütközési időnek az értékei, valamint a jármű sebessége, amelyek a rendszer funkcióinak ismertetésében találhatók, csupán tájékoztatásul szolgálnak.

Holtérfigyelő rendszer (BSD)

A jármű előremeneteli mozgása során a rendszer monitorozni fogja a jármű bal és jobb oldali visszapillantó tükreinek holtterében esetlegesen megtalálható gépjárműveket. Ha létrejönnek az aktiválási feltételek, a hátramoszögablak megfelelő figyelmeztető lámpája világítani kezd. Ekkor, ha az irányjelzőt bekapcsolják, a kapcsolódó figyelmeztető lámpa villogni fog, hogy figyelmeztesse a vezetőt és segítse egy esetleges ütközés elkerülését.

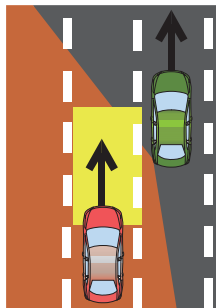

A holtérfigyelő rendszer funkció aktiválásának feltételei:

1. A hátsó vezetéstámogató rendszer normál állapotban van (nincs benne hibariasztás).
2. A holtérfigyelő rendszer (BSD) funkciója engedélyezve van.
3. A jármű 15 km/h-s sebességnél gyorsabban halad.
4. Gépjárművek találhatók a jármű holtterében. A rendszer észlelési területei: bal és jobb oldali területek, 1 méterre a jármű hátsórésztől, 7 méterre a jármű mögött és 3,5 méterre a járműtől oldalirányban.

Megjegyzés: A figyelmeztetőlámpák nem világítanak, ha a jármű sebessége jelentősen meghaladja a holttérben haladó, megelőzni kívánt jármű sebességét.

Sáv váltásisegéd-funkció (LCA)

A jármű előremeneteli mozgása során a rendszer monitorozni fogja a jármű melletti sávban gyorsan közeledő gépjárműveket. Ha létrejönnek az aktiválási feltételek, a háromszögablak megfelelő figyelmeztető lámpája világítani kezd. Ekkor, ha az irányjelzőt bekapcsolják, a kapcsolódó figyelmeztető lámpa villogni fog, hogy figyelmeztesse a vezetőt és segítse egy esetleges ütközés elkerülését sáv váltáskor.

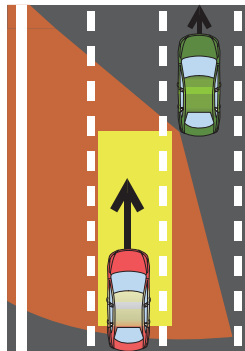

A sávváltásisegéd-funkció aktiválásának feltételei:

1. A hátsó vezetéstámogató rendszer normál állapotban van (nincs benne hibariasztás).
2. A sávváltási segéd (LCA) aktiválva van.
3. A jármű 15 km/h-s sebességnél gyorsabban halad.
4. A motor sebessége magasabb, mint a járműé.
5. A gépjármű belép a rendszer észlelési területére. A rendszer észlelési területei: bal és jobb oldali területek, 7-70 méterre a jármű mögött és 3,5 méterre a járműtől oldalirányban.
6. A gépjármű ütközési ideje a gépjárművel kevesebb, mint 3,5 mp.

Hátsó keresztirányú forgalomjelző (RCTA)

Amikor a jármű hátramenetben mozog, a rendszer monitorozni fogja a jármű hátulja irányából balról és jobbról érkező gépjárműveket. Amikor az RCTA funkció aktiválási feltételei teljesülnek, a releváns oldalon világítani fognak a figyelmeztetőlámpák, és a szórakoztató kijelzőn megjelenik a háromszöget ábrázoló figyelmeztetőikon a releváns oldalhoz, ezzel figyelmeztetve a vezetőt az ütközés elkerülésére.

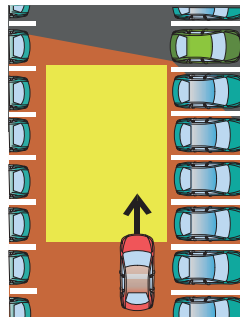

A hátsó keresztirányú forgalomra figyelmeztető funkció aktiválásának feltételei:

1. A hátsó vezetéstámogató rendszer normál állapotban van (nincs benne hibariasztás).
2. A hátsó keresztirányú forgalomjelző (RCTA) engedélyezve van.
3. A jármű R fokozatban van.
4. A jármű 10 km/órás sebességnél lassabban halad.
5. A monitorozott jármű sebessége nagyobb, mint 10 km/h.
6. A gépjármű keresztülhajt a rendszer észlelési területén. A rendszer észlelési területei: 7 méterre a jármű mögött és 30 méterre a járműtől oldalirányban.
7. A gépjármű ütközési ideje a gépjárművel kevesebb, mint 3 mp.

Ajtónyitás-figyelmeztetés (DOW)

Ha a jármű állóhelyzetben van, akkor a rendszer monitorozni fogja az összes olyan járművet, motorkerékpárt és elektromos kerékpárt, amely a járművön kívül van. Ha létrejönnek az aktiválási feltételek, a háromszögablak megfelelő lámpája világítani kezd, és ez alkalommal, ha az ajtó nyitva van, a megfelelő oldali figyelmeztető lámpa riasztó hangjelzés mellett villogni kezd, hogy emlékeztesse a járműben lévő személyeket, hogy egy esetleges ütközés elkerülése érdekében ne szálljanak ki.

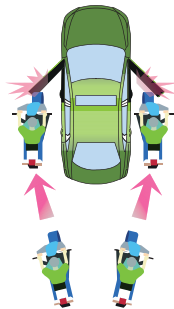

Az ajtónyitás-figyelmeztetési funkció aktiválási feltételei:

1. A hátsó vezetéstámogató rendszer normál állapotban van (nincs benne hibariasztás).
2. Az ajtónyitás-figyelmeztetés (DOW) funkció engedélyezve van.
3. A jármű az ACC vagy BEKAPCSOLVA/ÜZEMEL állapotban van.
4. A jármű álló helyzetben van.
5. A monitorozott jármű sebessége nagyobb, mint 10 km/h.
6. A jármű keresztülhajt a rendszer észlelési területén. Bal és jobb oldali terület, a jármű visszapillantó tükrői mögött és 2,5 méterre a járműtől oldalirányban; ezek a rendszer észlelési területei.
7. A gépjármű ütközési ideje a járművel kevesebb, mint 3 mp.

Vezetéstámogató rendszer

A vezetéstámogató rendszer egy előlnézeti kamera és egy első érzékelőradar segítségével képes észlelni a jármű előtti forgalmi és környezeti információkat, ha bizonyos körülmények fennállnak. A rendszer ezeknek az információknak a segítségével figyelmeztetőüzeneteket közvetít, illetve segítséget nyújt a vezetőnek, hogy biztonságosabban és megbízhatóbban irányíthassa a járművet. Az előlnézeti kamera a belső visszapillantó tükör talapzati fedelében, az első érzékelőradar pedig az első lökhárító alsó részének a közepén helyezkedik el.

Megjegyzés: Vezetés közben NE próbálja megnyomni az információs és szórakoztató rendszer egyik kapcsolóját se. Ha módosítani szeretne a beállításokon, kérjük, előbb álljon meg egy olyan helyen, ahol az biztonságos és szabályos.

Az előlnézeti kamera ismertetése

Az előlnézeti kamera kalibrálása

A következő körülmények bármelyikének a bekövetkezése esetén az előlnézeti kamerát újra kell kalibrálni:

- Az előlnézeti kamera eltávolítása és visszahelyezése.
- A szélvédő cseréje.

Megjegyzés: Az előlnézeti kamera kalibrálásához szaktudásra és célszerszámokra van szükség. Ha kalibrálás szükséges, kérjük, forduljon egy hivatalos MG márkaszervizhez.

Az előlnézeti kamera akadályozása

Néha előfordulhat, hogy az üvegen található idegen tárgyak vagy foltok akadályozzák az előlnézeti kamera látómezőjét. Ilyen esetben megjelenik egy értesítőüzenet az információs központban. Azonnal törölje le vagy tisztítsa meg.

A következő helyzetek befolyásolják az előlnézeti kamera észlelési teljesítményét:

- Vezetés rossz időjárási körülmények között, ahol sűrű köd, erős eső, hó, por- vagy homokvihár stb. rontja a látási viszonyokat.
- Fény által okozott hatás, például kedvezőtlen megvilágítási viszonyok éjjel, gyenge segédvilágítás, túl sok háttérfény a látómezőben, fény a szembejövő járműtől, a fényerő hirtelen változása (gyors változás az éles fény és a sötétség között, például alagútba történő be- vagy kihajtás során), erős fényvisszaverő tulajdonságú felületen történő vezetés (vízzel vagy hóval borított felületek), alagutak, épületek belseje stb.

- Az első kamerát részben vagy teljesen eltakarja valami pl. por, idegen tárgy, olajszenyvedés, sár, hó, túl sok víz (eső), fagy vagy az útról vagy a szélvédőről származó vízszugár.
- A szélvédőnek a látómezőbe eső része sérült.
- Az előlnézeti kamera vagy a szélvédő eltávolítása/visszahelyezése után nem kalibrálták az előlnézeti kamerát.
- Az előlnézeti kamera nincs stabilan rögzítve a helyén.

Az első érzékelőradar ismertetése

Az első érzékelőradar kalibrálása

A következő körülmények bármelyikének a bekövetkezése esetén az első érzékelőradart újra kell kalibrálni:

- Az első érzékelőradar elállítódik, például megváltozik az első érzékelőradar pozíciója.
- Az első érzékelőradarnak vagy a konzoljának az eltávolítása/visszahelyezése.
- A lökhárító eltávolítása/visszahelyezése.
- A kerékgeometriai paraméterek megváltoztak.

Megjegyzés: Ha az első érzékelőradart erős rezgés vagy akár enyhe ütés éri, ellenőrizni kell az első érzékelőradar rögzítési pozícióját, és szükség szerint újra kell kalibrálni az első érzékelőradart.

Megjegyzés: Az első érzékelőradar kalibrálásához szaktudásra és célszerszámokra van szükség. Ha kalibrálás szükséges, kérjük, forduljon egy hivatalos MG márkaszervizhez.

A következő helyzetek befolyásolják az első radar teljesítményét:

- Ha az első érzékelőradart hó, túl sok víz (eső) vagy az útról származó vízszugár fedi el.
- A radart vagy a környező területeit eltakarják tárgyak, például címkék vagy segédlámpák szerelvényei.
- Az első érzékelőradart erős rezgés vagy akár enyhe ütés éri.
- Bizonyos tereptárgyak (például úttorlaszok, korlátok vagy alagútbejáratok) ronthatják az első érzékelőradar észlelési képességét.

- Az első érzékelőradart befolyásolja a környezet, például egy erős elektromágneses interferencia vagy maga a tereptárgy.
- Erős, visszaverődő radarjelek (pl. többszintes parkolóházakban, alagutakban, öntözőberendezésekben vagy vízsugarakban stb.). A fentiek bármelyikének előfordulása az első érzékelőradar funkciójára hatással lehet.

Megjegyzés: Ha az első érzékelőradaron lerakódik a hó, azt eltávolíthatja egy puha kefével. Ha jég rakódik rá, azt megfelelő jégoldó spray segítségével kell eltávolítani.

Megjegyzés: Kerülje az ütközést és érintkezést az első radarmodullal, máskülönben a radar elállítható.

Sebességtámogató rendszer (SAS)



Az intelligens sebességtámogató egy segédfunkció. Különbféle tényezők miatt előfordulhat, hogy a rendszer nem jelenít meg vagy nem megfelelő sebességkorlátot jelenít meg a műszercsoporton. Ennek eredményeképpen a rendszer nem korlátozza a jármű sebességét a megfelelő tartományra. A vezetőknek ettől függetlenül be kell tartania az útszakaszon érvényes sebességkorlátot. A gyorsajtás szigorúan tiltott.



Az előlnézeti kamera nem tudja felismerni az útfelületre festett sebességkorlátjeleket. A vezetők KÖTELES betartani ezeket a sebességkorlátokat és azoknak megfelelően megválasztani a jármű sebességét.

A sebességtámogató rendszer beállításai az információs és szórakoztató rendszeren keresztül érhetők el. Amikor az adaptív sebességtartó automatika ki van kapcsolva, a következő három funkció választható ki:



1. Sebességkorlát-információs funkció (SLIF): A jármű előlnézeti kamerája sebességkorlátozó jelet (lásd fent) észlel az út mentén. A beazonosított sebességkorlátozó jel megjelenik a műszercsoporton. Amikor a jármű sebessége előre beállított mértékben meghaladja a sebességkorlátot, a műszercsoporton egy vizuális figyelmeztetés figyelmezteti a vezetőt, hogy manuálisan szabályozza a sebességet.
2. Manuális sebességtámogató rendszerben (MSA): A vezető az adaptív sebességtartó automatika karjával állíthatja be a maximális sebességet. A rendszer aktívan beavatkozik és a megengedett maximális sebességkorláton belül tartja a jármű sebességét. A rendszer a beavatkozás során egy hangjelzést ad és egy vizuális figyelmeztetést is megjelenít. Kérjük, tekintse meg az „A manuális sebességtámogatás sebességbeállításai” részt.
3. Intelligens sebességtámogató rendszer (ISA): A jármű előlnézeti kamerája sebességkorlátozó jelet (lásd fent) észlel az út mentén. A beazonosított sebességkorlátozó jel megjelenik a műszercsoporton. A rendszer automatikusan beavatkozik és a sebességvezérlés fenntartásával a megengedett maximális sebességkorláton belül tartja a jármű sebességét. A rendszer a beavatkozás során egy hangjelzést ad és egy vizuális figyelmeztetést is megjelenít.

A sebességtámogató rendszer beállítása

A sebességtámogató rendszer kezelőfelülete az információs és szórakoztató kijelzőben található. Lépjen be a jármű beállítási felületébe, keresse meg a vezetéstámogató opciót, majd az oldalon görgetve keresse meg a sebességtámogató rendszer beállítási felületét:

1. A sebességkorlát-információs funkció alapértelmezetten engedélyezve van a START/STOP kapcsoló BE/ÜZEMEL állásba állítása után. A kormánykerék jobb oldali többfunkciós kapcsolócsoportjában a FEL/LE/BAL/JOBB gomb megnyomásával megtalálhatja a sebességkorlát-információs funkciót a fedélzeti számítógépben. Hosszan nyomja meg az OK gombot a sebességkorlát-információs funkció be- vagy kikapcsolásához.
2. Érintse meg a megfelelő gombot az információs és szórakoztató kijelzőn a sebességtámogatási mód kiválasztásához: manuális sebességtámogató rendszer és intelligens sebességtámogató rendszer.

A sebességtámogató rendszer sebességbeállításai:

Miután kézzel engedélyezte a sebességtámogató funkciót, az adaptív sebességtartó automatika karjának segítségével a következőképpen beállíthatja a sebességkorlátot:

Beindítás és vezetés

1. Akézi beállítású sebességtámogató funkció engedélyezésével a kezdeti sebességhatár értéke így jelenik meg a műszercsoporton: „-”. Az adaptív sebességtartó automatika karjának felfelé és lefelé mozgásával (1 és 2 a lenti ábrán) módosíthatja a sebességhatárt a beállítani kívánt értékre. A kar felfelé vagy lefelé mozgásával 5 km/h-s lépésekkel növelheti, illetve csökkentheti a célsebességet. Ha felfelé vagy lefelé nyomva tartja a kart, a rendszer folyamatosan 5 km/h-s lépésekkel módosítja a sebességhatárt. Ha megint megnyomja a BEÁLLÍTÁS gombot (3 a lenti ábrán), a manuális sebességtámogató funkció ismét aktív lesz. Amikor a jelenlegi aktuális sebesség alacsonyabb, mint 30 km/h, a műszercsoporton a sebességhatár értéke 30 km/h-ként jelenik meg. Ha a jelenlegi aktuális sebesség (≥ 30 km/h) magasabb, mint a beállított sebességérték, akkor a műszercsoporton a sebességhatár értéke a jelenlegi aktuális sebesség értékeként lesz meghatározva, felkerekítve az 5 többszörösére.
2. A manuális sebességtámogató funkció aktiválását követően a vezető továbbra is állíthat a jármű sebességén az adaptív sebességtartó automatika karjának felfelé és lefelé történő mozgásával. Ha a jelenlegi aktuális sebesség meghaladja a vezető által beállított sebességhatárt, a rendszer azonnal lassítani kezdi a járművet, amíg annak sebessége a beállított sebességhatár alá nem csökken.

3. A manuális sebességtámogató funkció aktiválása után a vezető az adaptív sebességtartó automatika karján található BEÁLLÍTÁS gomb (lásd az alábbi ábrán „3” jelzéssel) megnyomásával visszaállíthatja a rendszert a készenléti állapotba. Ha megint megnyomja a BEÁLLÍTÁS gombot, a manuális sebességtámogató funkció ismét aktív lesz. A műszercsoport megjeleníti a beállított sebesség határértékét.

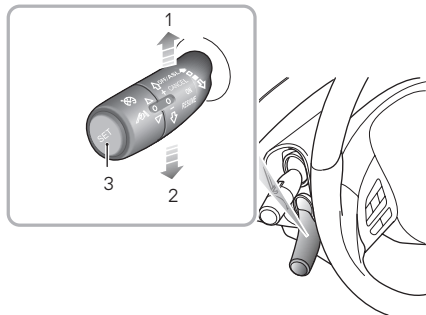

Amikor a sebességhatár-információs funkció vagy az intelligens sebességtámogató funkció engedélyezve van, a megjelenített sebességhatárt világít.

sebességkorlát világít. Az „NNN” helyén a „-” jelzés látható. Amikor a jármű elhalad egy sikeresen beazonosított sebességkorlátozó jel mellett, a valós idejű sebességkorlát fog megjelenni.

Megjegyzés: *Ha szeretne sávot váltani, bekanyarodni vagy megfordulni egy kereszteződésben, és ennek előkészületeként bekapcsolja az irányjelzőt és lelassít, a rendszer az eredetileg beállított sebességkorlátot lenullazza a műszercsoporton, és helyette nem jelenik meg semmi, amíg egy új sebességkorlátozó jelet nem észlel. Ha a feltételek nem teljesülnek, akkor a rendszer nem állítja vissza, hanem megtartja az eredeti sebességkorlátot. A vezető KÖTELES betartani a sebességkorlátokat és azoknak megfelelően megválasztani a jármű sebességét.*



Ha a rendszer azonosítja a helyi KRESZ szabványos sebességkorlátozó jelet, és a sebességkorlát-információs funkció vagy a sebességtámogató rendszer engedélyezve van, akkor az érvényes sebességkorlátozó jel világít. Ez a két funkció fog működni, a 60 km/h-s értéket használva nemzeti sebességkorlátként.



Ha a sebességtámogató rendszer engedélyezve van, a műszercsoport jelzőlámpája zölden világít. Ha az intelligens sebességtámogató funkció hibát vagy meghibásodást észlel, a

jelzőlámpa elkezd sárgán villogni, majd kialszik. Kérjük, próbálja újból bekapcsolni ezt a funkciót. Ha nem tudja bekapcsolni ezt a funkciót, kérjük, hogy forduljon egy hivatalos MG márkaszervizhez.

Nyomja meg röviden a BEÁLLÍTÁS gombot az adaptív sebességtartó automatika karjának végén. A műszercsoporton található jelzőlámpa sárgára változik. A funkciók használatának a folytatásához nyomja meg újból a BEÁLLÍTÁS gombot.



Amikor a sebességkorlát-információs funkció vagy a sebességtámogató rendszer engedélyezve van, és az előlnézeti kamera olyan sebességkorlátozó jelet észlel, ami alatt szöveges üzenet található, a figyelmeztetőlámpa sárgán kezd világítani, ezzel jelezve, hogy a szöveges üzenetet a vezetőnek kell elolvasnia. A kamera nem képes felismerni a sebességkorlátozó jel alatti esetleges szöveges üzeneteket (például gyorsításáv/lassításáv, a következő 100 m-es szakaszon, iskola a közelben, 7:00-10:00). A kamera a szöveges üzenetekkel ellátott sebességkorlátozó jeleket normál sebességkorlátozó jelként fogja felismerni. A vezető köteles a szöveges üzenetnek megfelelően eljárni.



Ha a kézzel beállított sebességtámogató rendszer engedélyezve van, a műszercsoport jelzőlámpája sárgán világít. Ha az adaptív sebességtartó automatika karján található **BEÁLLÍTÁS** gomb megnyomásával aktiválta a funkciót, a rendszernek a műszercsoporton található jelzőlámpája zölden kezd világítani. Ha az aktuális sebesség meghaladja a maximálisan beállítható értéket, a rendszer készenléti állapotban marad, és a jelzőlámpa továbbra is sárgán világít. Ha a manuális sebességtámogató funkció hibát vagy meghibásodást észlel, a jelzőlámpa elkezd sárgán villogni, majd kialszik. Kérjük, próbálja újból bekapcsolni ezt a funkciót. Ha nem tudja bekapcsolni ezt a funkciót, kérjük, hogy forduljon egy hivatalos MG márkaszervizhez.

NNN
km/h

Amikor a manuális sebességtámogató funkció engedélyezve van, a megjelenített sebességkorlát világít. Az „NNN” helyén a „—” jelzés látható. Az adaptív sebességtartó automatika karján felfelé és lefelé mozdításával módosíthatja a sebességkorlátot a beállítani kívánt értékre. Ekkor az „NNN” helyén a beállított sebességkorlát fog látszódni.

A vezető a következő lépések segítségével közvetlenül kikapcsolhatja vagy átmenetileg felfüggesztheti a sebességtámogató rendszert:

1. A sebességkorlát ideiglenes túllépéséhez (előzéskor) nyomja le erősen a gázpedált. A műszercsoporton található jelzőlámpa zölden világít, a sebességkorlát pedig villog.
2. A sebességtámogató rendszer kikapcsolásához mozgassa az adaptív sebességtartó automatika karját a **BEKAPCSOLVA** állásba. Ezt követően a műszercsoportban található jelzőlámpa kialszik.

A következő helyzetek korlátozzák a sebességkorlát-információs funkció és a sebességtámogató funkció működését:

1. Csökkent az előlnézeti kamera észlelési teljesítménye.
2. A jármű gyorsan halad.
3. A sebességkorlátozó jeleket eltakarják az út mentén található fák, jég/fagy, hó, por stb.
4. A sebességkorlátozó jeleket nem megfelelően helyezték ki, vagy a jelek megsérültek.
5. A sáv felett vagy az út mentén egynél több sebességkorlátozó jel található. Jelenleg, az előlnézeti csak annak a sávnak a sebességkorlátozó jeleit képes felismerni, amelyben a jármű halad.

6. A sebességkorlátozó jelek kialakítása nem szabványszerű, vagy a jelek kiegészítő információkat tartalmaznak.
7. Kettéágazó útszakaszon, kanyarban, vagy autópályák felhajtó/lehajtó sávjainál található sebességkorlátozó jelek.
8. Manőverek (például sávváltás) során.

FONTOS

- Előfordulhat, hogy a kamera nem megfelelően ismeri fel a sebességkorlátozó jeleket, ha gyengék a fényviszonyok vagy rossz az időjárás, ha a sebességkorlátozó jelek nem szabványszerű kialakításúak vagy valamilyen védőelemmel el vannak látva, vagy ha a kamera saját korlátai (például hasonló jelek felismerése, beleértve a súlykorlátozó jelek sebességkorlátozó jelekként történő felismerését, valamint a minimális sebességkorlátok maximális sebességkorlátokként történő felismerését) nem teszik lehetővé a felismerést.
- Ha a vezető erőteljesen vagy gyorsan elfordítja a kormányt, előfordulhat, hogy a rendszer ezt a manővert sávváltásnak vagy egy kereszteződésben történő megfordulásnak ítéli meg. Ilyenkor a rendszer törli a korábban beazonosított sebességkorlátozó jeleket.

Sávtartó asszisztens rendszer



A sávtartó asszisztens rendszer egy kiegészítő rendszer, ami segítséget nyújt a vezetőnek. Azonban NEM mentesíti a vezetőt azon felelősség alól, hogy biztonságosan vezessen. A vezető a sávtartó asszisztens rendszer használata során mindig KÖTELES figyelni a jármű környezetére, folyamatosan fogni a kormánykereket, és készenlétben állni, hogy szükség esetén bármikor be tudjon avatkozni. Ha a vezető nem tartja teljes irányítása alatt járművet, baleset vagy személyi sérülés történhet.



A sávtartó asszisztens rendszer nem mindig ismeri fel a sávelválasztó vonalakat. Előfordulhat, hogy a rendszer összetéveszti a nem megfelelő útfelületeket, bizonyos útszerkezeti elemeket vagy tárgyakat a sávelválasztó vonalakkal. Ilyen esetben a sávtartó asszisztens rendszert azonnal ki kell kapcsolni.

A sávtartó asszisztens rendszer kapcsolója a információs és szórakoztató rendszer kijelzőjén található meg. Lépjen be a vezetéstámogató rendszer megfelelő felületére a rendszer BE- ÉS KIKAPCSOLÁSÁHOZ, vagy az egyes üzemmódok kiválasztásához.

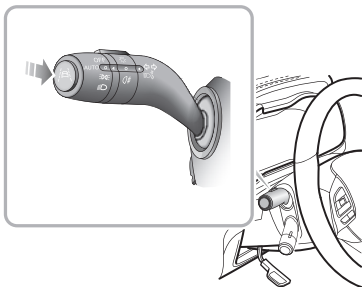

Ha BEKAPCSOLTA a sávtartó asszisztens rendszert az információs és szórakoztató központ kijelzőjén, akkor a rendszer készenléti vagy aktív állapotba fog lépni. Nyomja meg az irányjelző bajuszkapcsoló végén található gombot (a fentiek szerint). A rendszer ideiglenesen kilép a funkcióból. Ha ismét megnyomja, akkor a rendszer folytatja a működést.

Riasztás

A rendszer az előlnézeti kamera segítségével észleli a jármű előtt található sávlépcső vonalakat. A rendszer a következő észlelési feltételek teljesülése esetén aktiválódik:

- A funkció BE van kapcsolva.
- A jármű 60 km/h-s sebességnél gyorsabban halad.
- A sávlépcső vonal jól látható, a rendszer legalább egy sávlépcső vonalat felismer.

Amikor egy kerék hamarosan átlépi (vagy már átlépte) a sávlépcső vonalat, a rendszer felhívja a vezető figyelmét, hogy avatkozzon be és tartsa a sávlépcső vonalon belül a járművet: Ha a jármű sebessége 55 km/h alá csökken, a funkció automatikusan kikapcsolódik.

Sávlépcső asszisztens

A rendszer az előlnézeti kamera segítségével észleli a jármű előtt található sávlépcső vonalakat. A rendszer a következő észlelési feltételek teljesülése esetén aktiválódik:

- A funkció BE van kapcsolva.
- A jármű 60 km/h-s sebességnél gyorsabban halad.
- A sávlépcső vonal jól látható, a rendszer legalább egy sávlépcső vonalat felismer.

Amikor egy kerék hamarosan átlépi (már átlépte) a sávlépcső vonalat, a rendszer úgy segít a vezetőnek, hogy a jármű kormányzásába beavatkozva a sávlépcső vonalon belül tartja a járművet, és ezzel egyidejűleg megjelenít egy figyelmeztetést.

Ha a jármű sebessége 55 km/h alá csökken, a funkció automatikusan kikapcsolódik.

Ha egy bizonyos időtartamon belül több beavatkozás is történik a rendszer részéről és ezen beavatkozások során a rendszer nem észlelte, hogy a vezető bármilyen irányba elforgatta volna a kormányt, akkor a rendszer figyelmeztetni fog.

Sávtartás

A rendszer az előlnézeti kamera segítségével észleli a jármű előtt található sásváltó vonalakat. A rendszer a következő észlelési feltételek teljesülése esetén aktiválódik:

- A funkció BE van kapcsolva.
- A jármű 60 km/h-s sebességnél gyorsabban halad.
- A sásváltó vonalak jól láthatók, a rendszer mindkét oldalon két sásváltó vonalat ismer fel.

Amikor egy kerék hamarosan átlépi vagy már átlépte a sásváltó vonalat, a rendszer a kormányzásba javítólag beavatkozva mindig megpróbálja a járművet a sáv közepén tartani. Ha a jármű sebessége 55 km/h alá csökken, a funkció automatikusan kikapcsolódik.

Ha bizonyos ideig a vezető nem fordítja el semmilyen irányba a kormányt, akkor a rendszer figyelmeztetést ad le.

FONTOS

- Olyan helyzetben, amikor a sávok száma nő vagy a sávok egybeolvadnak, a vezető **KÖTELES** teljes mértékben irányítása alatt tartani a járművet.
- Bonyolult forgalmi helyzetű útszakaszon (például olyan kereszteződésben vagy csomópontban, ahol feltorlódtak a járművek) a vezető **KÖTELES** teljes mértékben irányítása alatt tartani a járművet.

A következő körülmények korlátozzák vagy hatástalanítják a sávtartó asszisztens működését:

- Az elakadásjelző lámpák aktiválva vannak.
- A vezető bekapcsolja az irányjelzőt abba az irányba, amelyben át fogja lépni a sásváltó vonalat.
- A vezető hirtelen gyorsít, baleset-elkerülő manővert hajt végre, vagy erősen fékez.

- A rendszer úgy észleli, hogy a vezető egy előre meghatározott ideig nem forgatta el a kormánykereket (a sávelhagyási vagy sávtartási módban).
- A rendszer beavatkozása során megmozdították a kormánykereket (a sávelhagyási vagy sávtartási módban).
- A sávelválasztó vonal túl vékony, sérült vagy halvány.
- A jármű kis ívsugarú kanyarban halad, az út túl keskeny vagy túl széles.
- A jármű épp most ért olyan útszakaszra, amin vannak sávelválasztó vonalak, vagy olyan útszakaszon halad, ahol nincsenek ilyen vonalak.
- A jármű túl gyorsan cserél sávot vagy túl gyorsan sodródik oldalirányban.
- A jármű sebességváltója nem D fokozatban van.
- A jármű 55 km/h-nál lassabban vagy túl gyorsan halad.
- A blokkolásgátló fékrendszer (ABS) és a dinamikus stabilitásvezérlő rendszer (SCS) aktiválva van.
- Hiba van a blokkolásgátló fékrendszerben (ABS), a dinamikus stabilitásvezérlő rendszerben (SCS), az elektromos szervokormány rendszerben (EPS) stb.

Azt javasoljuk, hogy a következő helyzetekben kapcsolja ki a sávtartó asszisztens rendszert:

- Sportos vezetés során.
- Vezetés rossz időjárási viszonyok között.
- Vezetés durva vagy rossz minőségű útfelületen.
- Vezetés útépitési szakaszokon.

Forgalmidugó-asszisztens rendszer (TJA) *



A forgalmidugó-asszisztens rendszer egy kiegészítő rendszer, ami segítséget nyújt a vezetőknek. Azonban NEM mentesíti a vezetőt azon felelősség alól, hogy biztonságosan vezessen. A forgalmidugó-asszisztens rendszernek megvannak a maga észlelési és vezérlési korlátai, ezért a vezetőknek az MG pilóta rendszer használata során mindig körültekintőnek kell lennie és mindig fognia kell a kormánykereket. A vezetőknek szükség szerint korrigálnia kell vagy át kell vennie a kormánykerék irányítását. Ha a vezető nem tartja teljes irányítása alatt járművet, baleset vagy személyi sérülés történhet.

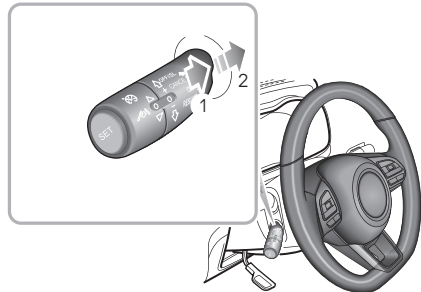

A forgalmidugó-asszisztens rendszer kapcsolója a információs és szórakoztató rendszer kijelzőjén található meg. Lépjen be a vezetéstámogató rendszer megfelelő felületére a rendszer BE- ÉS KIKAPCSOLÁSÁHOZ. Ha kétszer a FOLYTATÁS állásba mozgatja az adaptív sebességtartó automatika karját, a forgalmidugó-asszisztens rendszer készenléti, illetve aktív állapotba kapcsolódik.

A forgalmidugó-asszisztens rendszer az adaptív sebességtartó automatika alapján működik. A rendszer a következő feltételek teljesülése esetén működik:

Beindítás és vezetés

- Ha az adaptív sebességtartó automatika aktiválva van.
- A forgalmidugó-asszisztens rendszer az információs és szórakoztató rendszerben található megfelelő gombbal kapcsolható be.
- A rendszer érzékeli a sávellasztó vonalakat a jármű minkét oldalán.
- A jármű sebességváltója D fokozatban van.

Ha a jármű előtt mindkét oldalon jól láthatók a sávellasztó vonalak, a rendszer képes segíteni azzal, hogy a sávellasztó vonalak között tartja a járművet. Ha alacsony sebességgel halad, és az Ön előtt található sávellasztó vonalak nem láthatók jól valamelyik oldalon, de Ön előtt halad egy jármű, akkor a rendszer abban képes segíteni, hogy az Ön előtt haladó járművet követi.

Ha előre meghatározott ideig a vezető nem fordítja el semmilyen irányba a kormányt, akkor a rendszer figyelmeztetést ad le.

Megjegyzés: A vezető az útviszonyoknak, valamint az útszakaszon tapasztalható látási és időjárási viszonyoknak megfelelően köteles megválasztani a jármű sebességét és a követési távolságot. A forgalmidugó-asszisztens rendszer nem reagál a gyalogosokra, az állatokra, az álló járművekre, a sávon keresztül haladó járművekre, valamint az Önével azonos sávban szemből jövő járművekre. Ha a forgalmidugó-asszisztens nem képes lecsökkenteni a jármű sebességét a kellő időben és hatékonysággal, akkor a vezetőnek KÖTELEZŐ fékeznie. Ha erős forgalomban halad, és egy másik jármű bevág az Ön sávjába, miközben az Ön járművét

a forgalmidugó-asszisztens rendszer irányítja, akkor előfordulhat, hogy a rendszer nem képes időben észlelni a járművet az Ön járművének a lefékezéséhez. Ilyen esetben a vezetőnek kell fékeznie.

A következő körülmények korlátozzák a forgalmidugó-asszisztens rendszer működését:

- Az elakadásjelző lámpák aktiválva vannak.
- A vezető bekapcsolja az irányjelzőt abba az irányba, amelyben át fogja lépni a sávellasztó vonalat.
- A vezető hirtelen gyorsít, baleset-elkerülő manővert hajt végre, vagy erősen fékez.
- A rendszer úgy észleli, hogy a vezető egy előre meghatározott ideig nem forgatta el a kormánykereket.
- A rendszer beavatkozása során a vezető elforgatja, a kormánykereket.
- A sávellasztó vonal túl vékony, sérült vagy halvány.
- A jármű kis ívsugarú kanyarban halad, az út túl keskeny vagy túl széles.

- A jármű épp most ért olyan útszakaszra, amin vannak sávelválasztó vonalak, vagy olyan útszakaszon halad, ahol nincsenek ilyen vonalak.
- A jármű sebességváltója nem D fokozatban van.
- A jármű túl gyorsan cserél sávot vagy túl gyorsan sodródik oldalirányban.
- A blokkolásgátló fékrendszer (ABS) és a dinamikus stabilitásvezérlő rendszer (SCS) aktiválva van.
- Hiba van a blokkolásgátló fékrendszerben (ABS), a dinamikus stabilitásvezérlő rendszerben (SCS), az elektromos szervokormány rendszerben (EPS) stb.

Azt javasoljuk, hogy a következő helyzetekben kapcsolja ki a forgalmidugó-asszisztens rendszert:

- Sportos vezetés során.
- Vezetés rossz időjárási viszonyok között.
- Vezetés durva vagy rossz minőségű útfelületen.
- Vezetés útépitési szakaszokon.
- Meredek, szeles vagy csúszós úton történő haladáskor (havas vagy jeges úton, vizes vagy vízzel borított úton történő haladáskor).
- Vezetés füves területeken vagy földutakon.

FONTOS

- Olyan helyzetben, amikor a sávok száma nő vagy a sávok egybeolvadnak a vezető KÖTELES teljes mértékben irányítása alatt tartani a járművet.
- Bonyolult forgalmi helyzetű útszakaszon (például olyan kereszteződésben vagy csomópontban, ahol feltorlódtak a járművek) a vezető KÖTELES teljes mértékben irányítása alatt tartani a járművet.
- Amikor a vezető a forgalmidugó-asszisztens funkció segítségével követi az előtte haladó járművet, a vezető KÖTELES figyelni a járműve környezetét, és KÖTELES készenlétben lenni, hogy szükség esetén bármikor át tudja venni a teljes irányítást a jármű felett.

Előremeneti ütközésre figyelmeztető rendszer



A vezető a teljes vezetési folyamat során felelősséggel tartozik a biztonságért, még akkor is, ha a járműben előremeneti ütközésre figyelmeztető rendszer található. A vezető **KÖTELES** teljesen mértékben figyelni és óvatosan vezetni. Mint ahogyan a többi vezetőtámogató rendszer esetében is igaz, az előremeneti ütközésre figyelmeztető rendszer sem képes minden helyzetben megelőzni egy esetleges balesetet vagy elkerülni egy ütközést. A vezető **KÖTELES** mindig irányítása alatt tartania a járművet, hogy elkerülje a baleseteket vagy vészhelyzeteket.



Az előremeneti ütközésre figyelmeztető rendszer vezérlése alatti vészfékezés az utasok sérülését okozhatja. Ezért óvatosan vezessen, és ne feledje, hogy az összes utas mindig **KÖTELES** használni a biztonsági övét.



Vontatáskor győződjön meg arról, hogy kikapcsolta az előremeneti ütközésre figyelmeztető rendszert. Ha az előremeneti ütközésre figyelmeztető rendszer engedélyezve van a jármű vontatása során, előfordulhatnak kedvezőtlen hatások, amelyek befolyásolhatják az Ön járművének, a vontató járműnek, valamint a közelben tartózkodó személyeknek a biztonságát.



A balesetek megelőzése érdekében soha ne tesztelje külön az előremeneti ütközésre figyelmeztető rendszert.

Az előremeneti ütközésre figyelmeztető rendszer kapcsolója a információs és szórakoztató rendszer kijelzőjén található meg. Lépjen be a vezetéstámogató rendszer megfelelő felületére a rendszer BE- ÉS KIKAPCSOLÁSÁHOZ, vagy az egyes üzemmódok kiválasztásához.

Riasztás

Amikor a rendszer érzékeli, hogy fennáll az Ön járműve és az ugyanabban a sávban az Ön járműve előtt lévő jármű összeütközésének a veszélye, akkor a rendszer figyelmeztetéssel utasítja a vezetőt, hogy időben lassítson le és tartson viszonylagosan biztonságos távolságot az elöl haladó járműtől.

Vészfékezés

Ha a rendszer azt észleli, hogy fennáll az ütközés veszélye az Ön járműve és közvetlenül az Ön járműve előtt található jármű között, a fékrendszer automatikusan beavatkozik és lelassítja a járművet, hogy elkerülje az ütközést vagy enyhítse annak a hatását. Ha a járművet a rendszer fékezte le és állította meg, a jármű egy rövid időre álló helyzetben marad. Ezt követően a rendszer átadja a vezetőnek a jármű feletti teljes irányítást.

Gyalogosok esetén automatikus vészfékezés

Ha a rendszer azt észleli, hogy fennáll az ütközés veszélye az Ön járműve és közvetlenül az Ön járműve előtt található, mozgásban lévő gyalogos között, a fékrendszer automatikusan beavatkozik és lelassítja a járművet, hogy elkerülje az ütközést vagy enyhítse annak a hatását. Ha a járművet a rendszer fékezte le és állította meg, a jármű egy rövid időre álló helyzetben marad. Ezt követően a rendszer átadja a vezetőnek a jármű feletti teljes irányítást.

A rendszer automatikus módon csupán lelassítja a járművet, ha az alábbi feltételek teljesülnek:

- A dinamikus stabilitásvezérlő rendszer (SCS) és kipörgésgátló rendszer (TCS) BE van kapcsolva és hibamentes állapotban van.
- A jármű D vagy N fokozatban van.
- A légzsákok nincsenek felfújódva.

Megjegyzés: Előfordulhatnak olyan esetek, amikor a vezető nem számított fékezési beavatkozásra, és nem szeretne fékezni, amikor az előremeneti ütközésre figyelmeztető rendszer éppen erős fékezést hajt végre. A vezető a gázpedál erős lenyomásával átmenetileg megszakíthatja ezt a műveletet, miután meggyőződött róla, hogy ez biztonságos.

Az előremeneti ütközésre figyelmeztető rendszer működését az alábbi helyzetek korlátozhatják vagy hatástalaníthatják:

- Az elől haladó jármű szemből közelít, kereszteződésen halad át vagy rövid távon belül kiugrik a sorból.
- Az elől haladó jármű nem követi a vezetésre vagy parkolásra vonatkozó szabályokat (pl. a sávon belüli haladást).
- Az elől haladó jármű nem ugyanabban a sávban halad, mint Ön, vagy az elől haladó jármű részben el van takarva.

Beindítás és vezetés

- Az elől haladó jármű rendellenes jármű (átalakított vagy rendellenes formájú).
- Az elől haladó járműnek magasabban van az alváza.
- Az elől haladó jármű egy közvetlen közelben haladó, nagy méretű jármű (mezőgazdasági vontató, tréler, vontatójármű, terepjáró, szennyvízszállító teherautó, locsolókocsi stb.).
- Az elől haladó jármű rendellenes szállítási eszköz (pl. ló, kocsi, karaván stb.).
- A rendszer érzékeli a jármű oldalát.
- Az elől haladó jármű körvonala nem egyértelmű (például a környezetben található járművek kerekei felverik a vizet).
- Az elől haladó járműnek nincs vagy el van takarva a hátsó lámpája éjszakai vezetéskor vagy alagútban történő haladáskor.
- Az elől haladó jármű hátsó lámpái LED csíkokból áll, vagy egyéb házi készítésű, színes lámpából.
- Éjszakai vezetéskor az utcai világítás nem egyenletes vagy pislákol.
- A gyalogos nem közvetlenül a jármű előtt van, vagy a gyalogos nem teljesen látható.
- A gyalogos nem egyenesen áll, vagy gyermekről van szó, aki nem ér el egy bizonyos magasságot.
- A jármű előtt gyalogosok csoportja található, akik árnyékban vagy sötétben vannak.
- Állatok vannak a jármű előtt.
- A rendszer különleges formájú, talajon elhelyezett objektumokat érzékel (pl. útzárat, terelőoszlopot, terelőszalagot, nagyobb köveket, egyéb elszórt tárgyakat stb.) a jármű előtt.
- A rendszer útjelző táblákat, védőkorlátot, hidat, épületeket vagy egyéb objektumokat érzékel a jármű előtt.
- A jármű hegyi úton, hídról felfelé vagy lefelé vagy éles kanyarban halad.
- A jármű sebességváltója R fokozatban van.
- A jármű fékezési vagy erős gyorsulási állapotban van.

Teherhordás



NE lépje túl a jármű össztömegét vagy a megengedett első és hátsó tengelyterhelést. Ennek be nem tartása a járműben kárt okozhat, vagy súlyos sérülést eredményezhet.

Csomagtér



Győződjön meg arról, hogy a hátsó ülések háttámlái biztonságosan be vannak reteszelve függőleges helyzetbe, ha az ülések mögötti csomagtérben rakományt szállít.



Ha a behelyezett rakomány miatt a csomagtérajtót nem lehet bezárni, akkor győződjön meg arról, hogy a vezetés során az összes ablak zárva van, és válassza a légfúvó arcra irányuló opcióját a maximális sebességre állítva, hogy a lehető legkevesebb kipufogógáz áramoljon a jármű belsejébe.

Ha poggyász található a csomagtérben, akkor minden esetben győződjön meg arról, hogy a nehezebb darabok a lehető legalacsonyabban és a legbelsőbb térben helyezkednek el, így elkerülhető a csomagok elcsúszása baleset vagy hirtelen megállás esetén.

Ha nehéz rakományt szállít, óvatosan vezessen, kerülje a vészfékezést és a hirtelen manővereket.

Nyitott csomagtartóval (csomagtérajtóval) közlekedni veszélyes. Ha a szállítandó csomag miatt a csomagtartó ajtaját (vagy a csomagtérajtót) nyitva kell hagyni, akkor győződjön meg arról, hogy a csomagtartó ajtaját (csomagtérajtót) megfelelően rögzítette és mindent megtett, hogy a kipufogógáz ne kerülhessen az utastérbe.

FONTOS

A csomag be- és kirakodásakor minden esetben figyelembe kell venni a közlekedési szabályokat. Ha a rakomány túllóg a raktéren, akkor a megfelelő figyelmeztető berendezéseket kell alkalmazni az utakon közlekedők figyelmeztetésére.

Belső rakodás



NE legyen a jármű belsejében olyan rögzítetlen berendezés, szerszám vagy poggyász, ami elmozdulhat, mert ez egy esetleges baleset, vészfékezés vagy erős gyorsítás során személyi sérülést okozhat.



A rakomány NE zavarja a járművezetőt és az utasokat a helyes ülőhelyzet megtartásában és a kilátásban.

A hátsó ülések lehajtásával megnövelhető a csomagtér. Olvassa el az „Ülések és biztonsági berendezések” című fejezet „Hátsó ülés” részét.

Ha rakomány van a járműben, helyezze minél alacsonyabb helyzetbe és győződjön meg arról, hogy szorosan rögzítette, így elkerülheti egy esetleges baleset vagy vészfékezés során a csomag elmozdulása által okozott személyi sérülést. Ha a rakományt az ülésre kell helyezni, akkor tilos azon az ülésen utasnak ülni.

Vontatáshoz kapcsolódó általános biztonsági tudnivalók

A jármű képes utánfutót vontatni, ha a körülmények között betartja a terhelhetőségi korlátozásokat, jóváhagyott felszerelést használ és betartja a vontatási irányelveket. A vontatást megelőzően minden esetben ellenőrizze a terhelhetőségi határértékeket.

Ha a maximális megengedett vontatási súlyt meghaladó rakományt vontat, akkor az súlyos hatással lehet a jármű kezelhetőségére és teljesítményére, valamint károsíthatja a jármű motorját és hajtásláncát.

Megjegyzés: Az MG Motor Ltd. által javasolt terhelhetőségi határérték túllépése veszélyes. Utazás előtt mindig nézze át a javasolt terhelhetőségi határértékeket.

Mielőtt elindulna a járművel, alaposan ellenőrizze le a jármű és a pótkocsi rakományát.

A vonóhorog terhelése soha nem haladhatja meg az MG Motor Ltd. által javasolt értéket.

Megjegyzés: A túlzott vontatási terhelés csökkenti az első gumibroncsok tapadását és a kormányzás irányíthatóságát, a túl kevés pótkocsi orrterhelés instabillá teheti a pótkocsit, és megingást okozhat.

Vontatórúd: Kizárólag eredeti, az MG által jóváhagyott vontatórudat szereljen az autójára. Kizárólag a jármű gyártója által megadott rögzítési módot alkalmazza a vonóhorog rögzítése során. További tudnivalóért vegye fel a kapcsolatot az MG hivatalos márkaszervizével.

Utánfutó biztonsági lánc: A biztonsági láncot elővigyázatosságból kell használni, ha esetleg az utánfutó véletlenszerűen leakadna a horogról. Elindulás előtt győződjön meg arról, hogy a biztonsági láncot kellően rögzítette mind az utánfutóhoz, mind pedig a járműhöz.

Tengerszint feletti magasság: A motor nagyobb tengerszint feletti magasság esetén kisebb teljesítményre képes. Ha hegyvidéki területen vontat utánfutót, a jármű és az utánfutó együttes tömegét minden 1000 méteres szintemelkedéskor 10%-kal kell csökkenteni.

Dőlésszög: Ha lehetséges, vontatáskor előre tervezze meg az útvonalat, hogy elkerülhesse a meredek emelkedőket/lejtőket. A megadott, javasolt fék vontatási tömeg 12%-os maximális emelkedési/lejtési kapacitást feltételez. Ahol csak lehet, 12%-osnál alacsonyabb lejtésű utakon vezessen. A megfelelő utakra vonatkozóan kövesse a pótkocsitársaságok javaslatait.

Bejáratási időszak: Az első 1000 km alatt lehetőleg ne vontasson pótkocsit.

Stop/Start funkció: Vontatáskor kézileg kapcsolja ki az automata Stop/Start funkciót. Az utánfutó súlya hatással lehet a jármű fékezési hatékonyságára, ha utánfutó vontatása során hegymenetben aktiválja az automata Stop/Start kapcsolót.

Vészhelyzeti információk

- 230 *Elakadásjelző eszközök*
- 231 *eCall segélyhívás – SOS vészhelyzeti segítség*
- 234 *Vészhelyzeti motorindítás*
- 236 *Autómentés*
- 240 *A gumiabroncsok javítása*
- 244 *Biztosítékcseré*
- 252 *Izzócsere*

Elakadásjelző eszközök

vészvillogót, hogy az úton közlekedőket figyelmeztesse a jármű elhelyezkedésére.

Elakadásjelző háromszög

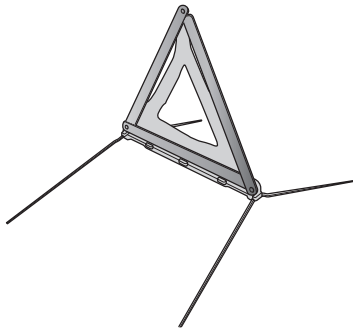

Az elakadásjelző háromszög a jármű csomagterében található meg.

Ha vészhelyzet miatt le kell állnia a járművével az úton, akkor ki kell tennie az elakadásjelző háromszöget nagyjából 50-150 méterre a jármű mögé, ha lehet, és kapcsolja be a

eCall (Segélyhívás) – SOS vészhelyzeti segítség

Ha baleset történik, a jármű érzékelői által észlelt információk alapján kézzel aktiválható a jármű eCall (Segélyhívás) – SOS vészhelyzeti segítség rendszere, vagy súlyosabb esetekben akár automatikusan is aktiválódik ez a rendszer. A segélyhívó rendszer egy közérdekű, ingyenesen használható nyilvános szolgáltatás. A segélyhívó központ szóbeli kapcsolatot létesít a járműben tartózkodó személyekkel, hogy megértsék a vészhelyzet mértékét és a szükséges segítségnyújtás szintjét. Ha nem sikerül szóbeli kapcsolatot létesíteni, a rendszer megpróbálja egy üzenetben elküldeni az alábbi jármű-információkat a segélyhívó központnak. Ha ismert a jármű tartózkodási helye, akkor a rendszer oda küldi a megfelelő segítségnyújtó szolgálatot.

- Pontos idő, helyszín, és az utazás iránya
- A jármű típusa
- A jármű alvázszáma
- Az az információ, hogy a hívást automatikusan vagy kézzel kezdeményezték-e
- A jármű kategóriája

Ez a rendszer gondoskodik az Ön személyes adatainak a biztonságáról. A rendszert úgy tervezték, hogy a személyes adatok ne legyenek visszakövethetők, illetve harmadik félhez ne kerüljenek. A segélyhívás kezdeményezésekor a rendszer csak a tartózkodási hely szerinti ország illetékes hatóságai által kijelölt

releváns sürgősségi ellátási pontoknak küldi el az információkat, amelyek fogadják és feldolgozzák az Ön segélyhívási kérését. A jármű rendszere a hívás indításától számított 13 órán keresztül megőrzi az adatokat a memóriájában.

Önnek joga van hozzáférni az ebben a rendszerben tárolt információkhoz, valamint kérni az előírásoknak meg nem felelő információk helyesbítését, törlését vagy letiltását. Ha úgy véli, hogy a személyes adataihoz fűződő jogát megsértették, joga van panaszt benyújtani a kompetens adatvédelmi hatósághoz.

Ha kézzel szeretne segélyhívást indítani, nyomja meg 1 másodpercre, majd engedje el az SOS gombot a tetőn található konzolon. A segélyhívás kezdeményezésekor egy sípolás hallható, valamint a jármű üzenetközpontjában és multimédia kijelzőjén megjelenik egy üzenet. A rendszer a segélyhívás idejére lenémítja a multimédia lejátszót. A kézzel indított segélyhívások megszakíthatók. Ehhez a gomb első megnyomásától számított 5 másodpercen belül újból nyomja meg, majd engedje el az SOS gombot. A rendszer két sípolással megerősíti a segélyhívás megszakítását, és ezzel egyidejűleg eltűnnek az üzenetek.

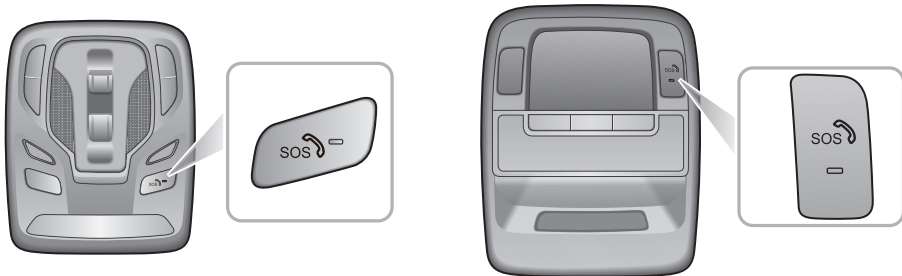

A gyújtás bekapcsolásakor (ON állásba kapcsolásakor) a segélyhívó (eCall) rendszer öntesztet hajt végre. Az önteszt elkezdésekor az SOS gombon található segélyhívási (eCall) LED-es állapotjelző gyorsan villogni kezd, és az önteszt végéig villog. Ha a rendszerben nincs hiba, a LED-es állapotjelző folyamatosan világít. Ha hiba észlelhető, a LED-es állapotjelző kialszik vagy lassan villog. Az önteszt során észlelt hibák megjelennek a jármű kijelzőjén.

Megjegyzés: Az eCall (Segélyhívás) – SOS vészhelyzeti segélyhívó rendszer működéséhez mobilhálózati lefedettség szükséges, és ha nincs lefedettség vagy alacsony a térerő, ez befolyásolhatja a rendszer működését.

Megjegyzés: Ha szeretné, kérheti a hivatalos helyi MG márkaszerviztől, hogy tiltsák le az automatikus segélyhívási (eCall) funkciót.

Megjegyzés: Fokozottan javasoljuk, hogy ne tiltsák le a segélyhívási funkciót. A tulajdonos által kért intézkedéseket aláírással kell igazolni.

Vészhelyzeti motorindítás



SOHA ne indítsa be a motort a jármű tolásával vagy vontatásával!



Győződjön meg róla, hogy mindkét akkumulátornak ugyanaz a feszültségértéke (12 volt), továbbá, hogy az indítókábel használható-e 12 V-os autóakkumulátorral.



Győződjön meg arról, hogy a motortér kellően távol van mindennemű szikrától és nyílt lángtól.



Győződjön meg arról, hogy az indítókábelek stabilan csatlakoznak és nem érintkeznek sem egymással, sem pedig egyéb mozgó alkatrészsel különben szikra képződhet, ami tüzet vagy robbanást eredményezhet.

Ha lemerül az akkumulátor, akkor a beindításhoz az indítókábellel össze lehet kötni más járművek akkumulátorával vagy külső akkumulátorral.

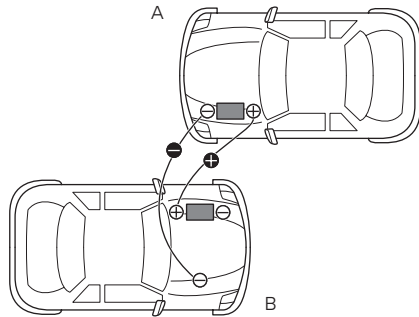

Győződjön meg arról, hogy a START/STOP kapcsoló és a jármű ÖSSZES elektromos berendezése is ki van kapcsolva, majd kövesse az alábbi utasításokat:

1. Kösse össze a VÖRÖS indítókábellel a két jármű akkumulátorának pozitív (+) sarkát. Kösse a FEKETE indítókábelt a donor jármű negatív (-) sarkáról egy jó földelési ponthoz (a motorrögzítő szerkezethez vagy egyéb, fényezés és festésmentes területhez például) a lemerült akkumulátorú járművön (B), olyan messzire az akkumulátortól, az üzemanyag- és fékcsövektől, amennyire csak lehet.

2. Indítsa be a donor járművet, és hagyja pár percig járni.
3. Indítsa be a lemerült akkumulátorú járművet. Ha a lemerült akkumulátorú jármű nem indul be pár próbálkozást követően, akkor lehetséges, hogy javításra szorul. Kérjük, hogy forduljon egy hivatalos, helyi márkaszervizhez.
4. Ha mindkét jármű normálisan beindult, kapcsolja ki a donor járművet.
5. Csatlakoztassa le az indítókábeleket. Az indítókábeleket pontosan a csatlakoztatással ellentétes sorrendben kell eltávolítani, tehát ELŐSZÖR a FEKETE kábelt távolítsa el a lemerült akkumulátorú jármű földelési pontjáról.

FONTOS

Amíg le nem csatlakoztatta az indítókábeleket, NE kapcsoljon be semmilyen elektromos berendezést a lemerült akkumulátorú járművön.

Megjegyzés: Javasoljuk, hogy kapcsolja ki a világítást, a légkondicionálót és egyéb kényelmi berendezéseket, majd követően több mint 1-2 óra hosszúra járassa (vagy hagyja csatlakoztatva az áramellátáshoz), hogy az akkumulátor töltése helyreálljon. Ha a jármű a teljes töltést követően sem tud normál módon beindulni, akkor kérjük, hogy forduljon egy hivatalos MG márkaszervizhez.

Autómentés

Autómentés vontatással

Vonószem



NE használjon megtekeredett vontatókötelet, máskülönben a vonóhorog kicsavarodhat.

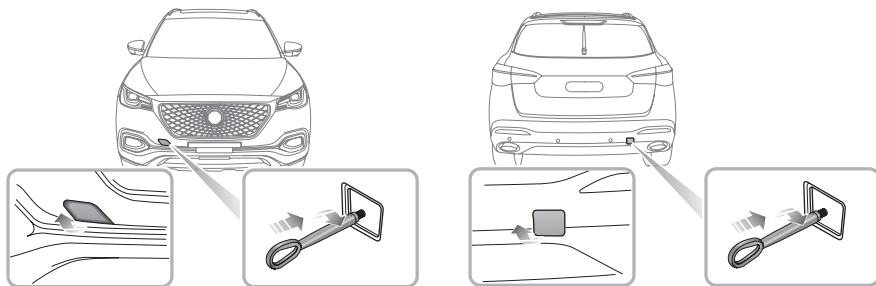

Az autóján 2 vonószem található (egy a jármű elején, egy pedig a jármű végén). Ezekhez rögzíthető a szerszámkészletben található vonószem. A szerszámkészlet a csomagtér padlója alatt található. A vonószem rögzítéséhez távolítsa el a lökhárítóba beszerelt kis fedelet, majd a kis furaton keresztül csavarja be a vonószem a lökhárítóban található menetes furatba (lásd az ábrán). Ellenőrizze, hogy a vonószem teljesen meg van-e húzva!

Megjegyzés: Az eltávolított kis fedelet műanyag zsinórral is rögzítheti a lökhárítóhoz.

Mindkét vontatási pontra igaz, hogy azt csak szakképzett autómentőknek szabad használniuk a jármű mentésére, ha műszaki hiba vagy baleset történne. Nem arra tervezték őket, hogy más járműveket vontassanak a segítségükkel, és SOHA nem szabad pótkocsit vagy lakókocsit vontatni velük. Az autó vontatókötéllel is vontatható, de ajánlott inkább vontatórudat használni.

Vontatás



Vontatáskor TILOS hirtelen gyorsítani vagy fékezni, mert ez balesetet okozhat!

Felfüggesztett vontatás

Ha a járművet vontatni kell, akkor a legtöbb autómentési szakember kerékemelő berendezéssel függeszti fel a járművet. Emelje el a meghajtókereket a földtől. Győződjön meg arról, hogy kiengedte a kényeztetőket, bekapcsolta a vészvillogó berendezést és nem maradt utas a járműben.

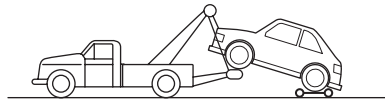
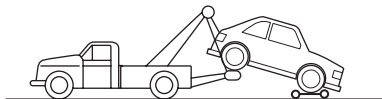
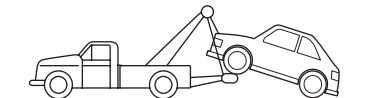

Vészhelyzeti információk

Vontatás négy kerékkel a talajon



Ha elektromos meghibásodás miatt nem biztonságos a START/STOP kapcsolót bekapcsolni, akkor az autót utánfutón (tréleren) kell elszállítani.



A jármű vontatási sebessége nem haladhatja meg a 30 km/órát, a vontatási távolság nem haladhatja meg az 50 km-t.

Ha az Ön járművet négy kerékkel a talajon vontatják, akkor tegye meg az alábbi óvintézkedéseket:

1. Kapcsolja a START/STOP kapcsolót BE állásba. Így szükség esetén a féklámpák, az ablaktörlők és az irányjelzők működtethetők.
2. Állítsa üres fokozatba (N) a sebességváltó kart.
3. Oldja ki a kéziféket.
4. Kapcsolja be a vészvillogó berendezést.
5. Ha a sebességváltó károsodott vagy kevés lehet benne a kenőolaj, akkor TILOS a járművet úgy vontatni, hogy mind a négy kereke a talajon van.

6. TILOS a jármű vontatása úgy, hogy az hátrafele néz és az első (meghajtó) kerekek a földön vannak.

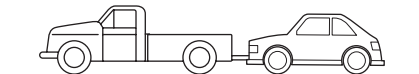

Álló motor mellett nagyobb erőt kell kifejteni a fékpedál lenyomásához és a kormánykerék elforgatásához. Hosszabb féktávolság is tapasztalható.

Autómentés

Ha szállítani kell a járművét, akkor speciális autómentő jármű igénybevételét javasoljuk. A járművet az alábbiak szerint rögzítse az autómentőhöz:

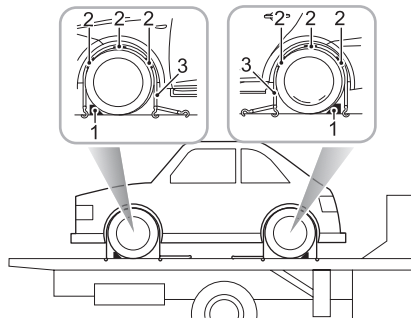

1. Aktiválja a rögzítőféket, a kézi sebességváltót helyezze üresbe (N), automata sebességváltó esetén helyezze a váltókart a parkoló (P) állásba.
2. Helyezze el a keréket (1) az ábra szerint, majd helyezze a csúszásgátló gumihevedert (2) a gumiabroncs kerülete mentén.

3. Helyezze el a kerék körül a rögzítőhevedereket (3), majd rögzítse azokat a trélerhez. Húzza meg a hevedereket, hogy kellően szorosan tartsák a járművet.

Gumiabroncs javítása

Szerszámok azonosítása (beleértve a gumiabroncs javításához szükséges szerszámokat is)

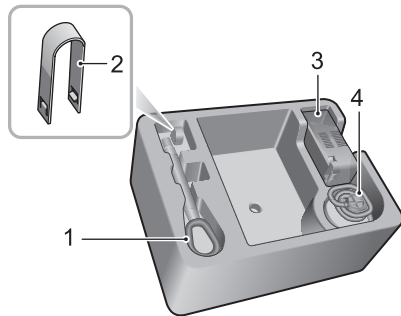

1. Vonószem
2. Kerékcsavar-sapká eltávolító szerszám
3. Elektromos kompresszor
4. Gumijavító folyadék tartály

Gumiabroncs javítása

1. Távolítsa el a címkét a javítófolyadék tartályának az aljáról, majd rögzítse a címkét a kormánykerékre, ezzel emlékeztetve a vezetőt, hogy ne lépje túl a 80 km/h-s sebességet.

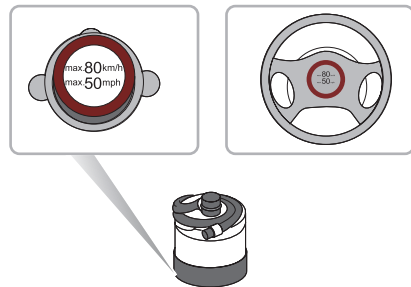

2. Csatlakoztassa az elektromos kompresszor légtömlőjét a javítófolyadék tartályához. Illessze a javítófolyadék tartályát az elektromos légszivattyú mélyedésébe. Távolítsa el a sérült abroncs szelepének porvédő sapkáját, csatlakoztassa a javítófolyadék tartályának tömlőcsatlakozóját az abroncs szelepéhez. Ellenőrizze, hogy az elektromos légkompresszor tápkapcsolóját kikapcsolta-e (O megnyomva),

Vészhelyzeti információk

majd csatlakoztassa ez elektromos kompresszor dugóját a 12 V-os elektromos aljzathoz a középkonzolon. Kapcsolja be a START/STOP kapcsolót.



Megjegyzés: Az akkumulátor lemerülésének elkerülésére azt javasoljuk, hogy hagyja jární a motort.

3. Kapcsolja be az elektromos kompresszor tápkapcsolóját (nyomja meg: “-”), hogy elkezdje a tömitőanyagot az abroncsba pumpálni. A tömitőanyag flakonja 30 másodpercen belül kiürül. A gumiabroncsnak 5-10 percen belül el kell érnie a megadott nyomást.

Megjegyzés: A nyomásmérő rövid időre elérheti a 6 bart (87 psi), majd a nyomás visszaesik a normális értékre.

4. Ha megvan a megfelelő nyomás, akkor kapcsolja ki az elektromos kompresszor tápkapcsolóját (azaz nyomja meg az „0” mezőt).

Megjegyzés: Ha a kívánt nyomásérték nem érhető el 10 percen belül, akkor csatlakoztassa le a kompresszort, hajtson kb. 10 métert a járművel előre és hátra, hogy a tömitőanyag szétfolyjon az abroncsban. Ha a kívánt nyomásértéket továbbra sem lehet elérni, akkor a gumiabroncs erősen megrongálódott, ez esetben kérje az MG hivatalos márkaszervizének segítségét.

Megjegyzés: Az elektromos kompresszor 10 percnél tovább tartó használata a motor túlmelegedését és annak károsodását okozhatja.

5. Távolítsa el a tömítőanyag flakonját a kompresszor nyílásából, csatlakoztassa le a tömlőt az abroncs szeleperőről, húzza ki a kompresszor dugóját a középkonzol aljzatából, majd tegye vissza az abroncsjavító készletet a tárolótálcába.
6. Ha sikeresen beletöltötte az abroncsba a tömítőanyagot, akkor azonnal induljon el az autóval és vezesse egy rövid ideig (kb. egy percre), így a tömítőanyag egyenesen szét tud folyni az abroncs belsejében. Folytassa a vezetést, de ne lépje túl a 80 km/órás sebességet. További 10 percet követően találjon egy biztonságos helyet, ahol megállhat és ellenőrizheti az abroncsnyomást.

A mért nyomásértéktől függően az alábbi intézkedéseket hajtsa végre:

- Ha az abroncsnyomás 0,8 bar alá csökkent (11,6 psi), akkor ne hajtson tovább, kérjen segítséget az MG egyik hivatalos márkaszervizétől.
- Ha a nyomás 0,8 bar (11,6 psi) és 2,3 bar (33,3 psi) között van, akkor kösse az elektromos kompresszor tömlőjét az abroncs szelepeéhez, majd csatlakoztassa az elektromos kompresszor dugóját az aljzathoz. Kapcsolja be az elektromos kompresszort, hogy felfújja az abroncsot, amíg az el nem éri a kívánt nyomásértéket. Legfeljebb 5 km megtétele után ismétlje meg a 6. lépésben leírt műveleteket.



- Ha az abroncsnyomás nem csökkent, akkor folytathatja a vezetést, de a járművel ne haladja meg a 80 km/órás sebességet, az így megtett távolság pedig nem lehet több 200 km-nél.

Megjegyzés: NE távolítsa el az idegen tárgyat (pl. csavart, szeget) az abroncsból! Az abroncsjavító készletet kizárólag akkor használja, ha az idegen tárgy a futófelületen található (A), azonban TILOS javítással próbálkozni, ha a sérülés az abroncs oldalfalában (B) keletkezett!

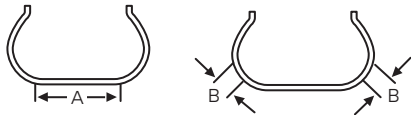

Biztosítékcseré

Biztosíték

A biztosítékok egyszerű áramkörmegszakítók, amelyek az autó elektromos berendezéseit védik úgy, hogy megakadályozzák az áramkörök túlterheltségét. Ha a biztosíték által védett elektromos berendezés nem működik, ez azt jelezheti, hogy kiégett a biztosíték.

Ha a biztosíték gyaníthatóan meghibásodott, akkor távolítsa el a biztosítékdobozból és ellenőrizze, hogy a biztosíték fémvezetéke elszakadt-e.

Javasoljuk, hogy tartson az autóban több pótbiztosítékot, amelyeket a MG hivatalos helyi márkaszervizétől szerezheti be.

FONTOS

- SOHA ne próbálja megjavítani a kiégett biztosítékot. A biztosítékot MINDEN ESETBEN azonos teljesítményű biztosítékra cserélje ki, máskülönben az elektromos rendszer megsérülése vagy az áramkör-túlterhelés tűzhez vezethet.
- Amennyiben a kicserélt biztosíték azonnal meghibásodik, mihamarabb forduljon az MG hivatalos márkaszervizéhez.

Biztosítékdoz

A járműben 2 biztosítékdoz található:

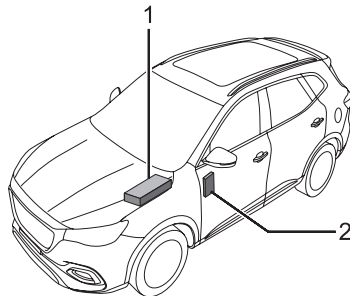

1. A motortér biztosítékdoz (a motortér bal részében)
2. Az utastér biztosítékdoz (a vezetőoldali térdvédő mögött)

Vészhelyzeti információk

Szám	Specifikáció	Funkció
F12	25 A	Karosszéria vezérlőmodul
F13	25 A	Karosszéria vezérlőmodul
F14–F18	-	-
F19	60 A	Hűtőventilátor
F20	20 A	DC-DC átalakító
F21–F24	-	-
F25	30 A	DC-DC átalakító
F26	25 A	Karosszéria vezérlőmodul
F27	10 A	Elülső/hátsó szélvédőmosó rendszer
F28	-	-
F29	25 A	Karosszéria vezérlőmodul
F30	25 A	Első ablaktörő rendszer
F31–F32	-	-

Szám	Specifikáció	Funkció
F33	25 A	7 sebességes, duplakuplungos sebességváltó vezérlőmodul
F34–F35	-	-
F36	10 A	Légkondicionáló kompresszor
F37	-	-
F38	15 A	Üzemanyag-szivattyú
F39	5 A	Indítómotor jel
F40–F42	-	-
F43	5 A	Üzemanyag-szivattyú relé, légkondicionáló kompresszor relé, kuplungállás-érzékelő, fékpedálkapcsoló, üres állás érzékelő, hűtőventilátor, DC-DC átalakító relé

Vészhelyzeti információk

Szám	Specifikáció	Funkció
F44	15 A	Mögöttes oxigénérzékelő, szakaszos szelepvezérlő szelep - beszívás, szakaszos szelepvezérlő szelep - kipufogás, előttes oxigénérzékelő, tartályütköző szelep, elektromos termosztát
F45	10 A	Megkerülő vezérlőszelep, olajvezérlő szelep, leeresztő szelep, tartályvezérlő szelep
F46	15 A	Motorvezérlő modul
F47	15 A	Gyújtástekercs, légáramlás-érzékelő
F48	-	-
F49	10 A	Jobb első távolsági fényszóró
F50	10 A	Bal első távolsági fényszóró
F51-F56	-	-
„A” BIZTOSÍTÉK	80 A	Elektromosan támogatott kormányzási vezérlőmodul

Szám	Specifikáció	Funkció
„B” BIZTOSÍTÉK	40 A	7 sebességes, duplakuplungos sebességváltó vezérlőmodul relé
„C” BIZTOSÍTÉK	40 A	Stabilitásvezérlő rendszer (szivattyú)
„D” BIZTOSÍTÉK	40 A	Stabilitásvezérlő rendszer (szelep)
„E” BIZTOSÍTÉK	-	-
„F” BIZTOSÍTÉK	30 A	Indítómotor, motortérbiztosíték F39
„G” BIZTOSÍTÉK	-	-
„H” BIZTOSÍTÉK	50 A	Hűtőventilátor
„K” BIZTOSÍTÉK	100 A	Utastéri biztosítékdoboz
„L” BIZTOSÍTÉK	30 A	Elektromos vákuumszivattyú

Utastéri biztosítékdoboz

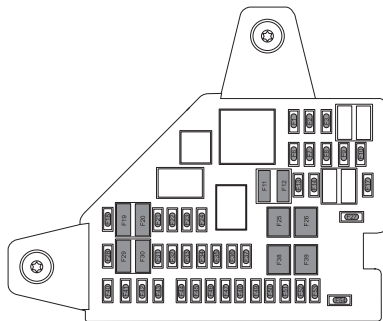

A biztosítékok ellenőrzése és cseréje

1. Kapcsolja ki a START/STOP kapcsolót és az összes elektromos berendezést, majd válassza le az akkumulátor negatív kábelét.
2. A biztosítékdobozhoz való hozzáféréshez távolítsa el a vezető felőli alsó kárpitmezőt.

3. Fogja meg a biztosíték fejét a motortéri biztosítékdobozban található biztosítékkiszedő eszközzel, húzza ki a biztosítékot, és ellenőrizze, hogy a biztosíték kiégett-e.
4. Ha a biztosíték kiégett, cserélje ki egy ugyanolyan típusú és ugyanolyan amper (A) értékű másik biztosítékra.

A biztosítékok specifikációi

Szám	Specifikáció	Funkció
F1	10 A	Érzékelő diagnosztikai modul (légszák), az elektronikus sebességváltó vezérlőegysége, TBOX, műszercsoport, karosszériavezérlő modul, légszák kijelző modul
F2	7,5 A	Motorvezérlő modul, hibrid vezérlőegység, elülső PDC érzékelő
F3	5,0 A	Előlnézeti vezérlőmodul, elülső érzékelőradar

Vészhelyzeti információk

Szám	Specifikáció	Funkció
F6-F7	-	-
F8	15 A	Első elektromos aljzat
F9	5 A	USB töltőport
F10	-	-
F11	7,5 A	Külső visszapillantó tükör fűthető tükrök
F12	25 A	Hátsó ablakfűtés
F13-F14	-	-
F17	-	-
F18	30 A	Bal hátsó ablakemelő
F19	5 A	EPB kapcsoló, PRND kijelző
F20	30 A	Jobb hátsó ablakemelő
F21	10 A	Jobb első ülésfűtés relé
F22	5 A	Diagnosztikai aljzat

Szám	Specifikáció	Funkció
F23	10 A	Bal első ülésfűtés
F24	10 A	Átjáró
F25	40 A	Utastéri biztosíték F8 , F9
F26	30 A	Első utasablak-emelő
F27	-	-
F28	5 A	A passzív ajtónyitási és a passzív indítási rendszer vezérlőegysége, tartalék tekercs
F29	10 A	Átjáró
F30	5 A	Vezetőablak, Kombinált kapcsoló, eső-/fényérzékelő

Vészhelyzeti információk

Szám	Specifikáció	Funkció
F32	5 A	Hangulatvilágítás vezérlőmodul
F33	5 A	SDM modul
F34	5 A	eCall segélyhívás TBOX
F35	5 A	Körpanorámás modul
F36	10 A	Elektronikus kormányzár vezérlőmodul
F37	20 A	Elektromos vezetőülés-állítás
F38	30 A	Vezetőablak emelő
F39	30 A	Légfűvő
F40	15 A	Szórakoztató-elektronikai rendszer
F41	5 A	Felső információs konzol-kapcsoló
F42	10 A	HVAC vezérlőmodul

Szám	Specifikáció	Funkció
F43	5 A	Műszercsoport
F44	5 A	Hátsó vezetéstámogató rendszer
F45	30 A	Panorámás napfénytető
F46	5 A	Keréknyomás-ellenőrző rendszer
F47	30 A	Napfénytető napellenző
F48	20 A	Utastoldali elektromos ülésállítás
F49	30 A	Elektromos csomagtérajtó modul
F50	15 A	Hátsó ablaktörlő motor
F51	30 A	Hátsó szélvédő/külső visszapillantó tükör fűtőrelé, utastéri biztosíték F11, F12

Vészhelyzeti információk

Szám	Specifikáció	Funkció
F52	10 A	Fényszóró, fényre sötétedő visszapillantó tükör, fényszórómagasság-állítás
F53	20 A	A sebességváltó elektronikus vezérlőegysége
F54	-	-

Izzócsere

Az izzók paraméterei

Lámpaizzó	Specifikáció
Tompított fényszóró és távolsági fényszóró (alacsony konfiguráció)	HB3SL+ 60W
Első irányjelző lámpák (alacsony konfiguráció)	WY21W 21W
Első ködlámpák	H8 35W
Első belső lámpák (izzós konfiguráció)	W5W 5W
Tolatólámpa	W16W 16W
Rendszámtáblát megvilágító lámpa	W5W 5W

Megjegyzés: A HB3SL+ izzó alakja és szerkezete megegyezik a HB3-éval, azonban megbízhatóbb működést és hosszabb hasznos élettartamot kínál.

Megjegyzés: A listában nem szereplő egyéb fényforrások LED típusúak; ezeket nem lehet a lámpatesttől külön cserélni.

Izzócsere

A rövidzárlat elkerülésére bármelyik izzó cseréje előtt kapcsolja ki a START/STOP kapcsolót és a világításkapcsolót, valamint csatlakoztassa le az akkumulátor negatív saruját.

Megjegyzés: Az izzókat csak azonos típusú és specifikációjú izzókra cserélje ki.

Az izzó cseréje során óvatos kézmozdulatokat használjon, nehogy kárt tegyen a lámpában vagy az izzóban. SOSE érintse meg az ujjával az üveget; az izzót minden esetben kesztyűn keresztül vagy egy rongydarabbal fogja meg. Ha az izzó üvege karcos vagy szennyezett, előfordulhat, hogy az égő nem tudja összegyűjteni a fényt. Az ujjlenyomatokat szükség esetén metilezett alkohollal távolíthatja el.

Ha bizonytalan, a cserével kapcsolatos részletekért forduljon egy hivatalos MG márkaszervizhez.

Tompított fényszóró és távolsági fényszóró/Első irányjelző lámpák

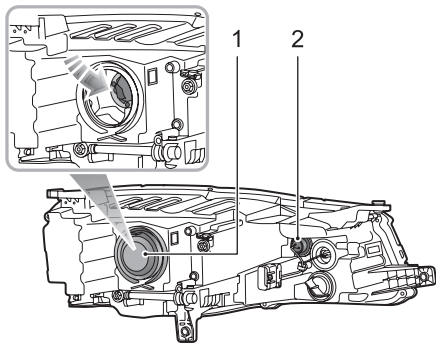

1. Tompított fényszóró és távolsági fényszóró
2. Első irányjelző lámpák

1. Nyissa ki az első nyílásfedelelet.
2. Forgassa el a tompított fényszóró, a távolsági fényszóró izzótartóját (1) és az első irányjelző lámpa izzótartóját (2) az óramutató járásával ellentétes irányba, hogy kivehesse az izzót az izzótartóból.
3. Helyezze be a két új izzót az izzótartókba.
4. Helyezze be az izzótartókat a lámpaegységbe, majd forgassa el az izzótartókat az óramutató járásával azonos irányba, amíg teljesen nem rögzülnek.
5. Tesztelje le a két lámpa működését.
6. Zárja le az első nyílásfedelelet.

Első ködlámpák

1. A megfelelő támasztóberendezéssel biztonságosan emelje meg és támassza alá a jármű elejét. TILOS olyan jármű alatt dolgozni, amelyet olós vagy krokodilemelővel van alátámasztva.
2. Megfelelő villáskulccsal távolítsa el az első alsó burkolatot, hogy hozzáférjen az első ködlámpához.

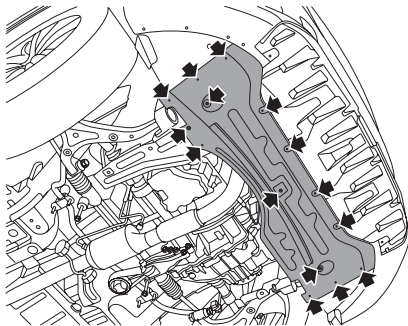

3. Forgassa el az izzótartót az óramutató járásával ellentétes irányba (az ábr. aszerint) és vegye ki az izzót.

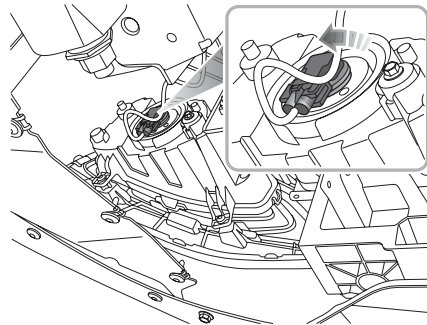

4. Helyezze be az első ködlámpába való új izzót az izzótartóba.
5. Helyezze be az izzótartót a lámpaegységbe, majd forgassa el az izzótartót az óramutató járásával azonos irányba, amíg teljesen nem rögzül.
6. Szerelje vissza ez első alsó burkolatot.
7. Próbálja ki, hogy működik-e a lámpa.

Első mennyezeti lámpa

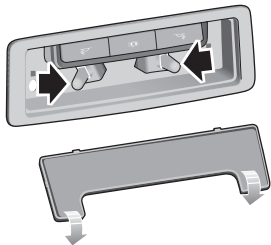

1. Laposvégű csavarhúzóval gyengéden feszítse le a lencsét a lámpaegységről.
2. Távolítsa el az izzót a foglalatból.
3. Helyezze be az új izzót.
4. Helyezze be a lencsét, keresse meg a két villát a lencsék elején, majd a lencsék óvatos meghajlításával helyezze be a lencsék hátulján lévő két villát a lámpaegységbe. Tolja felfelé a lencsét, amíg azok a helyükre nem kattannak.
5. Próbálja ki, hogy működik-e a lámpa.

Tolatólámpa

1. Nyissa fel a csomagterajtót.
2. Feszítse le a bal (jobb) hátsó kerék sárvédő szélesítő tartóelemét és távolítsa el a bal (jobb) hátsó kerék sárvédő szélesítőjét.
3. Távolítson el egy csavart (1), amely a hátsó lökhárítót a karosszéria bal (jobb) oldalához rögzíti és egy csavart (2), amely a hátsó lökhárítót a bal (jobb) hátsó kerék burkolatbéléséhez rögzíti.

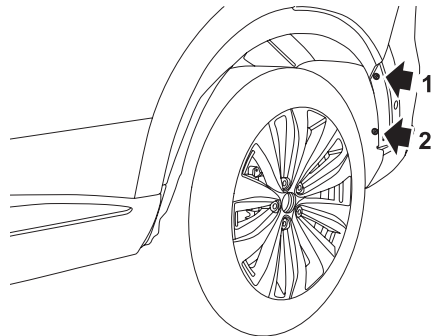

Vészhelyzeti információk

4. Távolítsa el azt a 2 csavart (1), amelyek a hátsó lökhárítót az alvázhoz rögzíti és azt a 4 csavart (2), amelyek a hátsó lökhárítót a bal (jobb) hátsó kerék burkolatbéléséhez rögzítik.

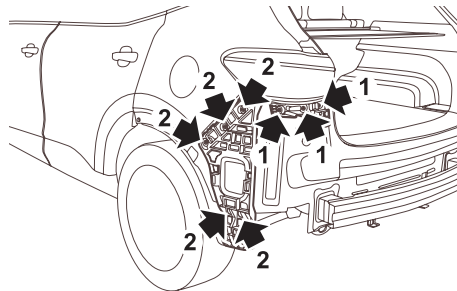
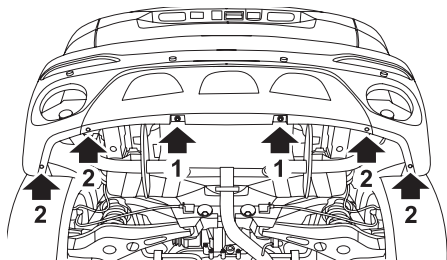

5. Csatlakoztassa le a vezetékkegység csatlakozóját, majd vegye le a hátsó lökhárítót.
6. Szükség esetén távolítsa el azt a 3 csavart (1), amelyek a hátsó lökhárító bal (jobb) hátsó bilincset a karosszériához rögzítik, és távolítsa el azt az 5 csavart (2), amelyek a hátsó lökhárító bal (jobb) hátsó felerősítő bilincset a karosszériához rögzítik, hogy levehesse a hátsó lökhárító mindegyik felerősítő bilincset.

7. Csatlakoztassa le a kábelkegység csatlakozóját, majd vegye le a hátsó lökhárítóegységet.

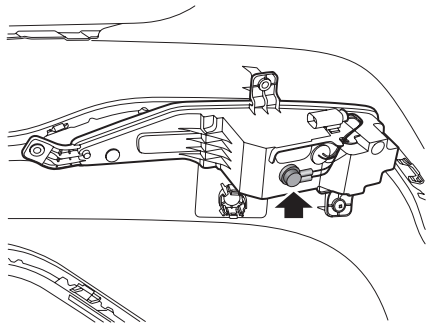

8. Forgassa el az izzótartót az óramutató járásával ellentétes irányba és vegye ki az izzót.
9. Helyezze be az új izzót az izzótartóba.
10. Helyezze be az izzótartót a lámpaegységbe, majd forgassa el az izzótartót az óramutató járásával azonos irányba, amíg teljesen nem rögzül.
11. Csatlakoztassa a vezetékköteg csatlakozóját, majd helyezze vissza a jármű karosszériájára a hátsó lökhárítót.
12. Próbálja ki, hogy működik-e a lámpa.

Rendszám táblát megvilágító lámpa

1. Nyissa fel a csomagterajtót, és megbízható módon támassza alá.
2. Távolítsa el a csomagterajtó reteszelő elemének gumiharangját.
3. Feszítéssel nyissa ki a kapcsot, amely a felső takarólemezt a csomagterajtóhoz rögzíti, majd távolítsa el a csomagterajtó felső takarólemezeit.

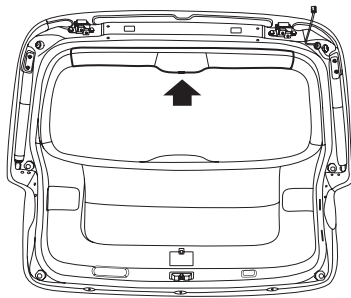

4. Távolítsa el azt a 2 csavart, amelyek a csomagterajtó középső takarólemezt a csomagterajtóhoz rögzítik, feszítse ki a kapcsokat, majd távolítsa el a csomagterajtó középső takarólemezt.

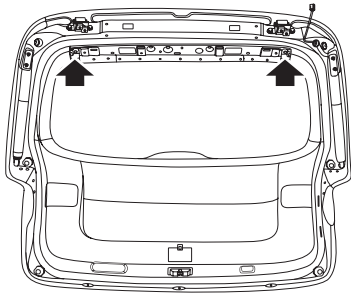

5. Feszítse le a rögzítőcsavar fedőlapját, távolítsa el azt a 3 csavart, amelyek a csomagterajtóhoz rögzítik a csomagterajtó alsó takarólemezt. Feszítse le a kapcsot, csatlakoztassa le a vezetékköteg csatlakozóját, majd távolítsa el a csomagterajtó alsó takarólemezt.

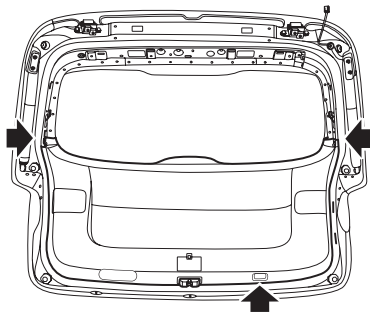

6. Ha van kapcsoló az elektromos mozgatható csomagterajtóhoz, akkor távolítsa el az elektromos mozgatható csomagterajtó kapcsolóját.
7. Csatlakoztassa le a vezetékköteg csatlakozóját, majd feszítse le a hátsó rendszám táblát megvilágító lámpát a csomagterajtó belső részéhez rögzítő kapcsot.

13. Próbálja ki, hogy működik-e a lámpa.

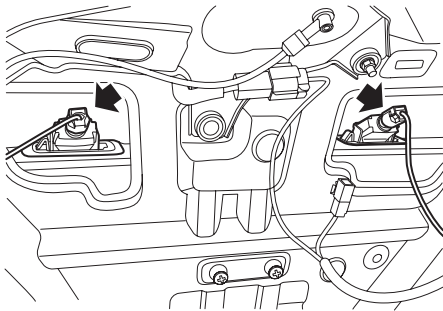

8. Forgassa el az izzótartót az óramutató járásával ellentétes irányba és vegye ki az izzót.
9. Helyezze be az új izzót az izzótartóba.
10. Helyezze be az izzótartót a lámpaegységbe, majd forgassa el az izzótartót az óramutató járásával azonos irányba, amíg teljesen nem rögzül.
11. Helyezze vissza a csomagterájtó alsó takarólemezt, a középső és a felső takarólemezt.
12. Szerelje vissza a csomagterájtó reteszelő elemének gumiharangját.

Karbantartás

262	<i>Karbantartás</i>
266	<i>Motorháztető</i>
268	<i>Motortér</i>
269	<i>Motor</i>
271	<i>Hűtőrendszer</i>
273	<i>Fék</i>
275	<i>Akkumulátor</i>
277	<i>Ablakmosó berendezés</i>
280	<i>Ablaktörlők</i>
283	<i>Abronsok</i>
289	<i>Járműtisztítás és -ápolás</i>

Karbantartás

Időszakos szerviz

Autója biztonsága, megbízhatósága és teljesítménye attól függ, mennyire jól van karbantartva. Meg kell győződnie arról, hogy a szükséges karbantartásokat végrehajtják a „Szervizek ütemezése” részben foglaltak módja és időrendje szerint.

Szervizelés

A következő szervizinformációkért kérjük, olvassa el az „Információs központ” című részt a „Műszerek és kezelőszervek” című szakaszban, vagy az infotainment rendszerre vonatkozó tudnivalókat. Az egyes szervizek végrehajtását követően a következő szervizt az MG hivatalos márkaszervizében fogják beállítani Önnek.

Megjegyzés: Ha a szervizt nem végzik el, (vagy a kijelzőt nem állította be újra a szerviz után az MG hivatalos márkaszervize), akkor a szervizkijelző helytelen adatokat fog megjeleníteni.

Szerviztörténet

Az egyes szervizek után győződjön meg arról, hogy az MG hivatalos helyi márkaszervizével bejegyezte a szerviztörténeti adatokat.

Fékfolyadék cseréje

A fékfolyadékot a „Karbantartási terv”-ben meghatározott követelményeknek megfelelően cserélje le.

Megjegyzés: A fékfolyadék cseréje további költséget jelent.

A hűtőfolyadék cseréje

A motor hűtőfolyadékát (fagyálló folyadékból és vízből álló oldat) a „Karbantartási terv”-ben meghatározott követelményeknek megfelelően kell lecserélni.

Megjegyzés: A hűtőfolyadék cseréje további költséget jelent.

Károsanyag kibocsátás szabályzás

Az autón a károsanyag-kibocsátást és a párolgást szabályozó rendszer található, hogy megfeleljen bizonyos területi és jogszabályi követelményeknek. A nem megfelelő motorbeállítás kedvezőtlenül befolyásolhatja a kipufogógáz-kibocsátást, a motor teljesítményét és az üzemanyag-üzemanyagfogyasztást, továbbá túl magas hőmérsékletet is eredményezhet, amely kárt tehet a katalizátorban és a részecskeszűrő és a motorban is.

FONTOS

Felhívjuk szíves figyelmét, hogy a motorbeállításoknak vagy ennek a berendezésnek a tulajdonos vagy bármely gépjárműjavító által történő jogosulatlan cseréje, módosítása vagy manipulálása a gyártó szavatosságának érvénytelenségét eredményezheti.

Tulajdonosi karbantartás



A folyadékok szintjében észlelt jelentős vagy hirtelen csökkenést vagy a gumiabroncsok egyenetlen kopását haladéktalanul jelenteni kell. További tudnivalóért keresse fel az MG hivatalos márkaszervizét.

Az előzőekben felsorolt rendszeres szervizek mellett számos egyszerű ellenőrzést is végre kell hajtani bizonyos időközönként. Ezeket a következő oldalon található javaslatok betartása mellett Ön is el tudja végezni.

Napi ellenőrzés

- A világítás, a kürt, az irányjelző, az ablaktörlő, a mosó és a vészvillogó működésének ellenőrzése.
- A biztonsági övek és a fék üzemképességének ellenőrzése.

- Nézzon az autó alá, talál-e folyadékkiömlést, ami az autó szivárgására utalhat.
- Szemrevételezze az abroncsokat.

Heti ellenőrzés

- A motorolaj szintje.
- A hűtőfolyadék szintje.
- A fékfolyadék szintje.
- Szélvédő mosófolyadék szintje.
- Ellenőrizze a légkondicionáló működését.

Megjegyzés: A motorolaj szintjét gyakrabban kell ellenőrizni, ha az autót hosszabb ideig vezették nagy sebesség mellett.

Különleges felhasználói körülmények

Ha Ön a járművét gyakran használja poros körülmények között vagy extrém környezeti viszonyok mellett, ahol megszokott a fagypont alatti vagy igen magas hőmérséklet, gyakrabban kell figyelmet fordítani a szervizelési követelményekre. Speciális karbantartási műveleteket kell végrehajtania (olvassa át a karbantartási tervet vagy vegye fel a kapcsolatot az MG hivatalos márkaszervizével).

Biztonsági előírások



A hűtőventilátorok a motor leállítását követően még pár percig üzemelnek. Ha a motortérben dolgozik, azt a ventilátoroktól távol tegye.

Ha karbantartási műveletet hajt végre, mindig tartsa be az alábbi óvintézkedéseket:

- Kezét és ruházatát tartsa távol az ékszíjaktól és tárcsáktól.
- Ha az autóval nemrégiben álltak meg, **NE ÉRINTSE MEG** a kipufogórendszer és a hűtőrendszer komponenseit, amíg a motor / elektromos sebességváltó le nem hűlt.
- Ha jár a motor vagy a START/STOP kapcsoló be van kapcsolva (ON állásban van), **NE NYÚLJON** az elektromos vezetékekhez és elektromos alkatrészekhez.
- **SOHA** ne hagyja szellőzetlen helyiségben járni a motort - a kipufogógázok mérgezők és veszélyesek.
- **TILOS** a jármű alatt úgy dolgozni, hogy azt kizárólag a kerékemelő tartja meg!
- Győződjön meg arról, hogy a motortér kellően távol van mindennemű szikrától és nyílt lángtól.
- Viseljen védőruházatot és munkakesztyűt.
- Vegyen le minden órát és ékszert, mielőtt bármilyen munkához kezd a motortérben.

- **NE ENGEDJE**, hogy bármelyik szerszám vagy az autó bármelyik fém része az akkumulátor kábeléhez vagy sarujához érjen.

Mérgező folyadék

A gépjárművekben használt folyadékok mérgezők, emberi szervezetbe vagy nyílt sebre nem kerülhetnek. Ezek közé tartozik az akkumulátorsav, a fékfolyadék, a szervofolyadék, az üzemanyag, a motorolaj és a szélvédőmosó adalékanyagai.

Saját biztonsága érdekében **MINDIG** olvassa el és tartsa be a címkéken és a tartályokon található utasításokat.

Használt motorolaj

A motorolajjal való tartós érintkezés súlyos bőrbetegségeket, többek között bőrgyulladást és bőrrákot okozhat. A bőrére került motorolajat alaposan mossa le. A használt motorolajat az előírásoknak megfelelően kell leselejtezni.

A helytelen leselejtezéssel veszélyezteti a környezetet.

Motorháztető

A motorháztető felnyitása



TILOS a járművel úgy közlekedni, hogy a motorháztető nyitva van, vagy csak a biztonsági retesz tartja.

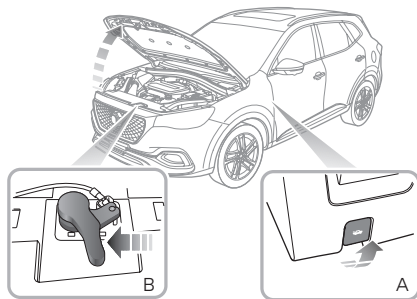

1. Húzza meg a motorháztető-nyitó kart (A) az autó belteréből.
2. A motorháztető biztonsági reteszének a kioldásához tolja a motorháztetőre szerelt kart (B) a nyílal jelzett irányba.
3. A motorháztető kinyitására emelje fel a motorháztetőt.

A motorháztető lecsukása

Mindkét kézzel engedje le a motorháztetőt, a teljes lezáráshoz pedig az utolsó 20-30 cm-en engedje el.

Próbálja meg megemelni a motorháztetőt az elejénél fogva, hogy ellenőrizze, teljesen bezáródott-e. Ha nem rögzült teljesen a helyére, nyissa ki újból a motorháztetőt, majd ismételje meg a lecsukási lépést.

A motorháztető nyitott állapotára vonatkozó figyelmeztetés

Ha a motorháztető nincs teljesen lezárva, akkor ha a START/STOP kapcsolót BEKAPCSOLVA/KÉSZENLÉTBEN állapotba kapcsolják, a vonatkozó riasztási ikon jelenik meg a műszercsoport információs üzenetközpontjában. Ha a rendszer vezetés során azt észleli, hogy a motorháztető nincs teljesen lezárva, akkor figyelmeztető hangjelzést ad le.

FONTOS

- Biztonsági okokból vezetéskor a motorháztetőnek megfelelően lezárva kell lennie. Ezért a motorháztető bezárása után le kell ellenőriznie, hogy az biztonságosan bezáródott-e, vagyis a motorháztető szélé egy vonalban van-e az autó karosszériájával.
- Ha vezetéskor észreveszi, hogy a motorháztető nincs teljesen lezárva, a lehető leghamarabb álljon meg egy biztonságos helyen és zárja le teljesen a motorháztetőt.
- Óvakodjon a kézsérüléstől a motorháztető lezárásakor.

Motortér



A motortérben történő munkavégzéskor minden esetben tartsa be a „Biztonság a garázsban” részben felsorolt biztonsági óvintézkedéseket. Tekintse meg a „Karbantartás” részt a „Karbantartás” szakaszban.

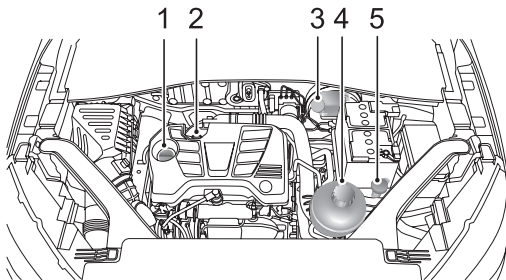

1. Motorolajtöltő nyílás sapkája (fekete sapka)
2. Motorolaj-nívópálca (sárga)
3. Fékfolyadék tartálya (sárga/fekete sapka)
4. Hűtőfolyadék tartálya (fekete sapka)
5. Ablakmosó folyadék tartálya (kék sapka)

Motor

1,5L turbófeltöltésű motor olaja

A motorolajok ACEA besorolása

Az Európai Gépjárműgyártók Szövetsége (ACEA) a motorolajokat a teljesítményük és minőségük alapján különböző osztályokba sorolja. A jármű optimális teljesítményének biztosítására kizárólag a gyártó által javasolt motorolajat használja (lásd a „Műszaki adatok” - „Javasolt folyadékok és kapacitások” című részt).

Ha a járművet szélsőséges hőmérsékleti körülmények között használja, forduljon tanácsért az MG hivatalos márkaszervizéhez.

A motorolajszint ellenőrzése, motorolaj utántöltése



Ha az autót úgy használja, hogy az olajszint a nívópálca felső jele **FELETT** vagy az alsó jele **ALATT** található, akkor tönkreteszi a motort! Ügyeljen arra, hogy a motorolaj ne freccsenjen a forró motorra, mert ezzel tüzet okozhat!

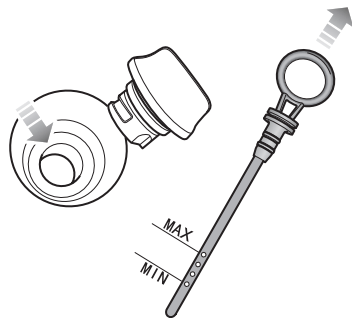

1.5 literes turbófeltöltésű motor

Hetente ellenőrizze az olajsintet, szükség esetén töltsé fel. Ideális esetben az olajsintet úgy kell ellenőrizni, hogy a motor hideg, a jármű pedig vízszintes felületen áll. Ugyanakkor, ha már jár a motor és melegszik, akkor az olajsint ellenőrzéséhez legalább öt percet várjon a START/STOP kapcsoló kikapcsolását követően.

1. Húzza ki a nivópálcát, törölje tisztára.
2. Lassan helyezze be újra, majd ismét húzza ki, így ellenőrizve az olajsintet. Az olaj nem lehet alacsonyabban a pálcá „MIN” jelzésénél.
3. Csavarja ki az olajtöltő sapkát és töltsé fel az olajat úgy, hogy az olajsint a nivópálca „MAX” és „MIN” jelzése közé essen.
4. Várjon 5 percet, majd ismét ellenőrizze az olajsintet, szükség esetén töltsön még a tartályba olajat - **NE TÖLTSE TÚL!**
5. Végül helyezze vissza a nivópálcát és a töltősapkát.

A motorolaj műszaki adatai

A gyártó által javasolt és jóváhagyott motorolajat használja. Olvassa el a „Műszaki adatok” rész „Javasolt folyadékok és mennyiségek” című fejezetét.

Megjegyzés: TILOS bármilyen olajadalék használata

FONTOS
Gyakrabban ellenőrizze a motorolajat, ha a járművel hosszabb ideig nagy sebességgel közlekedik.

Hűtőrendszer

A hűtőfolyadék ellenőrzése és utántöltése



NE TÁVOLÍTSA EL hűtőfolyadék tágulási tartályának sapkáját, amíg a rendszer le nem hűlt - az esetlegesen kiáramló forró gőz vagy forró hűtőfolyadék súlyos sérülést okozhat.

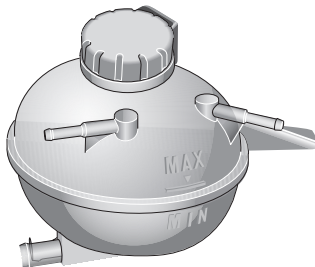

Azt javasoljuk, hogy hetente ellenőrizze a hűtőrendszert, amikor a rendszer lehűlt és az autó vízszintes felületen áll. Ha a hűtőfolyadék szintje a „MIN” jelzés alatt van, akkor nyissa ki a hűtőfolyadék tágulási tartályának sapkáját és töltsé fel a rendszert hűtőfolyadékkal. A hűtőfolyadék szintje nem lépheti túl a „MAX” jelölést.

Megjegyzés: Az utántöltéskor ügyeljen arra, hogy a hűtőfolyadék ne érintkezzen a jármű karosszériájával. A hűtőfolyadék kárt tehet a fényezésben.

Ha a hűtőfolyadék szintje rövid időn belül észrevehetően lecsökken, és szivárgás gyanúja merül fel, kérjük, szervizért forduljon a hivatalos márkaszervizhez.

Hűtőfolyadék műszaki adatai



A hűtőfolyadék mérgező anyag, lenyelése akár halálos kimenetelű sérülést is okozhat - a hűtőfolyadékot tartalmazó tartályt tartsa lezárva, gyermekektől távol. Ha véletlenül gyermekek érintkezésbe kerültek a hűtőfolyadékkal, akkor azonnal forduljon orvoshoz.



A hűtőfolyadék szembe vagy bőrre ne kerüljön. Ha ez történik, bő vízzel azonnal öblítse le. Ha a szeme továbbra is vörös, fájdalmat vagy kellemetlen érzése van, azonnal forduljon orvoshoz.

A javasolt és tanúsított hűtőfolyadékot használja. Kérjük, olvassa el a „Műszaki adatok” rész „Javasolt folyadékok és mennyiségek” szakaszát.

Megjegyzés: Ha korróziógátlót vagy egyéb adalékanyagot ad az autó hűtőrendszerhez, azzal súlyosan megzavarhatja a rendszer működésének hatékonyságát és kárt tehet az egyes alkatrészekben. A hűtőrendszerrel kapcsolatos ügyekkel forduljon a hivatalos márkaszervizhez.

Fék

Fékbetét



Vezetés közben indokolatlanul NE tartsa a lábát a fékpedálon, mert így túlmelegedhetnek a fékek és csökkenhet a hatékonyságuk, továbbá túlzott mértékben elkophatnak.

Az első 1500 km során lehetőleg kerülni kell a hirtelen fékezésre okot adó helyzeteket.

Ne feledje, hogy alapvető fontosságú a rendszeres szervizelés, így biztosítható, hogy a fékrendszer egyes alkatrészeit a megfelelő időközönként átnézzék és szükség esetén kicseréeljék. Ezzel szavatolható a hosszú távú biztonság és az optimális teljesítmény a szervizportfolióban leírt időközök alatt.

A fékbetét- vagy féktárcsacsere után az autónak 800 km-es bejáratásra van szüksége.

A fékfolyadék ellenőrzése és utántöltése



A fékfolyadék igen mérgező anyag, a tárolóedényt lezárva, gyermekektől távol tartsa. Ha felmerül a gyanú, hogy Ön (vagy bárki más) véletlenül a fékfolyadékkal érintkezett, azonnal forduljon orvoshoz.



A fékfolyadék szembe vagy bőrre ne kerüljön. Ha ez bekövetkezik, bő vízzel azonnal öblítse le. Ha a szeme továbbra is vörös, fájdalmas vagy kellemetlen érzése van, azonnal forduljon orvoshoz.

A fékfolyadék szintjét hetente kell ellenőrizni, amikor a rendszer lehűlt és az autó vízszintes felületen áll.

A folyadékszint a tartályon keresztül látható, a „MAX” és „MIN” jelek között kell lennie.

Megjegyzés: A szint nem eshet a „MIN” jel alá és nem emelkedhet a „MAX” érték fölé.

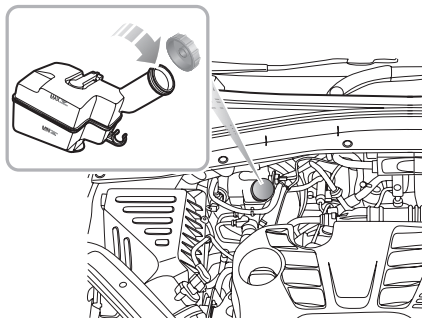

FONTOS

A Szervizelési ütemtervnek megfelelően, rendszeresen cserélje ki a fékfolyadékot.

Megjegyzés: A fékfolyadék tönkreteszi a fényezett felületeket. Az esetlegesen kifröccsent folyadékot azonnal itassa fel egy nedvszívó törölkendővel, majd mossa le a területet autósamponos vízzel.

A fékfolyadék műszaki adatai

A gyártó által javasolt és tanúsított fékfolyadékot használja. Olvassa el a „Műszaki adatok” rész „Javasolt folyadékok és mennyiségek” fejezetét.

Akkumulátor

Az akkumulátor karbantartása



Ne használja a fedélzeti elektromos berendezéseket túl hosszú ideig, ha a jármű nincs beindítva, ellenkező esetben az akkumulátor lemerülhet, és később nem tudja beindítani a járművet, és az akkumulátor élettartama is lecsökkenhet.



Az akkumulátort minden esetben álló helyzetben tárolja, és soha nem kísérelje meg szétszedni azt.

Az akkumulátor a motortérben található meg, és karbantartást nem igényel, ezért a benne lévő folyadékot sem kell utántölteni.

Az aktuális töltési feltételeknek és az akkumulátor állapotának megfelelően a rendszer korlátozhatja az elektromos készülék egy részének tápellátását, ezért az akkumulátorok azonnali töltésére indítsa be a járművet.

Megjegyzés: *Az akkumulátor üzemélettartamának megnövelésére minden héten indítsa be fél óránál hosszabb időre a járművet. Amikor a járművet hosszabb ideig (1 hónapnál hosszabb ideig) nem használja, akkor azt javasoljuk, hogy válassza le az akkumulátor negatív sarujának rögzítőfejét. A negatív saru rácsatlakoztatása vagy lecsatlakoztatása előtt győződjön meg arról, hogy START/*

STOP kapcsoló ki van kapcsolva. Mielőtt újra csatlakoztatná a negatív sarut, a járművet 4 órán át lezárt állapotban kell hagyni, hogy az akkumulátor állapota újra kalibrálódjon. A fenti utasítás figyelmen kívül hagyásával gátolhatja a stop/start rendszer működését.

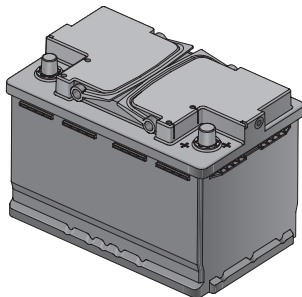

Akkumulátorcsere



Az akkumulátor maró hatású kénsavat tartalmaz.

Az akkumulátor eltávolításához vagy behelyezéséhez keresse fel az MG hivatalos helyi márkaszervizét. A jármű megfelelő funkcionalitásának megtartására azt javasoljuk, hogy az eredetivel megegyező típusú és paraméterű csereakkumulátort helyeztessen a járműbe.



Az akkumulátort a jóváhagyott módszerek alapján kell leselejtezni. A használt akkumulátor káros lehet a környezetre. Az újrahasznosítását szakértőre kell bízni. Részletekért forduljon az MG hivatalos helyi márkaszervizéhez.

Ablakmosó berendezés

Az ablakmosó folyadék ellenőrzése és utántöltése



A szélvédő ablakmosó folyadék gyúlékony anyag **NE ENGEDJE**, hogy a szélvédő ablakmosó folyadék nyílt lánggal vagy gyújtóforrással kerüljön érintkezésbe.



Az ablakmosó folyadék betöltése során ügyeljen arra, hogy a folyadék **NE cseppenjen** a motor és az elektromos sebességváltó körüli részekre, valamint a karosszéria festett felületeire se. Ha az ablakmosó folyadék a kezére vagy egyéb testrészére került, azonnal mossa le tiszta vízzel.

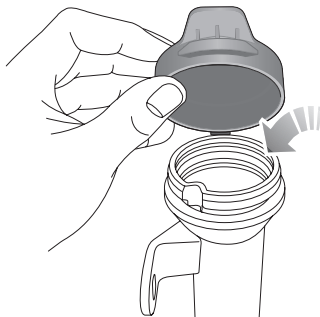

Rendszeres időközönként ellenőrizze a folyadékszintet. Ha az ablakmosó folyadék szintje alacsony, akkor az utasításoknak megfelelően töltsé fel. A gyártó által javasolt és tanúsított ablakmosó folyadékot használja. Olvassa el a „Műszaki adatok” fejezet „Javasolt folyadékok és mennyiségek” szakaszát.

Megjegyzés: NE ÖNTSÖN fagyálló folyadékot vagy ecet/víz keveréket a víztartályba - a fagyálló tönkreteszi a fényezést, az ecet pedig a mosószivattyút.

FONTOS

- A gyártó által javasolt és tanúsított ablakmosó folyadékot használja. Az ablakmosó folyadék helytelen téli használatával tönkretelheti a mosó motorját, vagyis megfagyhat.
- Ha a mosókapcsolót akkor használja, amikor a tartályban nincs ablakmosó folyadék, azzal tönkretelheti a mosó motorját.
- Ha úgy működteti az ablaktörlőket, hogy a szélvédő száraz, vagyis a rendszer nem adagol ablakmosó folyadékot, akkor azzal kárt tehet a szélvédőben és az ablaktörlőkben is. Permetezzen ablakmosó folyadékot a szélvédőre, majd akkor indítsa el az ablaktörlőt, ha kellő mennyiségű folyadék van rajta.

Ablakmosó fúvókák

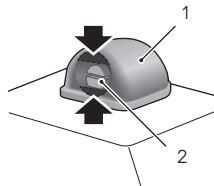

Rendszeresen működtesse a mosókat, hogy ellenőrizze, a fúvókák tiszták-e és a megfelelően irányba mutatnak-e.

A szélvédőmosó fúvókákat a jármű gyártása során beállítják. Ha módosítani szeretne a szélvédőmosó fúvóka beállításán, akkor helyezzen be egy kicsi, laposfejű csavarhúzó a ház (1) és a fúvóka (2) között található felső és alsó résbe (lásd a nyílnál), majd mozgassa kissé lefelé vagy felfelé a fúvókát a megfelelő permetezési szögbe.

Ha a fúvóka eldugult, tűvel vagy vékony drótdarabbal távolítsa el a szennyeződést.

Az ablakmosó folyadék műszaki adatai

A SAIC által javasolt és jóváhagyott ablakmosó folyadékot használja. Olvassa el a „Műszaki adatok” fejezet „Javasolt folyadékok és mennyiségek” szakaszát.

Ablaktörők

Ablaktörő lapátok

FONTOS

- Kenőanyag, szilikon vagy petróleum alapú termékek csökkentik a lapátok törlési kapacitását. Meleg szappanos vízben tisztítsa meg az ablaktörő lapátokat, és rendszeres időközönként ellenőrizze az állapotukat.
- Gyakran tisztítsa a szélvédőt. NE az ablaktörő lapáttal távolítsa el a makacs, erősen tapadó szennyeződést, mert ezzel lecsökkenti azok hatékonyságát és élettartamát.
- Ha a gumi megkeményedett vagy repedés látható rajta, a lapátok csikot húznak vagy bizonyos területeket nem törölnek le, akkor az ablaktörő lapátokat ki kell cserélni.
- Rendszeresen tisztítsa meg a szélvédőt kipróbált/bevált ablaktisztítóval, és a csere ablaktörő lapátokat csak akkor szerelje fel, miután a szélvédőt alaposan megtisztította.
- Csak az eredeti specifikációkkal megegyező csere ablaktörő lapátokat szereljen fel.
- Használatuk megkezdése előtt takarítsa le a lapátokra és a köréjük rakódott jeget és havat, győződjön meg arról, hogy nem fagytak oda vagy egyéb módon nem tapadnak a szélvédőhöz.

Az első ablaktörő lapátok cseréje

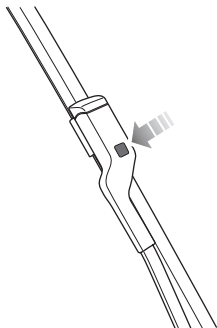

1. Lezárta motorháztetővel és a START/STOP kapcsoló OFF (KIKAPCSOLVA) állásba kapcsolásától számított 20 másodpercen belül az ablaktörő bajuszkapcsolójának lenyomásával és elengedésével működtesse az ablaktörőket. Az ablaktörők a „szerviz módba” lépnek, majd megállnak a szélvédőn.
2. Emelje el a szélvédőtől a lapát karját.
3. Nyomja meg az ablaktörő karon található gombot (lásd az ábrán), majd az ablaktörő lapát felső végét kifelé meghúzva válassza le a lapátot az ablaktörő karról.
4. Akassza ki a lapátot az ablaktörő karból, majd selejtezze ki a lapátot.
5. Illessze az új ablaktörő lapátot az ablaktörő kar foglatába.
6. Tolja az ablaktörő lapátot a kar felé annyira, hogy az ablaktörő lapát összekapcsolódjon a karral.
7. Mielőtt az ablaktörő kart visszaállítja a szélvédőre, ellenőrizze, hogy az ablaktörő lapát helyesen illeszkedik-e a karhoz.
8. Nyomja le újból röviden, majd engedje el az ablaktörő bajuszkapcsolót, vagy kapcsolja be a START/STOP kapcsolót. Ekkor az ablaktörő kilép a szerviz módból, és automatikusan visszaáll az eredeti pozíciójába.

A hátsó ablaktörölő lapátok cseréje

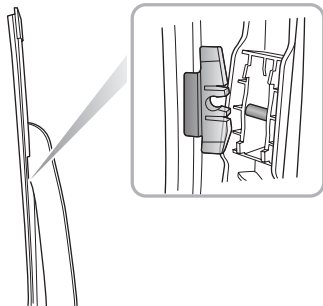

1. Emelje el a szélvédőtől a lapát karját.
2. Húzza kifelé mérsékelt erővel az ablaktörölő lapát csatlakozóját, hogy leválassza a csatlakozót az ablaktörölő karról, majd selejtezze ki az ablaktörölő lapátot.
3. Illessze az új ablaktörölő lapát szerelvényét az ablaktörölő kar foglatába. Győződjön meg róla, hogy az ablaktörölő lapátot stabilan rögzítette az ablaktörölő karra.
4. Helyezze vissza az ablaktörölő lapátot a szélvédőre.

Gumiabroncsok

Áttekintés

- Különösen óvatosan hajtson, amikor az új abroncsokkal az első 500 km-t teszi meg.
- Sebességnél kerülje az éles kanyarodást.
- Rendszeresen ellenőrizze, hogy sérültek-e a gumiabroncsok vagy található-e rajtuk idegen tárgy. Ha idegen tárgyat talál a futófelületen, távolítsa el azt.
- A gumiabroncsok lehetőség szerint ne érjenek olajhoz, zsírhoz vagy üzemanyaghoz.
- Ellenőrizze, hogy fent vannak-e a szelepszapok.
- Ha le kell venni az abroncsot, akkor mindig jelölje meg az abroncs/kerék tájolását, hogy a megfelelő módon lehessen visszahelyezni.

Új gumiabroncsok

Az új gumiabroncsok tapadási tulajdonságai eltérőek lehetnek a régi gumiabroncsokétól, ezért kérjük, hogy a cserét követő első 500 km-en különösen óvatosan vezessen. Ezzel a gumiabroncs élettartama is növelhető.

A gumiabroncsok és a felük úgy is megsérülhetnek, hogy az nem látszik szembevetően. Ha rendellenes rezgést vagy kormányzási viselkedést észlel, vagy úgy gondolja, hogy

valamelyik gumiabroncs vagy felni megsérült, kérjük, forduljon egy hivatalos MG márkaszervizhez.

Kötelező forgásirányú gumiabroncsok

Az egyirányú abroncsok meg vannak jelölve az úgynevezett „forgási irány”-nyal (DOR). A kezelhetőségi jellemzők, a gumiabroncs teljesítménye, az alacsony út zaj és a gumiabroncs élettartamának meghosszabbítása érdekében a gumiabroncsokat mindig úgy kell felszerelni, hogy a jelzőnyílak a megfelelő forgási irányba mutassanak.

A gumiabroncs élettartama

Megfelelő abroncsnyomással és mérsékelt vezetési stílussal meghosszabbíthatja az abroncs élettartamát. Érdemes odafigyelni a következőkre:

- Ha a járművet hosszabb ideig nem fogja használni, akkor kéthetente egyszer mozgassa a járművet, hogy megforgassa az abroncsokat.
- A gumiabroncsok nyomását (hideg állapotukban) havonta ellenőrizni kell.
- Kerülje a túlzott sebességgel történő kanyarodást.
- Rendszeres időközönként ellenőrizze, nincs-e rendellenes kopás az egyes abroncsokon.

A következő tényezők befolyásolják az abroncs élettartamát:

A gumiabroncsok nyomása

Ha nem megfelelő a gumiabroncsok nyomása, romlik az autó vezethetősége, valamint lerövidül a gumiabroncsok élettartama. Az abroncsnyomást legalább havonta egyszer, valamint minden hosszabb út előtt ellenőrizni kell.

Vezetési stílus

A kanyarodás közben történő túlzott mértékű gyorsítás vagy fékezés csökkenti a gumiabroncsok élettartamát.

Kerékegyensúly

Mielőtt az újjármű elhagyná a gyárat, alaposan tesztelik a kerekek és a gumiabroncsok egyensúlyát. De a kerekek egyensúlyának eltolódásában sok tényező közrejátszik. Ha a kerekek nincsenek egyensúlyban, akkor a kormány szerkezet rázkódni vagy vibrálni kezdhet, és az abroncsok elkezdhetnek túlzott mértékben elkopni. Fontos, hogy ezt gyorsan helyrehozza. Új gumiabroncs felszerelését követően vagy abroncsjavítás után minden egyes kereket újra egyensúlyba kell hozni, vagyis centírozni kell.

Futómű-beállítás

A helytelen futómű-beállítás az abroncsok túlzott kopását eredményezi és a jármű biztonságára is kihatással van.

Ha az abroncson rendellenes kopás jelei mutatkoznak, akkor ellenőrizze a futómű-beállítást és kérje ki az MG hivatalos márkaszervizének tanácsát.

A gumiabroncsok ellenőrzése



**A DEFEKTES GUMIABRONCSOK VESZÉLYESEKI
NE hajtson a járművével, ha bármelyik abroncs
sérült, túlzottan kopott, vagy nem megfelelő benne
a nyomás.**

Mindig a gumiabroncsok állapotának figyelembevételével vezessen, és rendszeresen ellenőrizze a futófelületet és az oldalfalakat, hogy nem mutatnak-e torzulásra (kidudorodásra), vágásra vagy kopásra utaló jeleket.

Megjegyzés: Ha lehet, akkor védje meg az abroncsokat az olaj, kenőanyag és üzemanyag okozta szennyeződésektől.

A gumiabroncsok nyomása



**Hosszabb út előtt minden esetben ellenőrizze az
abroncsokban lévő nyomást.**

Havonta legalább egyszer ellenőrizze a nyomást (a pótkerékben is), amikor hidegek az abroncsok.

Ha mindenképpen akkor kell a gumiabroncsokat ellenőriznie, amikor azok még melegek, akkor úgy számoljon, hogy a nyomás 30-40 kPa / 0,3-0,4 bar / 4,3-5,8 psi értékben megnövekedett. Ilyen esetben SOHA ne engedje ki a levegőt az abroncsokból, hogy elérje a javasolt nyomásértéket (amikor hidegek az abroncsok).

Szelepek

Az összes szelepszapka legyen mindig teljesen rácsavarva a szelepekre. Ezek akadályozzák meg, hogy a szelepekre bármilyen szennyeződés bekerüljön. A nyomás ellenőrzésekor figyelje, nem eresztenek-e a szelepek (nem hall-e áruklodó sziszegő hangot).

Defektes abroncs

Járművén olyan gumiabroncsok találhatóak, amelyek nem feltétlenül kezdenek leereszteni, ha beléjük szűrődik egy hegyes tárgy, feltéve, hogy a tárgy a gumiabroncsban marad. Ha észrevette, hogy ez történik, azonnal lassítson, vezessen óvatosan, amíg a pótkereket fel nem szerelik, vagy az abroncsot meg nem javítják.

Megjegyzés: Ha az abroncs fala károsodott vagy eltorzult, akkor azonnal cserélje ki, ne próbálja megjavítani.

A gumiabroncsok kopásjelzői

Az eredeti felszereltség részeként felszerelt gumiabroncsokon kopásjelzők találhatóak (a kerület több pontján a futófelület mintázatába öntve). Amikor a futófelület 1,6 mm-re lekopott, a jelzők láthatóvá válnak a futófelület felszínén, folytonos gumicsíkot képeznek a gumiabroncs teljes szélességében.

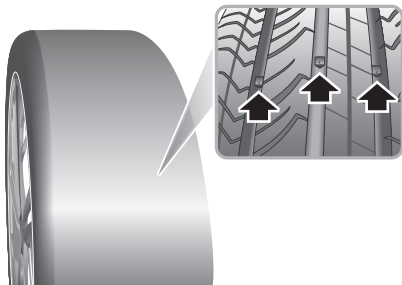

FONTOS

Amikor a gumibroncs annyira elkopott, hogy láthatóvá válik a kopásjelző, a gumibroncsot ki kell cserélni, máskülönben fennáll a balesetveszély.

A gumibroncsok cseréje



*Javasoljuk, hogy az eredeti broncs műszaki adataival megegyező broncsot szereltesse fel a járműre. Az broncsot **NE CSERÉLJE KI** más típusú bronccsal! Egyéb típusú vagy eltérő műszaki adattal rendelkező broncs hátrányosan befolyásolhatja a jármű vezetési jellemzőit és biztonságát. A jobb minőségű és biztonságosabb vezetés érdekében javasoljuk, hogy kérje ki az MG hivatalos márkaszervizének tanácsát.*

A használat előtt minden esetben egyensúlyoztassa ki a kerekeket.

A kerekek rotációja

Nem javasoljuk, hogy a gumibroncsok kopásának kiegyenlítése érdekében kicserélje a kerekeket, az oldalsókat az oldalsókkal, vagy az első kerekeket a hátsókkal. Járművében keréknyomás-ellenőrző rendszer található, ami azt jelenti, hogy minden egyes kerék az adott pozícióra van felprogramozva.

Ha mégis szeretné rotálni a kerekeket és a gumiabroncsokat, kérjük, forduljon egy hivatalos MG márkaszervizhez, mivel további kódolásra lesz szükség.

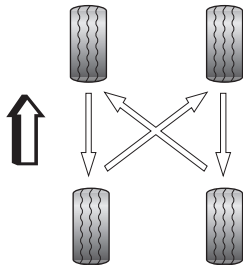

Megjegyzés: Az egyirányú gumiabroncsokat (a gumiabroncs oldalán található nyílról ismerhetők fel) **NEM SZABAD** felcserélni az oldalak között.

Megjegyzés: A kerékpozíciók módosítása után át kell kódolni a TPMS-t. Kérjük, hogy a részletekért forduljon a helyi hivatalos MG márkaszervizhez.

Hólánccok

A nem megfelelő gumiabroncs-/hólánccok kárt tehetnek autója gumiabroncsaiban, kerekeiben, felfüggesztésében, fékeiben vagy karosszériájában.

Vegye figyelembe az alábbi használati körülményeket:

- A hólánccot kizárólag a hajtott kerekekre lehet felszerelni;
- A hóláncc vastagsága nem haladhatja meg a 15 mm-t.
- Minden esetben tartsa be a hóláncc felszerelésére és megfeszítésére vonatkozó utasításokat és a különböző utakra vonatkozó sebességkorlátokat.
- Ne hajtson 50 km/óránál nagyobb sebességgel;
- Az abroncsban esetlegesen keletkező kár vagy a hóláncc túlzott mértékű kopásának elkerülésére a hólánccot el kell távolítani, ha olyan úton közlekedik, amelyet nem fed hó.

A hóláncc használata

Hólánccok nem minden méretű kerékre/gumiabroncsra szerelhetők fel.

Kérjük, ne feledje: Ennél a járműnél csak a következőkre lehet hólánccokat felszerelni:

Karbantartás

Keréktárcsa mérete: 6,5Jx17

Gumiabroncs mérete: 215/60 R17

Megjegyzés: Ha havas vagy jeges utakon vezet, akkor azt ajánljuk, hogy téli gumiabroncsokkal közlekedjen. Részletekért forduljon az MG hivatalos márkaszervizéhez.

A jármű tisztítása és ápolása



Tartsa be a tisztítótermékekre vonatkozó összes biztonsági óvintézkedést, mert azok károsak lehetnek. Ne igyon a folyadékokból, tartsa őket olyan helyen, ahol gyermekek nem férhetnek hozzájuk, és kerülje a folyadékok szemmel történő érintkezését.

Külső ápolás

Az autó mosása



Egyes nagynyomású tisztítórendszerek áthatolhatnak az ajtó, az ablak és a napfénytető szigetelésén és a zárat is tönkreteszhetik. SOHA NE irányítsa vízsugarat olyan alkatrészeire, amely könnyen tönkremehet.



Ha víz vagy nedvesség fékrendszer alkatrészeire, csökken a fékezési teljesítmény, ami növelheti a balesetek kockázatát. A jármű mosása során a jármű elektromos rendszere legyen KIKAPCSOLVA, máskülönben fennállhat a személyi sérülések és a balesetek veszélye.



A motortér megtisztításához NE használjon nagynyomású vízsugarat - kárt tehet az autó elektronikus rendszerében.

Az autó fényezésének védelmére tartsa be az alábbi ápolási szabályokat:

- NE HASZNÁLJON forró vizet az autómosáshoz.
- NE HASZNÁLJON mosószert és mosogatószert sem.
- Forró időben ne mossa a járművet a tűző napon.
- Ha locsolótömlőt használ, NE IRÁNYÍTSA közvetlenül a vizet az ablak, az ajtó vagy a napfénytető szigetelésére, sem pedig a keréknyílásokon keresztül a fékalkatrészekre.

Ha az autó kifejezetten szennyezett, akkor a mosás megkezdése előtt tömlővel öblítse le a karosszériáról a szennyeződést és a homokot. Ezután mossa le az autót hideg vagy langyos vízzel, amely jó minőségű mosó- és viaszos sampont tartalmaz. Mindig bőséges mennyiségű vizet használjon, hogy a szemcsék lemosódjanak a felületről és ne karcolják meg a fényezést. A mosást követően öblítse le a karosszériát tiszta vízzel, és puha törülje át.

Az alváz megtisztítása

Megjegyzés: A motortér megtisztításához NE használjon nagynyomású vízugarat - kárt tehet az autó elektronikus rendszerében.

Időről időre, kifejezetten a téli hónapok során, amikor sózzák az utakat, az alvázat is mossa le, tömlő használatával. Öblítse le a felhalmozódott sárt, majd alaposan tisztítsa meg azokat a helyeket, ahol a szennyeződés könnyen felgyűlhet (például a kerékívknél, a hegesztési varratoknál).

FONTOS

- A járművet ne tisztítsa közvetlen napsugárzásnak kitett helyen.
- Amikor télen a járművet tisztítja, ne irányítsa közvetlenül a vizet az ajtózárakra és az egyes panelek közötti résekre, mert belefagyhat a víz.
- Az autó tisztításához ne használjon durva szivacsot vagy rongyot, mert kárt tehet a fényezésben.
- A fényszórókat ne száraz ruhadarabbal vagy szivaccsal tisztítsa meg. Kizárólag langyos, szappanos vizet használjon.

Tisztítás magasnyomású mosóberendezéssel

Minden esetben olvassa el a gyártó használati utasításait.

Ha nagynyomású mosóberendezést használ, akkor minden esetben győződjön meg arról, hogy megfelelő távolság van a fúvóka és bármilyen puha anyag, matrica vagy gumitömítés között.

Megjegyzés: NE irányítsa a nagynyomású mosófejet közvetlenül a nagyfeszültségű töltési pontokra vagy a nagyfeszültségű akkumulátornak a jármű alján található csatlakozásaira.

FONTOS

- Tartsa be a magasnyomású tisztító használati utasításait.
- A jármű puha részei kellő távolságra legyenek a magasnyomású mosótól.

A karosszéria védelme

A mosást követően ellenőrizze, nem sérült-e meg valahol a fényezés. Ha a sérülés következtében kilátszik a fém, először használjon színes alapozót, majd vigye fel a megfelelő színű alaplakkot, és adott esetben lakkceruzával fejezze be a munkát. A mosást, de a polírozást (viaszolást) követően hajtsa végre ezt a műveletet. A nagyobb kiterjedésű fényezési vagy karosszéria hibát a gyártó javaslatainak megfelelően kell elvégezni.

Ennek elmulasztása esetén a korrózióvédelmi szavatosság érvényét veszti. Ha kétségei vannak, akkor keresse fel az MG hivatalos márkaszervizét.

Kátrányfoltok eltávolítása

A kátrányfoltokat és makacs zsírfoltokat lakbenzinnel távolítsa el a fénnyezésről. Majd a lakkenzin maradványainak eltávolítására azonnal mossa le a területet szappanos vízzel.

A fénnyezés polírozása



NE HASZNÁLJON olyan autópolírozó termékeket, amelyek erős csiszoló hatású anyagokat tartalmaznak - ezek eltávolítják a festékréteget és károsítják a fényes felületet.

Alkalmanként kezelje a fénnyezést olyan minősített polírozószerrel, amely az alábbi tulajdonságokkal rendelkezik:

- Nagyon enyhe hatású csiszolóanyagot tartalmaz, ami a szennyeződést eltávolítja, de nem okoz kárt a festésben.
- Olyan töltőreszecskéket tartalmaz, amelyek kitölti a karcolásokat és csökkenti azok láthatóságát.
- Olyan viasz, ami védőréteget képez a fénnyezés és a természeti elemek között.

Megjegyzés: Ha lehet, ne kerüljön polírozóanyag és viasz az ablaküvegekre és a gumitömítésekre.

Ablaktörlő lapátok

Langyos, szappanos vízben mossa meg. NE HASZNÁLJON alkoholt vagy petróleum alapú tisztítószeret.

Ablakok és tükrök

Rendszeres időközönként tisztítsa meg az összes ablakot, belül és kívül is. Jóváhagyott ablaktisztítót használjon.

Szélvédő: üvegtisztítóval tisztítsa meg a szélvédő külső felületét az autómosást és polírozást követően, de az új ablaktörlő lapátok felszerelése előtt.

Hátsó ablak: Puha rongydarabbal, oldalirányú mozdulatokkal tisztítsa meg belül, hogy elkerülje a fűtőszálak sérülését. NE kaparja és NE használjon dörzshatású tisztítószereket, máskülönb a fűtőelemek megrongálódnak.

Visszapillantó tükrök: Szappanos vízzel mossa le. NE használjon dörzsölő hatású tisztítószeret vagy fém jégkaparót.

Műanyag részek

A műanyag alkatrészeket hagyományos módszerekkel kell megtisztítani, a dörzsölő hatású szerek használata nem ajánlott. A makacs foltok eltávolításához márkás műanyagtisztító anyagokat használjon.

Fényezés károsodása

A fényezés károsodását vagy a kőfelverődést a megfelelő festék-/lakkanyagokkal azonnal kezelni kell, hogy a korrózióvédelmi szavatosság ne veszítse érvényét.

Szigetelőgumik

Bármilyen fajta szigetelőgumit vagy gumitömítést a megfelelő anyaggal (szilikongél) kell kezelni. Ha megfelelő tisztítószerrel tisztítják őket, az megakadályozza az öregedést és fenntartja a tömítés élettartamát.

Kerekek



Ha a kerekeket tisztítja, a féktárcsákat ért bármilyen anyag vagy víz hatással lehet a fékezés hatékonyságára.

Annak érdekében, hogy a kerekek optimális állapotban maradjanak, rendszeresen tisztítani kell őket.

Kizárólag a javasolt, nem savas kémhatású keréktisztító szert alkalmazza. Mindig olvassa el a terméken található utasításokat.

A belső tisztítása

Műanyagok

A műanyag borítású anyagokat hígított kárpittisztítóval tisztítsa meg, majd nedves ruhával törölje át.

Megjegyzés: NE polírozza a műszerfal elemeit - ezeknek nem szabad visszaverniük a fényt.

Kárpit és textilek

Hígított kárpittisztítóval tisztítsa meg - a tisztítót először próbálja ki a kárpit egy nem látszó területén.

Bőr

Tisztítsa meg a bőrkárpitot langyos vízzel és mosószermentes szappannal. A bőrt száraz, tiszta, szőszmentes rongydarabbal fényesítse ki.

Megjegyzés: Tisztítószerként NE HASZNÁLJON petróleumot, benzint, mosószereket, bútorápoló krémeket vagy polírozószereket.

Műszercsoport, hang- és navigációs kijelző

Száraz rongydarabbal tisztítsa meg. NE HASZNÁLJON tisztítófolyadékot vagy permetet.

Légzsákmodul burkolata



NE hagyja, hogy ezeket a területeket elárrasszák folyadékok, és NE használjon benzines tisztítószeret, bútorápoló krémet vagy polírozópasztát.

A légzsákos SRS rendszer károsodásának megelőzése érdekében a következő területeket **KIZÁRÓLAG** nedves törölkendővel és kárpittisztítóval, kíméletesen szabad tisztítani:

- A kormánykerék középső lapja.
- A műszerfalnak az utaslégzsákot tartalmazó része
- A tetőkárpitnak és az „A” oszlop burkolatainak azon része, amely alatt a függőnylégzsákok találhatók.

Biztonsági övek



A biztonsági öveken NE HASZNÁLJON fehéritőt, színezőanyagot és tisztítószeret sem.

Húzza ki a biztonsági övet, majd langyos vízzel és mosószermentes szappannal tisztítsa meg. Hagyja, hogy az övek természetes úton megszáradjanak. **NE ENGEDJE** az öveket visszahúzódní és ne is használja addig az autót, amíg teljesen meg nem száradtak.

Műszaki adatok

296	<i>Műszaki adatok (mérétek)</i>
298	<i>Súlyadatok</i>
300	<i>A motor fő paramétere</i>
301	<i>Javasolt folyadékok és mennyiségek</i>
302	<i>Kerékgeometriai paraméterek táblázata (terheletlen állapotban)</i>
302	<i>Kerekek és gumiabroncsok</i>
302	<i>Abronsnyomás (hideg)</i>

Műszaki adatok

Műszaki adatok, méretek

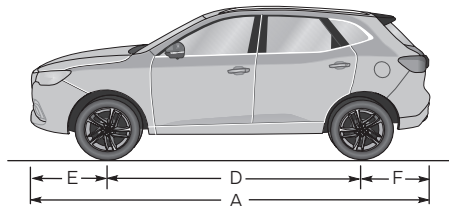
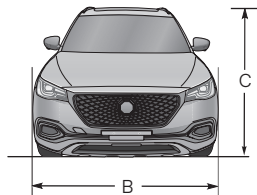

Tétel (mértékegységek)	Paraméter
Teljes hosszúság A, mm	4 574
Teljes szélesség B, mm	1 876
Teljes magasság C (terheletlenül), mm	1 664 (karosszériával) 1 685 (cápauszonnyal)
Tengelytáv D, mm	2 720
Elülső túlnyúlás E, mm	963
Hátulsó túlnyúlás F, mm	891

Műszaki adatok

Tétel (mértékegységek)	Paraméterek
Első kerék nyomtávja, mm	1574
Hátsó kerék nyomtávja, mm	1593
Talajtól való minimális távolság (terheléssel), mm	145
Minimális fordulókör átmérője, m	11,9
Üzemanyagtartály kapacitása, l	55

Megjegyzés: A jármű hosszába nem tartozik bele a rendszámtábla.

Megjegyzés: A visszapillantó tükrök és a gumibroncs falának közvetlenül az érintkezési pont feletti deformált része nem számít bele a teljes szélességbe.

Műszaki adatok

Súlyok

Tétel (mértékegységek)	Típus			
	1,5T MT COM	1,5T MT LUX	1,5T AT COM	1,5T AT LUX
Utastérben lévő személyek, fő	5			
Terheletlen jármű súlya (saját tömeg), kg	1 469	1 513	1 535	1 535
A jármű össztömege, kg	2 001	2 001	2 023	2 023
Max. első tengelyterhelés, kg	860	886	903	903
Max. hátsó tengelyterhelés, kg	609	627	632	632
Max. első tengelyterhelés, kg	987	987	1 009	1 009
Max. hátsó tengelyterhelés, kg	1 014	1 014	1 014	1 014

Műszaki adatok

Vontatási súlyadatok

Tétel (mértékegységek)	Paraméterek	
	1,5T-MT	1,5T-AT
Vontatási határérték, fék nélkül, kg	745/750	750
Vontatási határérték, fékkel, kg	1750	1750
Vonóhorog terhelése, kg	75	75

Megjegyzés: Utánfutó vontatásakor a jármű **NEM HALADHATJA MEG a 80 km/órás sebességet.**

Megjegyzés: Mielőtt utánfutót vontatna, ellenőrizze a hátsó gumibroncsok nyomását, és az ajánlott nyomás fölé, legalább 20 kPa (0,2 bar) nyomásra fújja fel a gumibroncsokat - **NE engedje, hogy az abroncsnyomás meghaladja a(z) 300 kPa (3.0bar) értéket, mert ez veszélyes lehet.**

Műszaki adatok

A motor fő paramétere

Jármű	Paraméterek
	1.5T
Furat x lökethossz (mm x mm)	74×86,6
Lökettérfogat (cm ³)	1 490
Sűrítési arány	11,5:1
Üzemanyag típus (RON)	Ólommentes benzin E5-E10 RON 95 vagy magasabb oktánszámú

Műszaki adatok

Javasolt folyadékok és kapacitások

Név	Paraméter	Mennyiség	
		SCM250	DCT250
A motor kenőolaja (értékesítést követő csere) (L)	C5 0W-20	4	
Motor hűtőfolyadék (L)	Glycol (OAT)	5,8	
Duplakuplungos automata sebességváltóba való folyadék (L)	Dexron DCT folyadék	-	2,45
Kézi sebességváltó folyadék (L)	MTF94	2,2	-
Kézi sebességváltó folyadék (L)	DOT 4	0,8	
Fékfolyadék (L)	ZY-VIII	2,5	
Légkondicionáló hűtőközege (g)	R1234yf	560±20	

Műszaki adatok

Futómű-beállítás (terheletlen állapotban)

Tétel		Paraméter
Elülső	Kerékdőlésszög	-14'±45'
	Utánfutási szög	4°57'±45'
	Kerékösszetartási szög (összesen)	8'±12'
	Tengelycsonkcsapszeg dőlési szöge	12°45'±45'
Hátsó	Kerékdőlésszög	-60'±45'
	Kerékösszetartási szög (összesen)	12'±12'

Kerekek és gumibroncsok

Kerék mérete	7,5Jx18	6,5Jx17
Gumibroncs mérete	235/50 R18 97W	215/60 R17 96H
	230/50 R18 97V	

Gumibroncsnyomás (hideg)

Kerekek	Terheletlenül
Elülső	250 kPa / 2,5 bar / 37 psi
Hátsó	210 kPa / 2,1 bar / 31 psi



Duna Motors Disztribúció Kft.
1037 Budapest
Zay u. 24.